



[www.actiu.com](http://www.actiu.com)



000-9074 • 09-12 • 1\*

 ACTIU TECHNOLOGICAL PARK  
project certified as LEED® GOLD  
by U.S. Green Building Council 2011  
Leadership in Energy & Environmental Design

 POR FAVOR RECICLAR CUANDO QUEDE OBSOLETO  
PLEASE RECYCLE WHEN OBSOLETE  
S'IL VOUS PLAÎT, MERCI DE RECYCLER  
WENN NICHT MEHR AKTUELL, RECYCELN



# VITAL





**Vital es un programa de mesas inteligentes** que evoluciona para satisfacer las exigencias de los actuales espacios de trabajo; una estética contemporánea, equilibrio, amplitud en su gama y gran personalidad que combina máxima operatividad.

**Vital is a program of intelligent desks** which evolves to meet the demands of the current work spaces, a contemporary aesthetic, balanced, broad in its range and personality that combines maximum operability.

**Vital est un programme de bureaux intelligents** évolutif qui répond aux exigences des espaces de travail actuels. Une esthétique contemporaine, équilibrée, une large gamme et une grande personnalité qui combinent un maximum de fonctionnalité.

**Vital - das Programm für intelligente Tische,** das immer weiter entwickelt wird, um den jeweils aktuellen Arbeitsplatzanforderungen zu genügen; eine moderne Optik, Ausgewogenheit, viele Möglichkeiten und große Persönlichkeit kombiniert mit maximaler Funktionsfähigkeit.

## Vital Plus ST

**Estructuras con canto angular de 50 mm y viga longitudinal única. Con niveladores y regulación de altura.**

Angular edge structure of 50 mm and a single longitudinal beam. Levellers and height adjustment.

Structures avec un chant aux angles biseautés de 50mm et une unique poutre longitudinale. Avec niveleurs et réglable en hauteur. Struktur mit abgewinkelter 50 mm-Kante und einem einzigen Stützträger. Höhenverstellbar

Pag.: 04



## Vital Plus

**Estructuras con canto angular de 60 mm y dos vigas longitudinales. Con niveladores.**

Angular edge structure of 60 mm and two longitudinal beams. Levellers. Structures avec un chant angulaire aux angles biseautés de 60mm et de deux poutres longitudinales. Avec niveleurs. Struktur mit abgewinkelter 60 mm-Kante und zwei Längsträgern. Verstellbar.

Pag.: 18

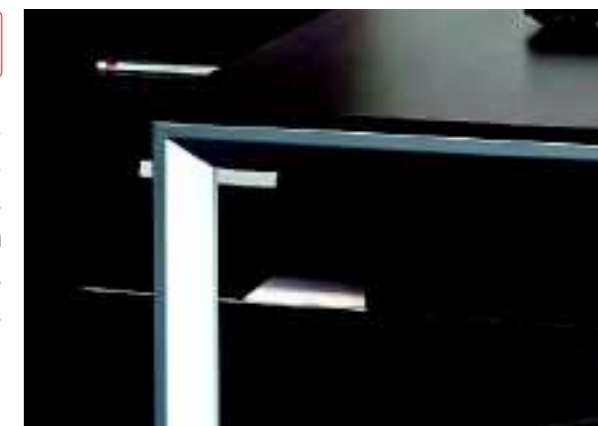

## Vital

**Estructuras de sección cuadrada de 50 mm y fácil sistema de montaje.** Straight legs 50 mm. Easy assembling. Structures de sections carrées de 50 mm et un système facile de montage. Struktur mit quadratischen 50 mm-Abschnitten. Einfaches Montagesystem.

Pag.: 32



# Vital Plus ST

## Estructura de patas · Marco cerrado

Permiten la fijación de complementos auxiliares de forma indiferente; canales de electrificación, divisorias de sobremesa, soportes para CPU o faldones.

## Structures à 4 pieds et de cadre fermé

Structures permettent de fixer des éléments complémentaires de manière indifférente, des canaux électrifiés, panneaux Écran pour bureaux, supports de CPU ou utilisation de processeur pour tables individuelles.



## Loop leg and frame

Complements can be fitted independently; Cable trays, desk-tops, cpu holders or modesty panels.

## Beinstruktur - Rahmenstruktur

Bei beiden Gestellen ist die Anbringung von Zubehörteilen möglich: Einfache und doppelte Kabelkanäle, Thekenaufsätze, CPU-Halterungen und Sichtblenden an individuell genutzten Tischen.



### Viga longitudinal única, retranqueada

Single longitudinal beam, recessed  
Poutre unique transversale et en retrait  
Eine einzige Querstrebe, zurückversetzt



# main operating values



**Brazo de apoyo central, con sistema de bloqueo de tablero integrado.**  
 Central support arm.  
 Bras d'appui central avec système de blocage.  
 Stützelement mittig, mit integriertem Blocksystem.

**Larguero retranqueado.**

Mayor operatividad, permite total accesibilidad hasta el borde de la mesa con cualquier silla operativa.

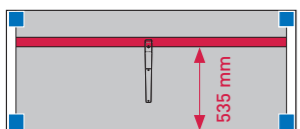
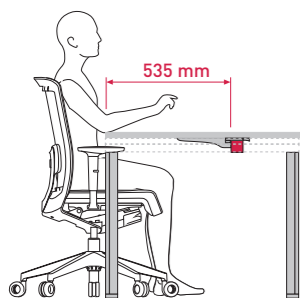

**Recessed beams.**

Recessed beams, totally accessible to the desk edge with any task chair.

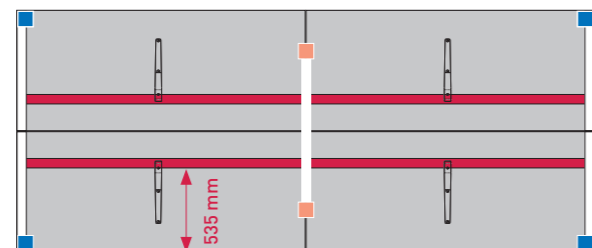
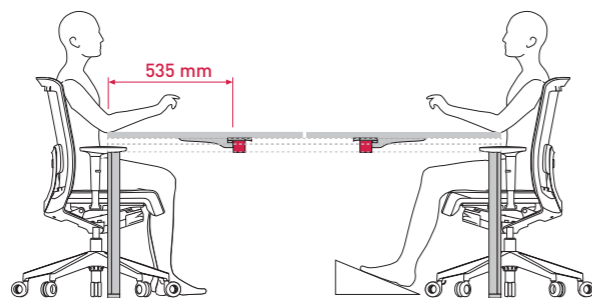

**Poutres avec pieds en retrait.**

Permet l'accès de tout siège au bord de la table.

**Zurückgesetzte Querstreben.**

Der vollständige Zugang bis zur Tischkante ist mit allen Armlehnenstühlen möglich.



**Sistema de desplazamiento de tablero / Central sliding top system.**  
 Bras d'appui central avec système de blocage. / Stützelement mittig, mit integriertem Blocksystem.

**Punto de conexión a toma de tierra / Earth wire point**

Point de connexion de prise en terre / Anschlusspunkt für die Schutzleitung zur Erdung

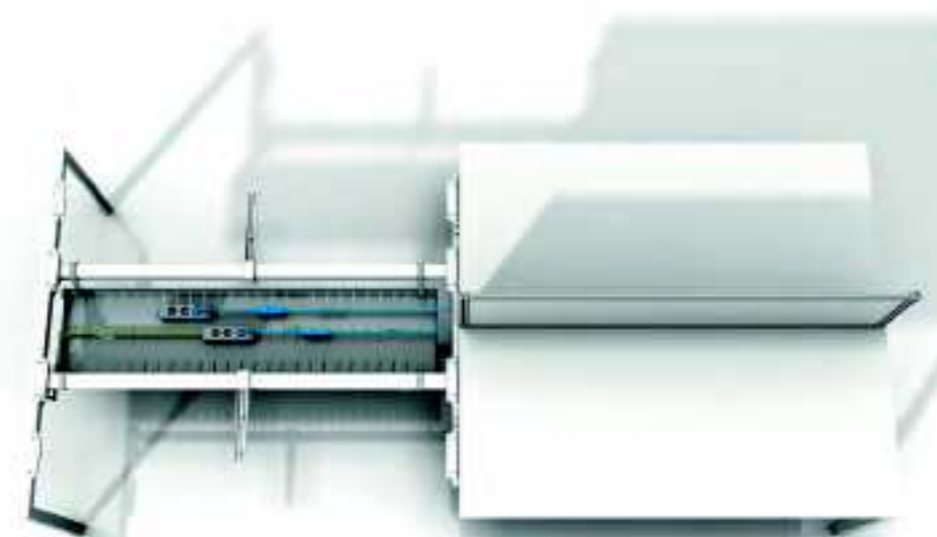

**Sistema integrado de conexión a toma de tierra.**

Permite conectar toda la estructura a la toma de tierra, eliminando la acumulación de esta carga y campo magnético generado, evitando cualquier síntoma vinculado a esta causa.

**Integrated system earth wire.**

To avoid this, Vital Plus ST has a system to connect the frame with an earth wire and avoid problems with magnetic charges.

**Système intégré de connexion à la prise de terre.**

Permet de connecter toute la structure à la prise de terre, en éliminant l'accumulation de cette charge et en évitant tous les systèmes en relation avec cette dernière.

**Integriertes Erdungssystem.**

Rahmen und Gestell komplett ebenerding, um somit Probleme mit akkumulierten magnetischen Aufladungen und Magnetfeldern und damit verbundenen Symptomen zu vermeiden.

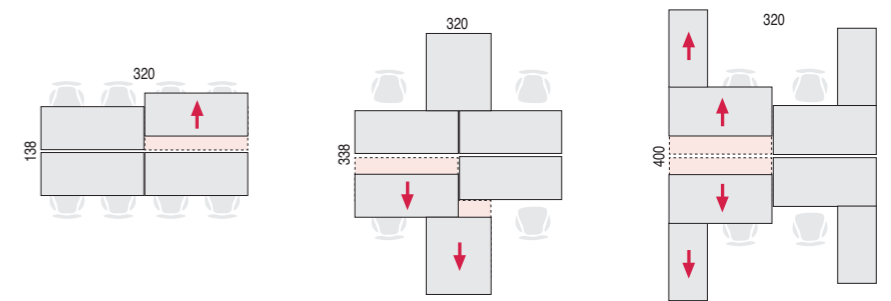

**easy access to electrification**

**Accesibilidad total a la canal de electrificación.**

Vital Plus ST permite el desplazamiento de tableros de mesas dobles e individuales hacia el usuario permitiendo un fácil acceso a la canal de electrificación.

**Easy access to the electrification channel.**

Vital Plus ST offers sliding top feature for group or individual desks to enable easy cable management access.

**Facile accès à la goulotte d'électrification.**

Vital Plus ST permet le déplacement des plateaux des bureaux doubles et individuels vers l'utilisateur pour permettre un accès pratique à la goulotte d'électrification.

**Absolute Zugänglichkeit zum Kabelkanal.**

Vital Plus ST gestattet die Verschiebung der Tischplatten von Doppeltischen und Einzeltischen hin zum Nutzer und ermöglicht somit einen leichten Zugang zum Kabelkanal.



Todas las piezas de ensamble se fabrican en **inyección de aluminio**, permitiendo una perfecta integración con los perfiles de acero, además de precisión en sus ajustes y en el deslizamiento de la sobremesa.

Toutes les pièces d'assemblage **se fabriquent en aluminium injecté**, permettant ainsi une parfaite intégration avec une précision dans les réglages et avec le coulissement du plateau.

All assembly parts **made from cast aluminum**, allowing a perfect integration to the steel profile and have an accurate adjustment and top sliding movement.

Sämtliche Komponenten sind aus **gespritztem Aluminium gefertigt** und ermöglichen so eine perfekte Verschmelzung mit dem Stahlprofil, und liefern somit eine hohe Präzision für Einstellungen und die Verschiebung der Tischplatte.

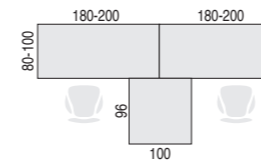
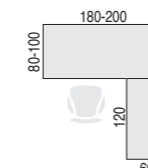
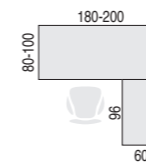



## optimize your space

### Sistemas próximos de archivo

Permiten realizar múltiples configuraciones; como soporte de apoyo ó de forma independiente.

### Proximity filing systems

Multiple configurations: support freestanding.

### Systèmes de rangement de proximité

Permet de réaliser des configurations multiples; comme support d'appui ou de manière indépendante.

### Archivierungssysteme

Mehrere Konfigurationsmöglichkeiten; als Aufsatz oder unabhängig.

### Mesas con apoyo sobre ala buck.

Posibilidades de múltiples configuraciones.  
Desk supported by credenza return unit.  
Multiple layouts.

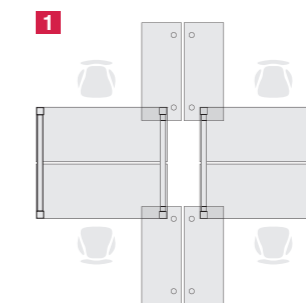

### Mesas con sistemas de archivo independientes.

Máxima flexibilidad.  
Desks with freestanding credenza units.  
Maximum flexibility.

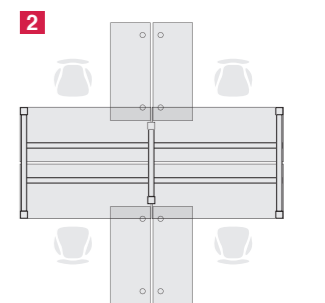

### Crecimiento vertical

Mediante altillos aumenta la capacidad de almacenamiento a la vez que privatiza cada puesto de trabajo.

### Hutches that provide

Both; Larger storage capacity and privacy.

### La croissance verticale

grâce à des étagères augmente la capacité de stockage tout en créant un espace privé sur chaque poste de travail.

### Die vertikale Aufstockung.

Thekenaufsätze erhöhen die Ablagekapazität und Privatsphäre eines jeden Arbeitsplatzes.

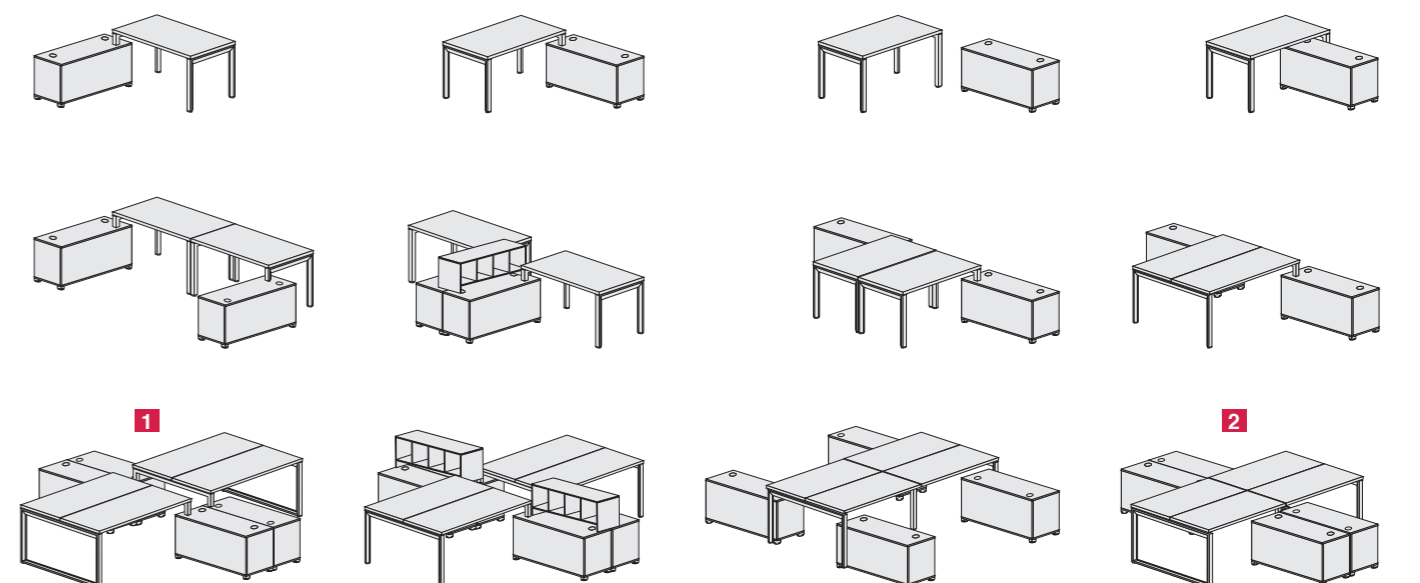

# meeting & conference

**Soluciones flexibles;**

mesas individuales, de progresión, cuádruples, de reunión, de conferencia, de dirección...

**Solutions flexibles;**

bureaux individuels, de progression, quadruples, de réunion, de conférence, de gestion...

**Flexible solutions;**

Individual, progressive and bench desks, meeting, conference and executive tables.

**Flexible Lösungen;**

Einzeltische, Vierertische, Tische zum Verkettten, Verlängerungstische sowie Tische für Konferenzen, Besprechungen und Chefetagen...

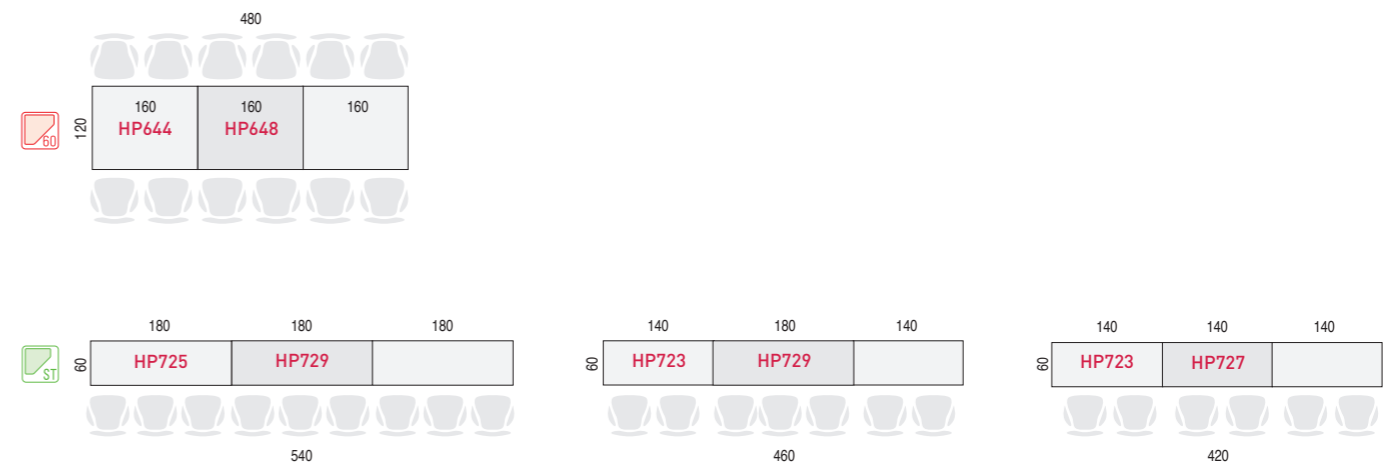



# Vital Plus 60

**Perfil con canto angular** de 60 mm con niveladores. Dispone de dos tipos de estructura: Patas y Marco cerrado.

**Profil de chant biseauté** de 60 mm avec niveleur ou de réglage en hauteur. Deux types de structures disponibles: à piétement ou à cadre fermé.

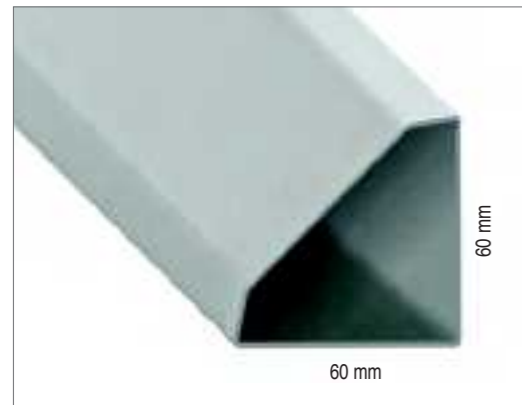

**Profile angle** of 60 mm with levellers. Two different frames: leg frame and loop frame.

**Ein intelligentes Tischprogramm**, mit 60 mm Beinkante und höherverstellbar Mit zwei Gestelltypen lieferbar: Tischbeine und geschlossenes Tischgestell.

**Largeros transversales retranqueados**  
Recessed cross beams  
Rallonges transversales en retrait  
Zurückversetzte Querstreben

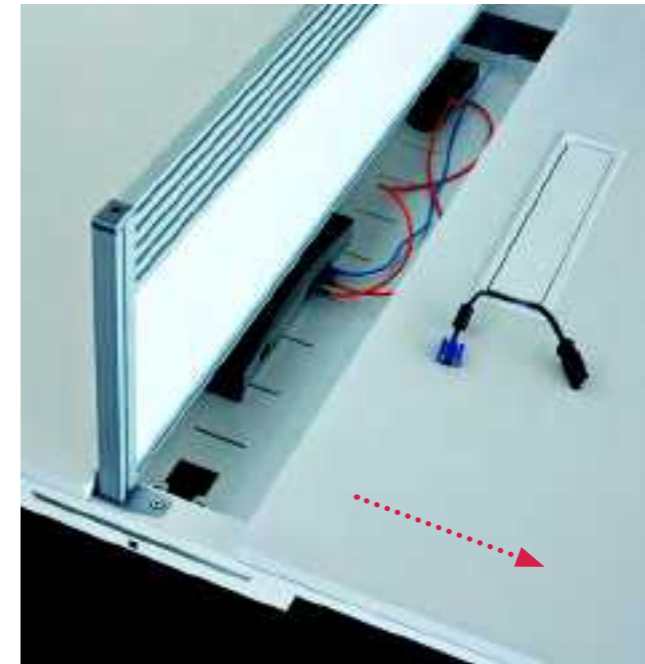

**Tablero desplazable para acceso a canal de electrificación**  
Sliding top for easy cable access  
Plateau coulissant pour accéder à la goulotte d'électrification  
Verschiebbare Platte für den Zugang zum Kabelkanal

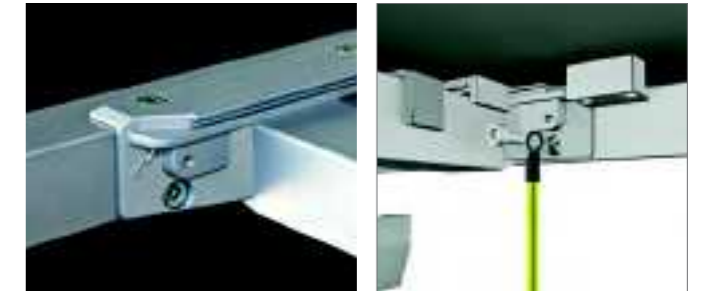

**Punto de conexión a toma de tierra**  
Earth wire point  
Point de connexion de prise en terre  
Anschlusspunkt für die Schutzleitung zur Erdung

## main operating values

**Diversidad de acabados** adecuados a los diferentes usos y preferencias, combinando materiales técnicos como aluminio, traslúcidos y melaminas naturales.

**Variété de finitions** adaptées aux différentes utilisations et préférences, en combinant des matériaux techniques tels que l'aluminium, la mélamine translucide et naturelle.

**Variety of finishes** suitable for different uses and preferences, combining technical materials such as aluminium, acrylic and natural melamine.

**Vielfalt an Ausführungen**, die an die verschiedenen Einsatzgebiete und Vorlieben angepasst sind und technische Materialien, wie Aluminium, durchscheinende Werkstoffe und natürliche Melamine kombinieren.



## executive



El apoyo de mesa con soleta antideslizante sin uniones mecánicas permite total versatilidad, apoyando las mesas en función de las necesidades.

L'appui de la table a une semelle antidérapante, sans unions mécaniques, ce qui permet une meilleure adaptation, en disposant les tables en fonction des besoins.

Desk support antiskid cap. Total versatility, supporting desks according to their needs.

Die Tischstütze mit Antirutschsohle ohne mechanisches Verbindungsstück ermöglicht eine Vielseitigkeit, bei der die Tische je nach Bedarf gestützt werden können.

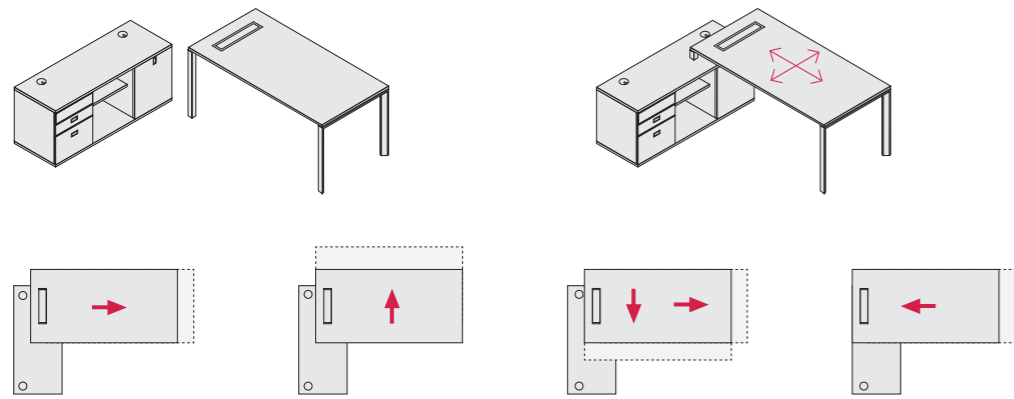

**Funda envolvente opcional fabricada en chapa de acero**  
 Steel optional cover  
 En option un cache de revêt en tôle d'acier  
 Optionale Beschichtung aus Edelstahl



### Estructuras de acero

con recubrimientos mediante tratamientos con nanocerámicas que protegen y triplican la adherencia del lacado epoxi posterior, produciendo contaminación cero.

### Steel structures

covered using treatments with nanoceramics that protect and triple the adherence of the later epoxy lacquered, producing zero contaminations.

### Structures en acier avec

un revêtement traité aux micros particules (nano céramiques) qui protège et triple l'adhérence du laqué en époxy posé ultérieurement, évitant toute pollution.

### Stahlstrukturen mit

Beschichtung per nanokeramischer Behandlung, die schützt und die Epoxylackanhaftung verdreifacht ohne zu kontaminieren.



Soluciones de almacenamiento en acero y melamina / Storage solutions made of steel and MFC



## metal actiu - integrated workplaces



**Soluciones flexibles;**

mesas individuales, de progresión, cuádruples, de reunión, de conferencia, de dirección, con electrificación y con la posibilidad de fijar divisorias de sobremesa y Split.

**Flexible solutions;**

single desks, progressive desks, bench desks, meeting, conference and executive tables. Cable management available as well as desk mounted screens and Split.

**Solutions flexibles,**

des bureaux individuels, de progression, quadriples, de réunion, de conférence, de gestion, d'électricité et la capacité de mettre des séparations Split.

**Flexible Lösungen;**

Einzeltische, Vierertische, Tische zum Verkettten, Verlängerungstische sowie Tische für Konferenzen, Besprechungen und Chefetagen, Tische mit Stromzufuhr und mit der Möglichkeit zur Anbringung von Split.

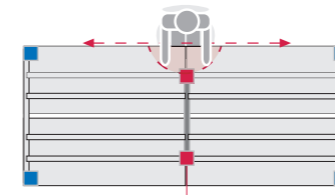

Patas intermedias retranqueadas. Mayor operatividad.  
Recessed middle legs. Increased functionality.  
Pieds intermediaires avec retrait. Fonctionnalité plus importante.  
Zwischen zurück gesetzte Beine. Bessere Bedienbarkeit.

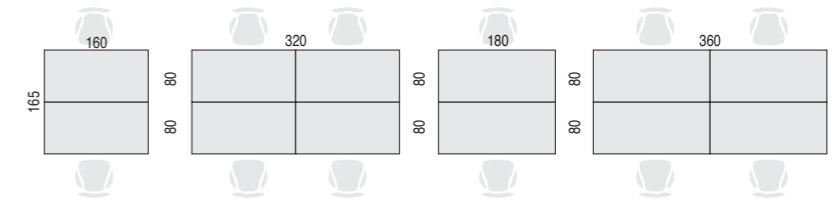

En mesas dobles el acceso a la canal doble de gran capacidad se consigue desplazando ambos tableros en sentido opuesto. En mesas individuales es aconsejable solicitar electrificación "Y" que facilite el acceso a la canal individual.

For bench desks the access to the high-capacity cable tray is achieved by moving both boards in the opposite direction. For single tables it is advised to order "Y" electrification to facilitate access to the cable tray.

Pour les bureaux doubles, l'accès au double canal de grande capacité est obtenu en déplaçant chaque panneau dans la direction opposée. Pour les tables individuelles, il est conseillé d'obtenir l'électrification "Y" qui facilite l'accès à des goulottes individuels.

Bei Doppeltischen wird der Zugang zum leistungsstarken Doppelkabelkanal durch die Verschiebung beider Tischplatten in Gegenrichtung erreicht. Für Einzeltische wird empfohlen, die "Y"-Stromversorgung zu bestellen, die den Zugang zum Einzelkanal erleichtert.

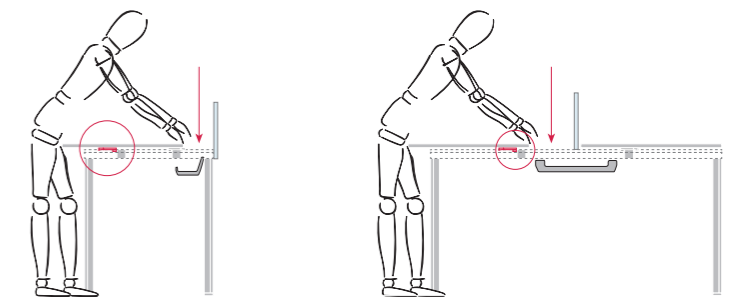

**easy access to electrification**





# Vital

**Formas sencillas** de líneas rectas y puras, un fácil montaje y una presencia elegante. Una colección capaz de aportar múltiples soluciones de equipamiento que se adaptan a las diferentes necesidades de trabajo así como del entorno arquitectónico

**Simple layouts** with rectangular lines, easy assembly and an elegant design. A collection capable to provide multiple furnishing solutions adaptable to all the different needs of the workplace and architectural environment.

**Des formes simples** aux lignes droites et pures, une facilité de montage et une présence élégante. Une collection capable d'apporter des solutions multiples en équipement et qui s'adaptent aux différents besoins du travail ainsi qu'au milieu architectonique.

**Eine einfache Montage** und ein elegantes Erscheinungsbild. Eine Kollektion, die in der Lage ist, zahlreiche Einrichtungslösungen anzubieten, welche sich den verschiedenen Anforderungen des Arbeitsplatzes und des architektonischen Umfelds anpassen.





1'30''



**Fácil sistema de montaje**

Sistema de montaje sencillo y rápido, mediante el uso mínimo de tornillería. Además, el tablero hace fácil la instalación de complementos con un rápido sistema de bloqueo/desbloqueo mediante gatillos en las esquinas.

**Easy assembly system**

Assembling system is quick and very easy, using as less fittings as possible. Top is fixed to the frame with a click system inserted in the corner brackets.

**Système facile de montage**

Le système de montage est très simple et rapide, moyennant l'usage de vis. De plus, le plateau facilite l'installation des accessoires avec un système rapide de blocage/débloqué grâce à un crochet situé aux angles.

**Einfaches Montagesystem**

Kinderleichter Aufbau. Die Tischplatte ermöglicht die kinderleichte Anbringung der Komponenten mithilfe eines einfachen Einrastsystems über Widerriete an den Ecken.

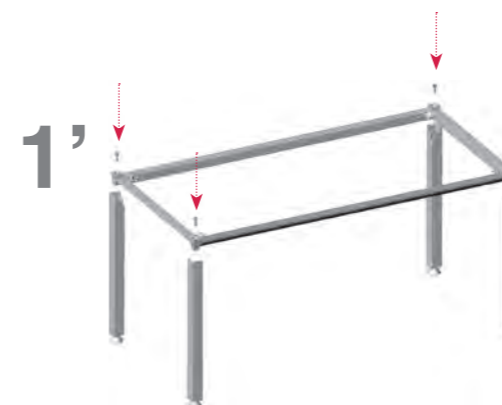

30''

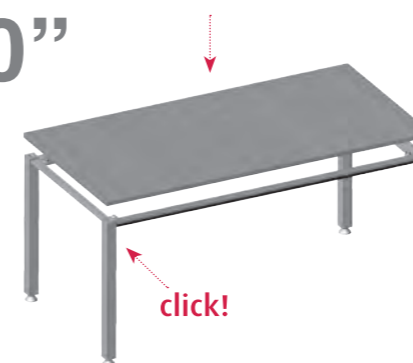

quick & easy assembly

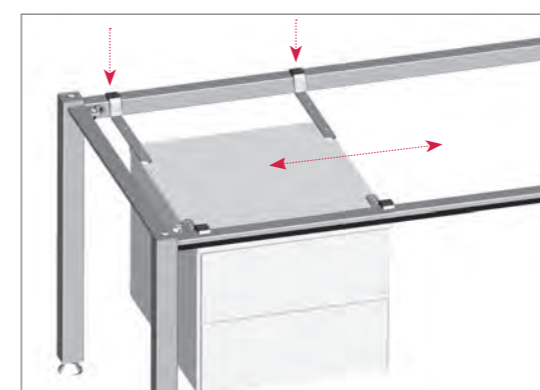

**Flexibilidad en la fijación de complementos**

El sistema de apoyo de complementos permite situarlos en cualquier parte de la estructura y no requiere de herramientas para su montaje.

**Flexibility fixing the accessories**

Accessories can be supported at any point of the frame. No tools necessary.

**Flexibilité sur la fixation des accessoires**

Le système d'appui des accessoires permet de les poser n'importe où sur la structure sans outillage.

**Flexibilität bei der Anbringung der Komponenten**

Das Komponentensystem ermöglicht die Anbringung an jeder Stelle des Gestells und erfordert keine Werkzeuge für die Montage.



**Luminaria colectiva** diseñada para salas de estudio, bibliotecas y otros espacios de uso público. Dispone de dos lámparas fluorescentes que emiten luz hacia la superficie de trabajo.

**Task lighting** has been designed for libraries, learning and public areas. Includes two fluorescent tubes providing direct light.

**Le luminaire collectif** a été conçu pour les salles d'études, bibliothèques et autres espaces publics. Il est munit de deux lampes fluorescentes qui projettent la lumière sur la surface de travail.

**Die Kollektivbeleuchtung** richtet sich besonders auf Studiersäle, Bibliotheken und andere öffentlich genutzte Räume. Sie verfügt über Leuchtstoffröhren, welche das Licht über die Arbeitsflächen streuen.

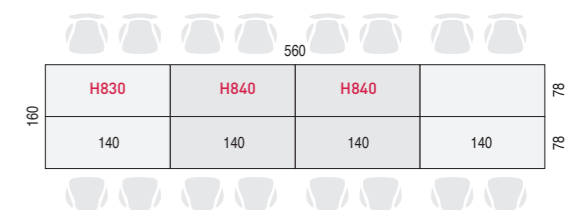
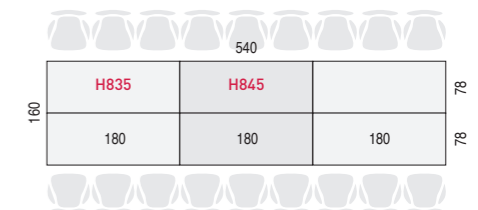
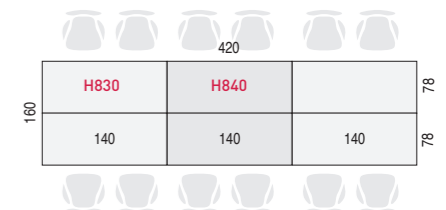



**Mesa progresiva** para salas de juntas o de reunión en las que es necesario acomodar a gran cantidad de personas.

**Bureau progressif** pour salle de réunions où il y a un grand nombre de personnes.

**Progressive desk** for meeting rooms to accomodate large amount of people.

**Verlängerter Versammlungstisch** für Zusammenkünfte, bei denen es nötig ist, einer großen Anzahl an Personen Platz zu bieten.

## meeting & ejecutivo

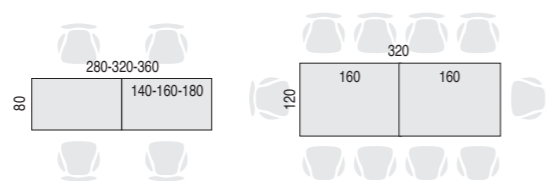



# Vital Plus ST

## ESTRUCTURA DE PATAS - LEG FRAME - STRUCTURE AVEC PIÈTEMENT - GESTELL MIT BEINEN

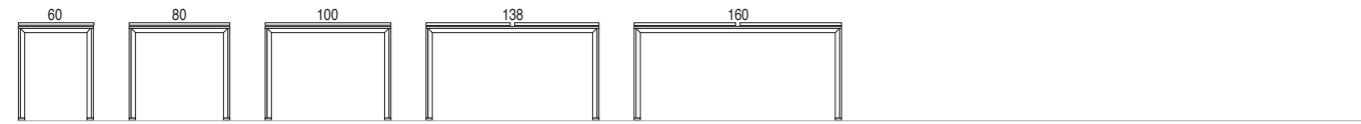

### MESAS RECTAS - RECTANGULAR DESKS



### ALAS AUXILIARES - RETURNS

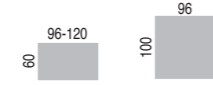

### MESAS OPERATIVAS DE PROGRESIÓN - PROGRESSIVE

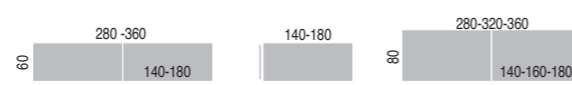

### MESAS DOBLES - BENCH DESKS - BUREAUX DOUBLES - DOPPELTISCHE



## ESTRUCTURA MARCO CERRADO - LOOP FRAME - STRUCTURE TRAINEAU - GESTELL MIT GESCHLOSSENEN RAHMEN

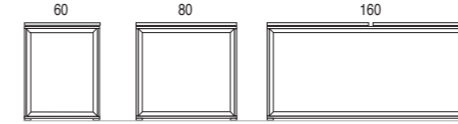

### MESAS RECTAS - RECTANGULAR DESKS

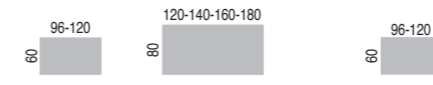

### ALAS AUXILIARES - RETURNS

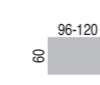

### MESAS DOBLES - BENCH DESKS

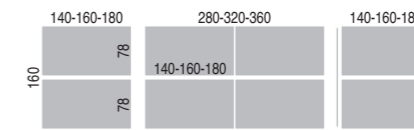

# Vital Plus 60

## ESTRUCTURA DE PATAS - LEG FRAME - STRUCTURE AVEC PIÈTEMENT - GESTELL MIT BEINEN



### MESAS RECTAS - RECTANGULAR DESKS

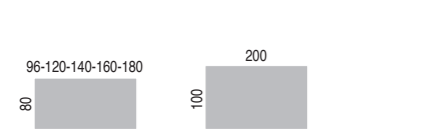

### ALAS AUXILIARES - RETURNS

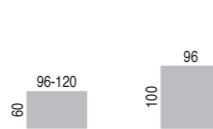

### MESAS DOBLES - BENCH DESKS



### MESAS REUNIÓN - MEETING TABLES

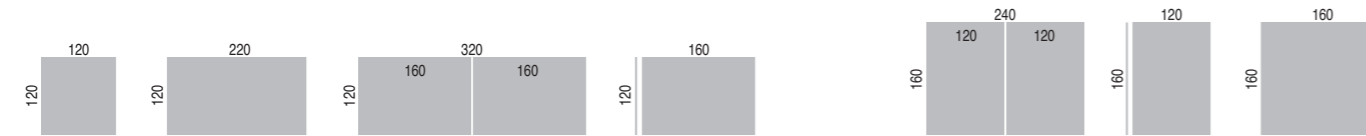

## ESTRUCTURA MARCO CERRADO - LOOP FRAME - STRUCTURE TRAINEAU - GESTELL MIT GESCHLOSSENEN RAHMEN

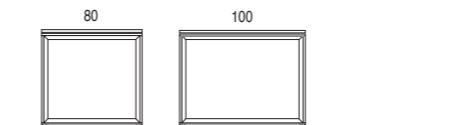

### MESAS RECTAS - RECTANGULAR DESKS

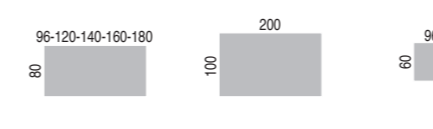

### ALAS AUXILIARES - RETURNS



# Vital

### MESAS RECTAS - RECTANGULAR DESKS

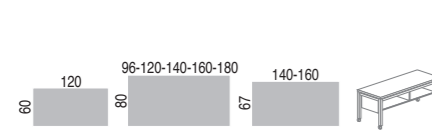

### MESAS DE PROGRESIÓN - PROGRESSIVE

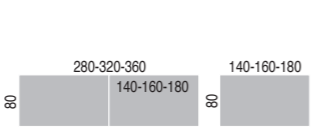

### MESAS DOBLES - BENCH DESKS

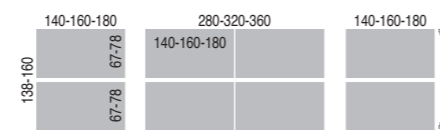

### MESAS DOBLES (ELECTRIFICACIÓN) - BENCH DESKS (FULL LENGHT TOP ACCESS CABLE TRAY)

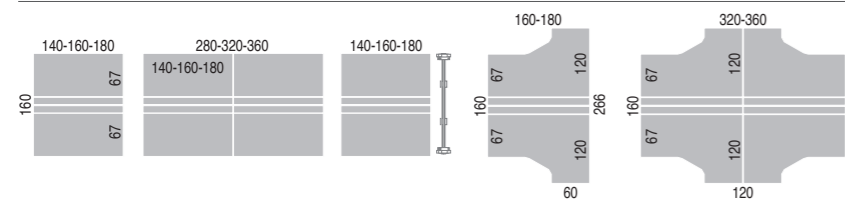

### MESAS ERGONÓMICAS - CRESCENT DESKS

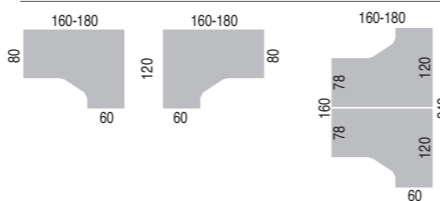

### ÁNGULOS Y ALAS AUXILIARES - DESK LINKS AND RETURNS - ANGLES ET TABLES AUXILIAIRES - ECKTISCHE UND ANBAUTISCHE

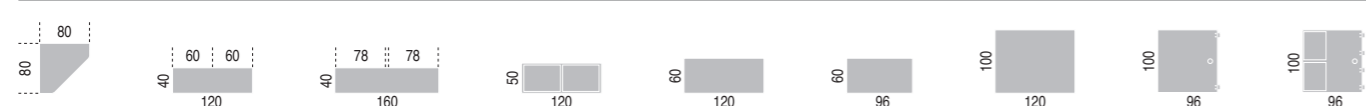

### MESAS REUNIÓN - MEETING TABLES - BUREAUX DE RÉUNION - KONFERENZTISCHE



### MESAS ERGONÓMICAS - CRESCENT DESKS

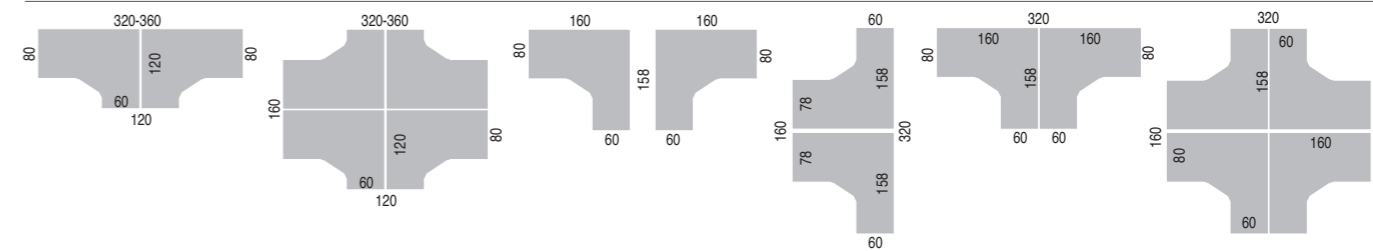

### DIVISORIA ESTRUCTURAL Y ARMARIO - STRUCTURE SCREEN AND OVERHEAD STORAGE

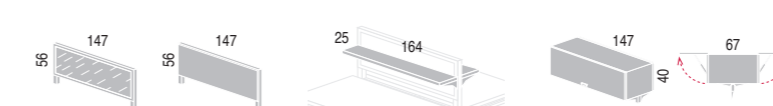

### MOSTRADORES - RECEPTION COUNTERS

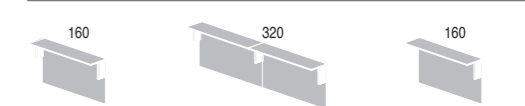

## acabados / finishes

### ACABADOS DE ESTRUCTURA - STRUCTURE FINISHES - FINITIONS DE STRUCTURE - AUSFÜHRUNG



Blanca  
White  
Blanc  
Weiß



Aluminizado  
Silver  
Aluminium  
Aluminiumfarbe



Cromado  
Chromed  
Chromé  
Chrom

### TIPOS DE SUPERFICIES - SURFACE MATERIALS - TYPES DE SURFACES - OBERFLÄCHEN



Melamina  
MFC  
Mélamine  
Melamin



Estratificado  
HPL  
Stratifié  
Laminat



Fenólico  
Compact Laminate  
Compact  
Phenol



Vidrio laminado  
Laminate Glass  
Verre  
Glas

### ACABADOS DE SUPERFICIES - SURFACES FINISHES



Blanco  
White  
Blanc  
Weiß

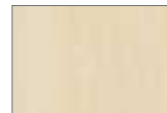

Erable  
Maple  
Erable  
Ahorn



Roble  
Light Oak  
Chêne  
Eiche



Olmo  
Elm  
Orme  
Ulme



Wengué  
Wengue  
Wengue  
Wenge



Castaño  
Chestnut  
Châtain  
Kastanie

### ACABADOS DE VIDRIOS - GLASS FINISHES - FINITIONS EN VERRE - GLAS



Azul  
Blue  
Bleu  
Blau



Blanco  
White  
Blanc  
Weiß



Negro  
Black  
Noir  
Schwarz



Traslucido  
Frosted Glass  
Traslucide  
Satinier

## complementos / accessories



Vital evoluciona con nuevos acabados y complementos más accesibles, tanto en mesas individuales como dobles, reafirmando la versatilidad de un programa inteligente y actual.

Vital is evolving with new finishes and more accessible accessories, both available in individual and bench desks, reaffirming the versatility of a current and intelligent program.

Vital évolue avec des nouvelles finitions et des accessoires encore plus accessibles, pour les tables individuelles ainsi que les postes doubles, confirmant ainsi le programme comme intelligent et actuel.

Vital entwickelt sich weiter mit neuen Ausführungen und noch besseren Accessoires, sowohl für Einzel- als auch Doppeltische und bekräftigt die Vielseitigkeit eines modernen und intelligenten Programms.

- 1 **Subidas de cableado / Cable riser**  
Montée du câblage / Kabelaufgänge
- 2 **Divisorias / Desk-mounted screen**  
Panneaux de séparation / Unterteilung
- 3 **Canales electrificación / Cable trays**  
Goulottes d'électrification / Kabelkanäle
- 4 **Cajas para conexiones / Cable boxes**  
Boîte de connexions / Anschlusskästen
- 5 **Luminarias / Lighting**  
Eclairages / Beleuchtung
- 6 **Sportes CPU / CPU holders**  
Support CPU / CPU-Träger
- 7 **Faldones / Modesty Panels**  
Voile de fond / Sichtblenden

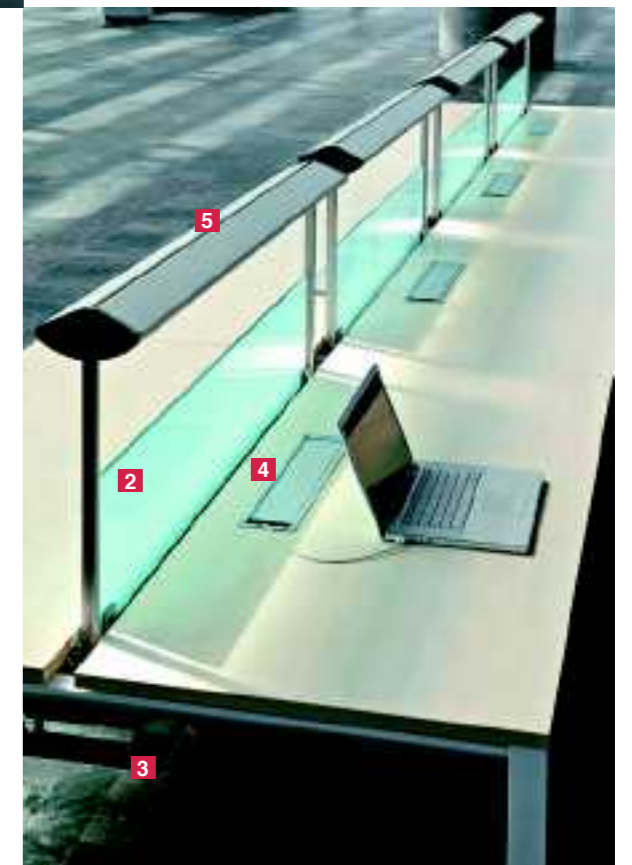

## proyectos / projects

El compromiso de Actiu en los diferentes sectores sociales y económicos nos implica a investigar con las instituciones para mejorar la calidad de las personas en su actividad profesional; ello nos ha permitido realizar importantes instalaciones a nivel nacional e internacional dando respuesta a diversos espacios como hospitales, universidades, bibliotecas, empresas, espacios contract, auditorios, aeropuertos...

The commitment of Actiu in the different social and economic sectors mean that we implicate ourselves with institutions that improve the quality of people in their active profession; for this reason we have been allowed to carry out important installations at Nacional and International level providing solutions to different spaces such as hospitals, universities, libraries, companies, contract spaces, auditoriums, airports...



Das Engagement von Actiu in den verschiedenen sozialen und wirtschaftlichen Bereichen hat zur Forschung in Zusammenarbeit mit Institutionen geführt, um die Arbeitsqualität der Menschen zu verbessern. Auf diese Weise konnten wir bedeutende Installationen auf nationaler und internationaler Ebene realisieren und so Antwort auf die Anforderungen diverser Räume wie Krankenhäuser, Universitäten, Bibliotheken, Unternehmen, Contract-Bereiche, Hörsäle, Flughäfen usw. geben.

L'engagement d'Actiu dans les différents secteurs sociaux et économiques nous pousse à rechercher des solutions, en compagnie des institutions, pour améliorer la qualité de l'activité professionnelle des personnes ; cela nous a permis de réaliser d'importantes installations de tailles nationale et internationale, et de donner réponse à des espaces très différents tels que des hôpitaux, des universités, des bibliothèques, des entreprises, des espaces tertiaires, des auditoriums, des aéroports...



# DECLARACIÓN AMBIENTAL DE PRODUCTO ENVIRONMENTAL PRODUCT DECLARATION

## Análisis de Ciclo de Vida · Life Cycle Analysis



El análisis de ciclo de vida del producto cubre todas las etapas del mismo como se muestra a continuación  
The analysis of product life cycle covers all stages of it, as shown below

## ECODISEÑO · ECODESIGN

Consideramos el diseño como un método para solucionar problemas complejos, donde la calidad comprende la durabilidad y posibilidad de reemplazar cada una de las piezas, para que en su conjunto, nuestros productos, tengan una larga vida útil. We consider design the best way to solve complex problems. Quality means long lasting as well as the possibility to get replacements at any time and our products have a long life.

- MATERIALES MATERIALS**  
Diseñado para fabricarse con materiales reciclados en un 60,62%, limitando el uso de sustancias peligrosas (sin cromo, mercurio y cadmio) · Designed to be manufactured with 60,62% recycled materials, limiting the use of hazardous substances (chromium, mercury and cadmium).  
Aluminio reciclado 100% · 100% recycled aluminum.  
Pintura en polvo sin emisiones COVs - Componentes volátiles orgánicos - Powder paint with no VOC emissions.  
Espuma (PUR) sin contenido en CFC o HCFC · Foam (PUR) without CFCs and HCFCs content.  
Embalajes realizados en cartón reciclado · Recycled cardboard packaging.  
Tintas de impresión en base de agua sin disolventes · Water base printing inks without solvents

- PRODUCCIÓN PRODUCTION**  
Optimización del uso energético durante todo el proceso productivo. · Optimizing energy use throughout the production process.  
Fabricación con consumos de energía e impacto ambiental mínimo. · Low manufacturing energy consumption. Minimum environmental impact.  
Proceso productivo de pintado mediante sistemas tecnológicos de última generación. · Painting processes of high technology systems.  
Recuperación de la pintura no utilizada en el proceso, para su reutilización. · Recovery unused paint in the process.  
Cero emisiones de COVs y otros gases contaminantes. · Zero emissions of VOCs.  
Limpieza de metales mediante circuito de agua cerrado. · Closed water circuits.  
Recuperación del calor. · Heat recovery.  
Sistemas de fabricación automatizados. · Automated manufacturing systems.

- TRANSPORTE TRANSPORT**  
Optimización del embalaje para una o dos unidades de producto · Packaging optimization product for one or two units.  
Sistema de apilamiento de producto que facilita la optimización del espacio reduciendo el gasto de energía para su transporte · Stacking system product that facilitates the spaces optimization and energy reduction for transport.
- USO USE**  
Garantías de uso con larga vida útil · Long life guarantees  
Facilidades de adaptabilidad y crecimiento · Adaptability and growth facilities  
Fácil mantenimiento y limpieza del producto · Easy maintenance
- ELIMINACIÓN DISPOSAL**  
Materiales reciclables en un 95,27% · 95,27% Recyclable materials  
MIT permite una fácil y rápida separación de componentes · Easy components separation  
Sistema de reutilización de embalajes proveedor-fabricante evitando generación de residuos · Packaging "supplier - manufacturer system" for reuse  
El cartón empleado para el embalaje es adecuado para su reciclaje · Recycled packaging cardboard

## Resultados alcanzados en las etapas de ciclo de vida Results achieved in the life cycle stages

Los productos Actiu son diseñados considerando diferentes estrategias ambientales.  
Actiu products are designed considering different environmental strategies.



# PARQUE TECNOLÓGICO ACTIU Un proyecto industrial sostenible ACTIU TECHNOLOGICAL PARK A sustainable industrial project

Un espacio arquitectónico flexible, abierto y transparente. Un proyecto con nuevas perspectivas, cuya sede corporativa, certificada LEED® EB Gold para edificios existentes, posiciona a Actiu con referente en Europa en este tipo de certificaciones, permitiendo una disminución significativa en el impacto ambiental de las operaciones diarias derivadas del uso eficiente del agua y la energía, la gestión de residuos, la compra de productos ambientalmente sostenibles y la continua evaluación y mejora de la calidad ambiental interior.

A flexible, open and transparent architecture space. A project with new prospects certified by LEED EB Gold for all the existing buildings that point Actiu as a referent in Europe. Certificates given to those who take care about the environment having an efficient use of water, energy and the management of wastes, the purchase of sustainable products and the continuous evaluation and improvement in the inner environmental quality.



**PARQUE TECNOLÓGICO ACTIU**  
proyecto certificado LEED® GOLD  
por U.S. Green Building Council en 2011  
Líder en eficiencia y diseño sostenible



PARQUE TECNOLÓGICO ACTIU	Zonas verdes: 130.000 m <sup>2</sup>	ACTIU TECHNOLOGY PARK	Green areas: 130.000 m <sup>2</sup>
Producción energética planta solar: 7.000.000 kWh/año	Superficie Industrial Total: 200.000 m <sup>2</sup>	Energetic production solar plant: 7.000.000 kWh per year	Total Industrial surface: 200.000 m <sup>2</sup>
Recogida y canalización de aguas pluviales	Edificio Corporativo: 6.000 m <sup>2</sup>	Rainfall water collection (12.000 m <sup>3</sup> capacity)	Corporate Headquarter building: 6.000 m <sup>2</sup>
Depósitos agua: 12.000 m <sup>3</sup>	Centro logístico: 18.000 m <sup>2</sup>	Water Tanks: 12.000 m <sup>3</sup>	Logistics centre: 18.000 m <sup>2</sup>
Zonas de encuentro, servicios y atención infantil	Plantas productivas: 40.000 m <sup>2</sup>	Meeting points, club and nursery service	Production plants: 40.000 m <sup>2</sup>

## CERTIFICADOS Y REFERENCIAS · CERTIFICATES AND REFERENCES

Actiu y sus productos cumplen las más altas exigencias en la gestión, calidad de producto y sostenibilidad, que aportan valor a los proyectos utilizando materias recicladas y obteniendo un producto final reciclable. Actiu Technological Park and ACTIU' products fulfill all demands about management, quality and sustainability to provide extra value to the projects using recycled materials to get the recyclable final product.





[www.actiu.com](http://www.actiu.com)



Calidad Controlada  
AENOR



Gestión Ambiental del Poder Judicial de Océano y Desarrollo



Pacto Mundial para Responsabilidad Social Corporativa



Gestión de calidad (ISO 9001) y medioambiental (ISO 14001)/AENOR



ISO 9001:2000



ISO 14001:2004

ACTIU BERBEGAL Y FORMAS, S.A.

COD: 9892 • 01-10 • 1\*

COOL

ACTIU

 POR FAVOR RECICLAR CUANDO QUEDE OBSOLETO  
PLEASE RECYCLE WHEN OBSOLETE  
S'IL VOUS PLAÎT, MERCI DE RECYCLER  
WENN NICHT MEHR AKTUELL, RECYCELN

# COOL

**COOL**, un programa de mesas versátil con diseño minimalista que genera una nueva actitud bajo la premisa de satisfacer las necesidades actuales, equipando sin distinción puestos operativos, salas de reunión o despachos personales. Una nueva mirada multidisciplinar y flexible sobre las formas de trabajar actuales basada en la robustez ó independencia de sus partes, que atendiendo a unos criterios de ahorro, desarrollo e impacto mínimo, conjugan tecnología y diseño. Cumpliendo con las exigencias arquitectónicas, estéticas y energéticas requeridas, COOL permite una amplia cobertura del espacio circundante, acercando simbólicamente al hombre con su entorno.

Eficacia, eficiencia, sobriedad, elegancia, seducción y funcionalidad, emociones de un programa capaz de ocupar un espacio sin invadirlo, donde cada composición transmite una concepción del espacio diferente.

**COOL** est un programme de tables multifonctionnelles avec un style minimaliste, créant une nouvelle attitude dans le but de satisfaire les besoins actuels, et en équipant sans distinction des postes opérationnels, des salles de réunion ou même des bureaux personnels. Un nouveau regard multidisciplinaire et flexible sur les formes de travail actuelles fondées sur la robustesse ou l'indépendance des parties qui répondent à des critères d'épargne, de développement et d'impact minime en apportant technologie et dessin.

En répondant aux exigences architectoniques, esthétiques et énergétiques, COOL permet de couvrir largement l'espace environnant en rapprochant symboliquement l'homme de son environnement. Efficacité, sobriété, élégance, séduction et fonctionnalité sont les émotions que dégage un programme capable d'occuper un espace sans l'envahir, et dans lequel chaque composition transmet une conception différente de l'espace.

**COOL**, a versatile program of desks with minimalist design that creates a new attitude under the premise of satisfying the current needs, equipping without distinction operative work areas, meeting rooms or individual offices. A new multidisciplinary and flexible look on today's way of working based on the strength and independence of its components, which attending to a criteria of savings, development and minimal impact, they bring together technology and design.

Following with the architectural, aesthetic and energetic requirements, COOL allows a wide coverage of the surrounding space, bringing people over symbolically with their environment.

Efficacy, efficiency, sobriety, elegance, seduction and functionality, emotions of a program capable of occupying a space without invading it, where every composition transmits a different concept of the environment.

**COOL** ist ein vielseitiges Tischprogramm mit minimalistischem Design, das zu einer neuen Haltung bei der Befriedigung der aktuellen Bedürfnisse führt und sowohl Bedienungsplätze, Versammlungsräume und persönliche Büros ausstattet. Ein neuer interdisziplinärer und flexibler Blick auf die aktuellen Arbeitsformen, die auf der Robustheit oder Unabhängigkeit seiner Bestandteile beruht und Technologie und Design unter der Beachtung von Kriterien, wie Ersparnis, Entwicklung und minimaler Umweltbelastung vereinen.

Unter Einhaltung der architektonischen, ästhetischen und energetischen Anforderungen ermöglicht COOL eine weitreichende Nutzung des umgebenden Raums und nähert den Menschen auf symbolische Weise an sein Umfeld an.

Wirksamkeit, Effizienz, Schlichtheit, Eleganz, Verführung und Funktionalität, all das empfindet der Nutzer bei einem Programm, das den Raum ausfüllt, ohne ihn zu beherrschen, wo jede Komposition ein andersartiges Raumkonzept übermittelt.



## COOL E100



Esta serie con estructura inferior de acero, aporta robustez al conjunto permitiendo el uso de tableros o vidrio.

This serie with steel frame provides stability to the layout allowing the use of boards or glass adapting to the needs of each space.

Cette série dispose de structure inférieure en acier qui donne de la robustesse à l'ensemble et permet l'utilisation de panneaux ou du verre.

Dieses Programm mit Stahluntergestell trägt dem Tisch Robustheit bei und gestattet die Verwendung von Holz- oder Glasplatten



## COOL R200



Programa modular con patas cilíndricas de anclaje directo a tablero de mayor espesor que no precisa de estructura.

A modular program without frame with cylindrical legs directly screwed to the tops.

Programme modulaire sans structure aux piétements cylindriques à visser directement sous le plateau de grosse épaisseur avec des inserts.

Modulares Programm ohne Gestell, mit grösseren Stärke in die Zylinderförmigen Tischbeine und Direkte Verankerung an der Tischplatte .



## COOL C400



Pata de sección cuadrada y anclaje directo sin estructura que permite la subida de cables en cualquier posición mediante la colocación de canal.

Squared legs and direct anchorage to the tops without frame, allowing the cable rise in any position by just placing a cable channel.

La série C400 se caractérise par ses piétements carrés d'accrochage direct au panneau sans structure avec la fixation d'un canal d'électrification.

Quadratische Tischbeine mit Direkte Verankerung an der Tischplatte ohne Gestell Und ein Kabelkanal die in jeder Position Angebracht werden kann.



## COOL C500



Sistema avanzado de montaje con tecnología de anclaje rápido que permite movilidad entre patas mediante un sistema exento de tornillos.

Its fast and technologically advanced assembling system, allows developing the mobility between legs thanks to a configuration system which doesn't need screws

Système d'avance technologique basé sur un montage par accrochage rapide sans l'usage de vis avec de la mobilité entre les piétements.

Das Moderne Montagesystem mit Schnellbefestigungstechnik ermöglicht die Beweglichkeit zwischen den Tischbeinen, ohne Schrauben.

# COOL E-100

Equipamiento integral. **COOL** ofrece la posibilidad de configuraciones múltiples con estructura inferior que confiera robustez a aquellos espacios que requieren soluciones flexibles. Solución eficaz. Los canales de electrificación de gran capacidad vinculados a un deslizamiento parcial del tablero aportan accesibilidad total a todos los elementos.

Equipement intégral. Le programme **COOL** offre la possibilité de configurations multiples avec une structure inférieure qui apporte de la robustesse à chaque poste.

Comprehensive equipment. Attending to those spaces that demand flexible solutions, the program **COOL** offers the possibility of multiple configurations with frame guarantying strength to every work station. Effective solution. The large capacity electrification channels linked to a partial slide of the tops offers total accessibility to all the elements.

Integrale Ausstattung. **COOL** bietet die Möglichkeit der mehrfachen Konfigurationen mit Untergestells an, die Robustheit in jenen Räumen beiträgt die flexible lösungen erfordern.

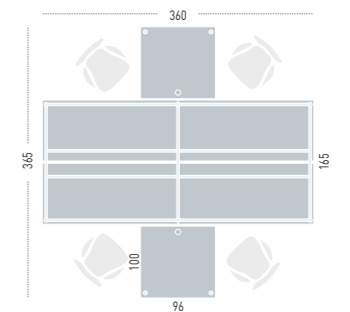



Sencillez adaptable. Una solución para espacios colectivos que requieran de la robustez y estética que los caracteriza.

Adaptable simplicity. One solution for collective spaces that request strength and aesthetics.

Simplicité adaptable. Une solution pour des espaces collectifs caractérisés par la robustesse et l'esthétique.

Anpassungsfähige Einfachheit. Eine Lösung für Kollektive Räume, gekennzeichnet durch seine Robustheit und Ästhetik

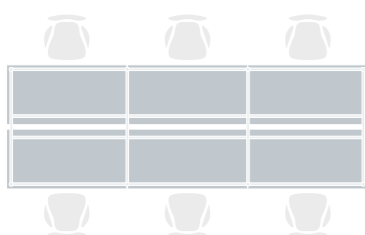

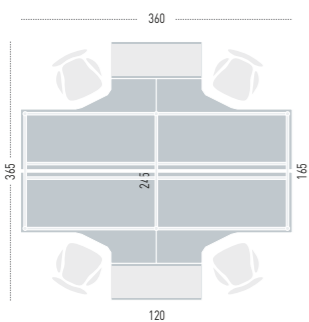

Optimizar el espacio. Espacios configurados mediante puntos informáticos donde los bucks definen un doble uso y los ángulos conectan varios puestos en superficie.

Space optimization. Spaces built with crescent desks where the pedestals define a double use and the angles connect several work stations.

Optimiser l'espace. Configurations d'espaces avec des postes compacts où les caissons ont un usage double et les angles connectent en surface plusieurs postes.

Raum Optimierung. Zusammensetzungen mittels Ergonomische Tische in denen die Containers einen doppelten Gebrauch definieren, und Ecktische die Arbeitsplätze miteinander verbinden.





Con una amplia gama de acabados y una máxima optimización de las superficies de trabajo, el modelo E100 se muestra como una alternativa para el equipamiento de instalaciones diversas.

With a wide range of finishes and a maximum optimization of the worktops, E100 appears as an alternative for the equipment of multiple facilities

Avec une large gamme de finitions et un grand usage des surfaces de travail, le modèle E100 apparaît comme une alternative pour l'équipement de diverses installations.

Mit einer breiten Ausführungspalette und einer vollständigen Optimierung von Arbeitsplätzen, das Modell E100 wird als alternative für verschiedene Einrichtungen gezeigt.





Las superficies en vidrio, melamina ó fenólico de colores sobrios y patas cromadas garantizan su integración en entornos exclusivos como despachos.

The surfaces in glass, melamine or compact laminate in sober colors and chromed legs guarantees its integration in exclusive environments as executive offices.

Les surfaces en verre, mélamine ou compact de couleurs sobres et piétements chromés garantissent son intégration dans des endroits exclusifs comme des bureaux privés.

Die Glas- Melamin- oder Phenolharzplatten in schlichten Farben und die verchromten Tischbeine gewährleisten die Integration in exclusive Umgebungen wie Chefetagen.



La elección de materiales y accesorios diversos permiten configurar espacios de reunión singulares. Texturas de diferente naturaleza que se combinan para formar un todo, vidrios con un fuerte impacto visual, materiales de larga duración que definen múltiples posibilidades en la elección de cada espacio.

The choice of materials and different accessories allows creating singular meeting environments. Textures of different nature combined to create the right atmosphere, glasses with a strong visual impact, long life materials offering multiple possibilities at the time of choosing each space.

Le choix de matériaux et divers accessoires permettent de configurer des espaces de réunion singuliers. Textures de différente nature combinées pour former un tout, des verres avec un fort impact visuel, des matériaux de longue durée de vie qui montrent différentes possibilités dans le choix de chaque espace.

Die Auswahl von verschiedene Materialien und Zubehör gestatten die Gestaltung von einzigartigen Versammlungsräume. Texturen unterschiedlicher Art, deren Kombination ein ganzes bildet, Glasplatten mit einer starken visuellen Wirkung, langlebige Materialien, die zahlreiche Möglichkeiten bei der Auswahl jedes Raum definieren.

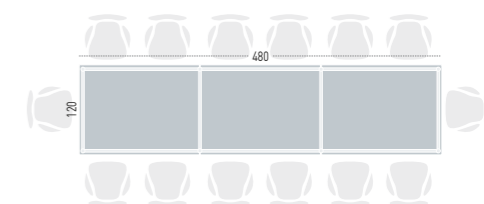
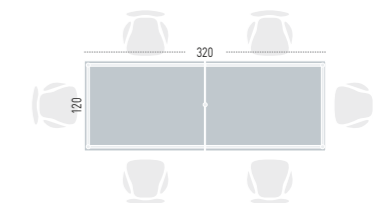
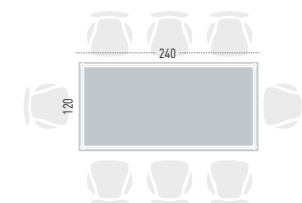
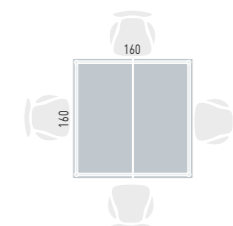
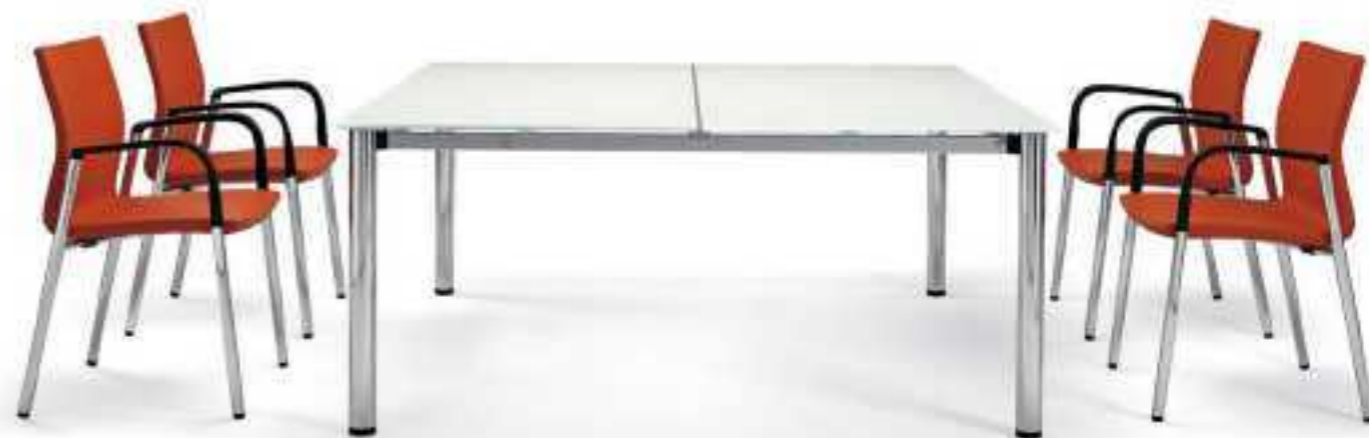



Dinamismo donde compartir creatividad y comunicación. Mesas para encuentros de corta duración donde permanecer o no sentados.

Dynamism to share creativity and communication. Short meeting tables offering the possibility of being sat or not.

Du dynamisme pour partager de la créativité et la communication. Des tables pour de brèves rencontres où l'on peut s'asseoir ou rester debout.

Dynamismus wo Kreativität und Kommunikation möglich ist. Tische für kurze Besprechungen, die stehend oder sitzend abgehalten werden können.

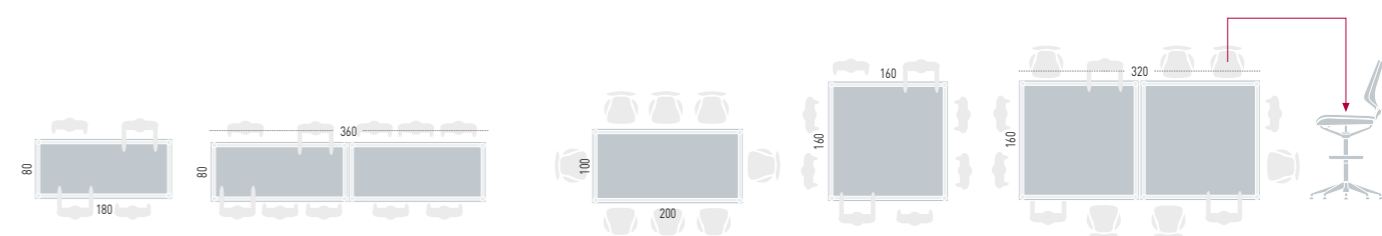
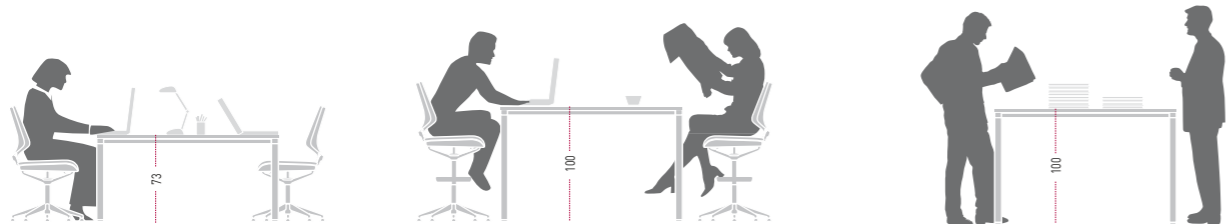

**COOL E100**, diversidad adaptada. Mesas con estante inferior que ofrecen gran versatilidad y capacidad de adaptación ante cualquier situación.

**COOL E100**, adapted diversity. Low shelf tables offering great versatility and capacity of adjustment for any situation.

Table avec une étagère inférieure. La série **COOL E100** offre une grande versatilité et une capacité d'adaptation devant toute situation.

**COOL E100**, angepasste Vielfalt. Tische mit unterem Regal die große Vielseitigkeit und Anpassungsfähigkeit an jede Situation bieten.

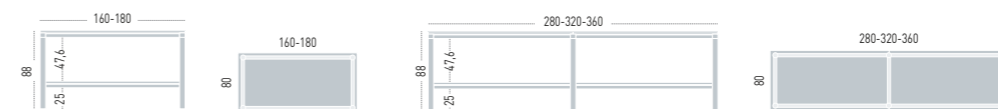
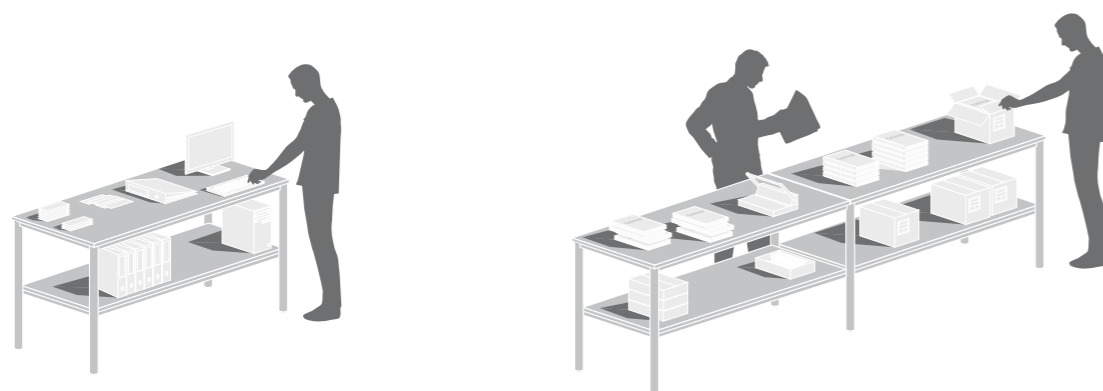

# COOL R-200 / C-400

Confort, flexibilidad e independencia para la progresión. Con tapas de mayor espesor que permiten la fijación de patas compartidas en diferente posición, los programas **COOL R200** y **C400** aportan un valor añadido en espacios polivalentes que requieran de reestructuraciones permanentes.

Comfort, flexibility and independence for the progressive desks. With thicker tops that allows fixing the shared legs in different positions, the programs **COOL R200** and **C400** offers an added value in polyvalent spaces which needs permanent restructurings.

Confort, flexibilité et indépendance pour la progression. Avec des platines d'épaisseur plus importante qui permettent de fixer les piétements dans des positions différentes, les programmes **COOL R200** et **C400** apportent de la valeur ajoutée aux espaces polyvalents en phases de restructurations constantes.

Komfort, Flexibilität und Unabhängigkeit für Verlängerungstische. Die besonders starken Tischplatten der Programme **COOL R200** und **C400** gestatten die Befestigung von gemeinsam genutzten Tischbeine in unterschiedlicher Position und geben Mehrzweckräumen, die ständigen Umgestaltungen unterliegen, einen Mehrwert.



R-200

C-400

## COOL R200 / COOL C400



Mesas Rectangulares  
Rectangular desks  
Bureau droit  
Rechteckige Tische

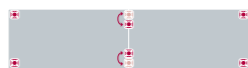

Mesas de preogrnsión  
Bench deskung (sharing middle leg)  
Tables progressives  
Verlängerungstische

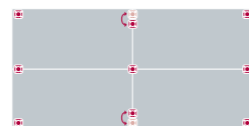

Mesas dobles  
Twin desks  
Structure partagée  
Doppeltische



Las patas y superficies de mesa son independientes, reduciendo el espacio de almacenamiento y permitiendo múltiples posibilidades de crecimiento.

The legs and surfaces of the tables are independent, reducing the storage space and increasing the growing possibilities.

Les pieds et plateaux sont indépendants, ce qui réduit l'espace de stockage.

Tischgestelle und -platten sind voneinander unabhängig, so dass weniger Platz für die Lagerung nötig ist und mehrfache Möglichkeiten für Zusammensetzungen erlaubt.





Universidades, zonas de formación, aulas educativas o de convención, múltiples posibilidades para un uso intenso donde durabilidad y fiabilidad definen su función.

universities, training areas, educational and meeting rooms, multiple possibilities for an intensive use where the product's long life and its reliability.

Les universités, les zones de formation, les salles éducatives ou de réunion, plusieurs possibilités pour un usage intensif dont la fonction est définie par la durée et la fiabilité.

Universitäten, Schulungsbereiche, Ausbildungs- und Konferenzräume, zahlreiche Möglichkeiten für eine intensive Nutzung, wo Haltbarkeit und Zuverlässigkeit die Funktion definieren.

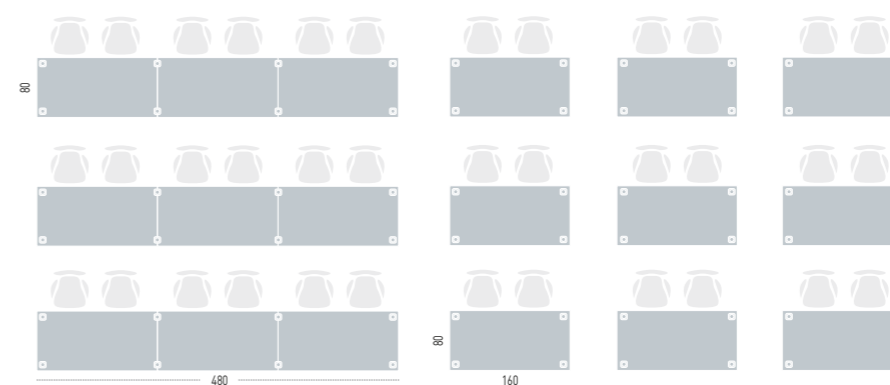

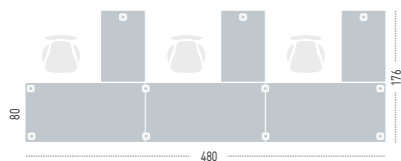

Operatividad y ligereza. La posibilidad de incorporar accesorios como faldones ó electrificación, ángulos y soportes auxiliares, reafirma la versatilidad de un programa inteligente y actual.

Operability and lightness. The possibility of incorporating accessories as modesty panels or electrification systems, angles and returns, confirms the versatility of an intelligent and modern program.

Fonctionnalité et simplicité. On peut incorporer des accessoires comme les voiles de fond ou l'électrification, les angles et supports retours.

Einsatzfähigkeit und leichtigkeit. Die Möglichkeit der Integration von Zubehör, wie Sichtblende und Kabelkanal, Ecktische und Anbautische bekräftigt die Vielseitigkeit eines intelligenten und aktuellen Programms.

Configuraciones de mesas 120° que permiten formas diversas gracias a sistemas de unión de última generación; en forma de trébol, en islas compartidas o con composiciones individuales, aportan prestaciones visuales y funcionales privatizando el espacio de trabajo.

120° Configurations allowing diverse shapes thanks to the last generation linking device systems; clover shape, shared islands or with individual compositions, offers visual and functional solutions privatizing the working space.

Des configurations de tables en 120° qui permettent de réaliser des formes diverses grâce aux systèmes d'union de dernière génération. Compositions en forme de trèfle, en îlots partagés ou des compositions individuelles.

Zusammensetzungen mit 120°-Tischen, die dank modernster Verbindungssysteme verschiedene Formen möglich machen – in Kleeblattform, als gemeinsam genutzte Inseln oder individuelle Kompositionen – erbringen visuelle und funktionelle Werte und geben dem Arbeitsplatz eine Privatsphäre.

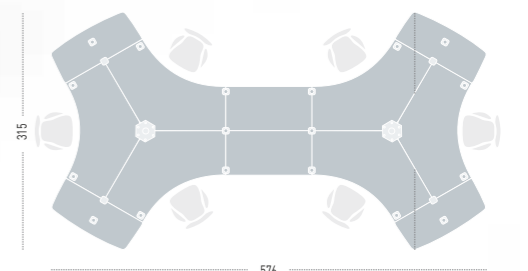
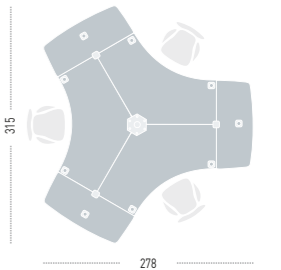



La salida de cables en superficie, los paneles de separación visual y acústica así como la posibilidad de retranqueo de las patas, proporcionan movilidad diversificando los espacios de trabajo.

the cable access on the tops, screens with visual and acoustic separation as well as the possibility of recessed legs, characteristics that provide mobility diversifying the working spaces.

COOL incorpore la sortie de câbles en surface, des panneaux de séparation visuelle et acoustique ainsi que la possibilité de placer des piètements en retrait.

Kabelausgang auf der Arbeitsoberfläche, visuelle und akustische Trennwände sowie die Möglichkeit des Zurücksetzens der Tischbeine integriert; diese Eigenschaften bieten Mobilität durch Diversifizierung der Arbeitsräume.

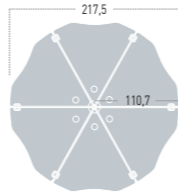
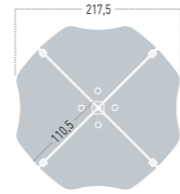
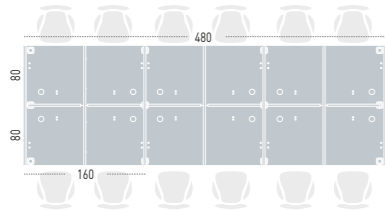



Soluciones adaptadas. La modulación entre tapas y polivalencia de los accesorios de unión pone de manifiesto la flexibilidad en la ejecución de composiciones disponibles.

Solutions created. The modulation between tops and polyvalence of the linked accessories reveals the flexibility in the execution and in the design of available compositions, which limit is left to the creativity of every user.

Solutions adaptées. La modularité entre les plateaux et la polyvalence des accessoires d'union met en évidence de la flexibilité dans l'exécution et le design des compositions disponibles.

Angepasste Lösungen. Die Kombination der Tischplatten und die Polyvalenz der Verbinder zeigt die Flexibilität der angebotenen Kompositionen.

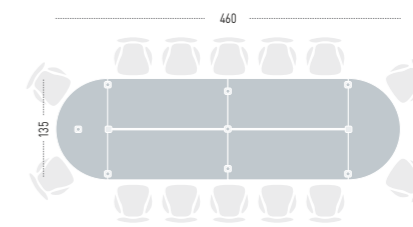
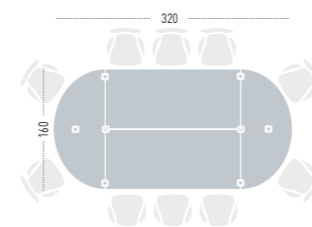

Arquitectura aplicada. Pata compartidas que permiten, en los programas **C400** y **C500**, la colocación de canal con subida de cables en cualquier posición

Involved architecture. Shared legs in programs **C400** and **C500**, allows placing the cable rise in any position.

Architecture appliquée. Piétements partagés qui permettent dans les programmes **C400** et **C500** de fixer des goulottes d'électrification avec montée des câbles sur plusieurs positions.

Angewendete Architektur. Gemeinsame genutzte Tischbeine, die in den Programmen **C400** und **C500** die Anbringung des Kabelkanals in jeder Position ermöglichen.

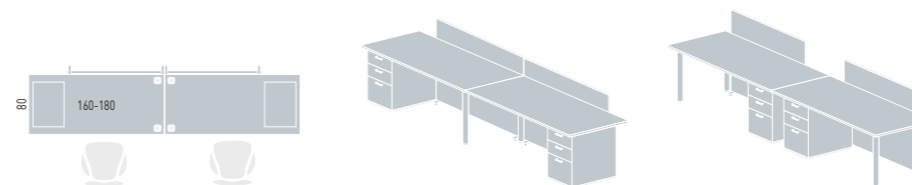
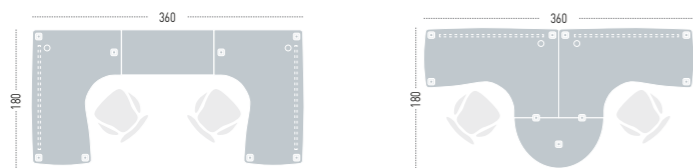

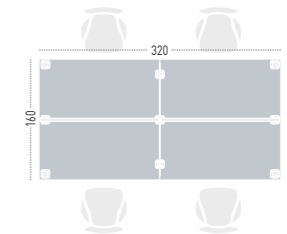









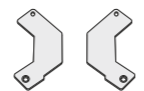
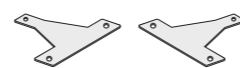



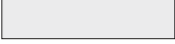

Recursos de diseño que aportan confortabilidad. Divisorias SPLIT, retranqueadas para la progresión, permiten la fijación de accesorios de 3er nivel. Las Barras multi-rail ofrecen mayor capacidad de personalización.

Design offering comfort. SPLIT recessed screens for the progressive benches allows the inclusion of 3er level accessories. The multi tool rails offer a wider customizing capacity.

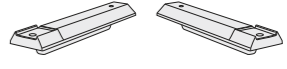
Les cloisonnettes SPLIT, en retrait lors de tables de progression, permet de fixer des accessoires de 3ème niveau. Les rails multiples permettent une meilleure personnalisation.

Design-Ressourcen, die Komfort beitragen. Zurückgesetzte SPLIT-Trennwände gestatten die Befestigung von Zubehör auf der 3. Niveau. Die Multirail-Schienen bieten einen größerem Freiraum für eine individuelle Gestaltung.

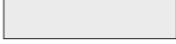
	COOL E100 Mesas Individuales · Individual desks Tables Individuelles · Einzeltische	COOL E100 Mesas Dobles · Twin Desks Structure Partagée · Doppeltische
<b>Divisoria Split · Split Screens · Cloisons Split · Trennwände Split</b>  Montaje Frontal · Back to back use assembly Montage frontal · Frontmontage		
<b>Divisoria Sobremesa · Desk-top Screens · Panneaux Écrans · Tischtrennwände</b>  Montaje Frontal · Back to back use assembly Montage frontal · Frontmontage		
<b>Divisoria Sobremesa · Desk-top Screens · Panneaux Écrans · Tischtrennwände</b>  Montaje lateral entre mesas · Side by side use assembly Montage lateral entre les tables · Seitliche Montage zwischen Tischen		

	COOL R200 - C400 - C500 Mesas Individuales · Individual desks Tables Individuelles · Einzeltische	COOL R200 - C400 - C500 Mesas Dobles · Twin Desks Structure Partagée · Doppeltische
<b>Divisoria Split · Split Screens · Cloisons Split · Trennwände Split</b>  Montaje Frontal · Back to back use assembly Montage frontal · Frontmontage		
<b>Divisoria Sobremesa · Desk-top Screens · Panneaux Écrans · Tischtrennwände</b>  Montaje Frontal · Back to back use assembly Montage frontal · Frontmontage		
<b>Divisoria Sobremesa · Desk-top Screens · Panneaux Écrans · Tischtrennwände</b>  Montaje lateral entre mesas · Side by side use assembly Montage lateral entre les tables · Seitliche Montage zwischen Tischen		

Combinaciones dinámicas. Con sistemas de unión independientes y patas compartidas, el programa destaca por su adaptación y capacidad de crecimiento confiriendo altas prestaciones a cada puesto.

Dynamic configurations. With independent linking systems and shared legs, the program stands out for its flexibility and growing capacity offering solutions in each work environment.

Des combinaisons dynamiques. Avec des systèmes d'union indépendants et des piétements partagés, le programme est remarquable pour son adaptation et sa capacité de croissance.

Dynamische Zusammensetzungen mit geteilter Nutzung der Tischbeine und unabhängigen Verbindungssystem, das Programm ist für seine Anpassung und erweiterungsmöglichkeiten bemerkenswerte.

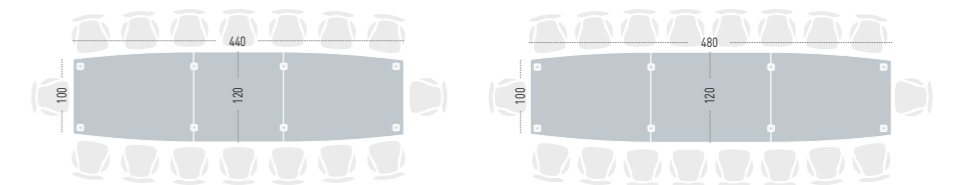

# COOL C-500

Independiente, intuitivo y flexible. El nuevo sistema de montaje con tecnología de anclaje rápido sin tornillos, permite una reconfiguración independiente de las patas con facilidad de movimiento. La unión de hasta 4 mesas mediante el empleo de una sola pata, optimiza costes y elimina visualmente la duplicidad de apoyos.

Independent, intuitive and flexible. The new assembling system with fast technology anchorage and without screws, allows an independent legs' reconfiguration with total flexibility. The connection between 4 tops using one single leg optimizes costs and visually avoids the duplicity of supports.

Indépendant, intuitif et flexible. Le nouveau système de montage avec la technologie d'accrochage rapide sans visserie permet de reconfigurer de manière indépendante les piétements avec une facilité de mouvement. L'union de 4 tables avec un seul pied de support optimise le coût et simplifie visuellement tous les appuis.

Unabhängig, intuitiv und flexibel. Das neue Montagesystem mit schraubenloser Schnellbefestigung gestattet eine unabhängige Neukonfigurierung der Tischbeine mit Bewegungsfreiheit. Die Verbindung von bis zu 4 Tischen durch ein einziges Gestell optimiert Kosten und beseitigt optisch störende, doppelt vorhandene Stützelemente.



ABIERTO-DESBLOQUEO / OPEN-UNLOCK



CERRADO-BLOQUEO / CLOSE-LOCK

Mesas Rectangulares  
Rectangular desks  
Bureau droit  
Rechteckige Tische

Mesas de prograssión  
Bench deskung (sharing middle leg)  
Tables progressives  
Verlängerungstische

Mesas dobles  
Twin desks  
Structure partagée  
Doppeltische





Formas caprichosas para conseguir reuniones de equipo más atractivas y accesibles. Patas compartidas que permiten la unión de las mesas tanto en sentido longitudinal como transversal.

Capricious forms to obtain more attractive and accessible meetings. The shared legs allow the connection of the tops in both ways, longitudinal and transverse.

Des formes capricieuses pour des réunions en équipe beaucoup plus attractives et accessibles. Des pieds partagés qui permettent d'unir des tables aussi bien dans le sens longitudinal que transversal.

Eigensinnige Formen, um attraktivere und leichter zugängliche Teambesprechungen zu erreichen. Gemeinsam genutzte Tischgestelle gestatten die Verbindung von Tischen in Längs- und Querrichtung.

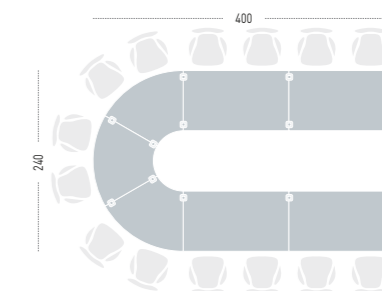
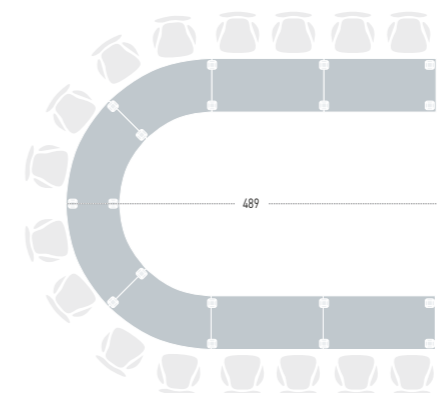



Reuniones formales, salas multidisciplinarias, para presentaciones ó en exposiciones, la gran adaptabilidad de **COOL C500** permite combinaciones con formas orgánicas dando respuesta a las necesidades del entorno de trabajo

Formal or multidisciplinary meetings, for presentations or exhibitions, **COOL's C500** great adaptability allows dynamic combinations offering solutions in the environment of work.

Pour des réunions formelles ou pluridisciplinaires, pour des présentations ou des expositions, l'adaptabilité de **COOL C500** permet de combiner des formes organiques en répondant aux besoins de l'environnement de travail.

Versammlungen, Räume multidisziplinär für Darstellungen oder Anstellungen, die große Anpassungsfähigkeit von **COOL C500** ermöglicht Zusammensetzungen mit ergonomische Formen, eine Antwort auf die Bedürfnisse der Arbeitsumgebungen.

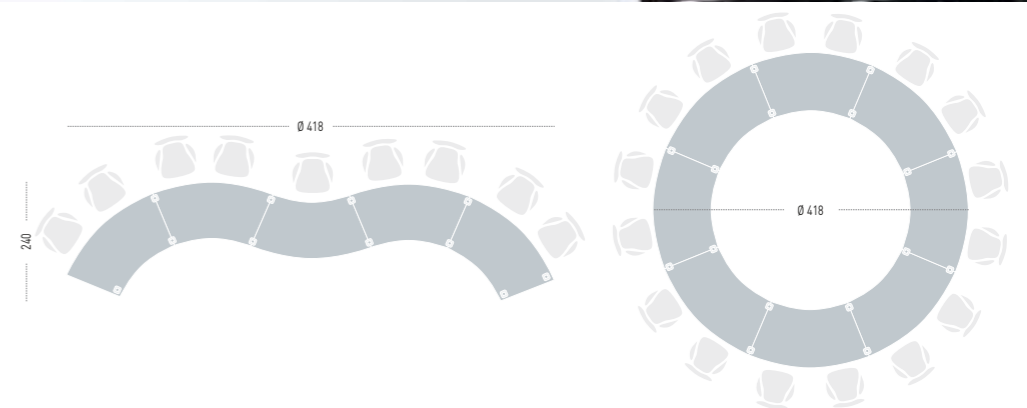

# COMPLEMENTS

Estética funcional de vanguardia. Complementos diseñados para proyectos actuales en los que el espacio se convierte en protagonista. Modelos originales y las técnicas productivas de última generación confeccionan ambientes que aportan múltiples soluciones; mesas de centro, altillos, armarios auxiliares ó extraíbles, recursos en donde las patas conceden su función a sistemas de archivo de máxima accesibilidad, puestos básicos donde la sencillez atiende a las necesidades de cada espacio.

Functional avant-garde aesthetics. Complements designed for current projects in which the space is the main fact. Original models and the last generation productive technologies creates environments offering multiple solutions; coffee tables, auxiliary or high level storages, resources where the legs offer solutions to a maximum accessibility file system, work stations where the simplicity attends to the needs of every space.

Esthétique fonctionnelle d'avant-garde. Des accessoires conçus pour des projets d'actualité où l'espace est le principal acteur. Des modèles originaux et des techniques de production de dernière génération qui apportent des solutions multiples: des tables de reunion, des réhausse, des armoires retours ou extractibles, des ressources où les piètements cèdent leur fonction à des systèmes de rangement accessible, des postes basiques dont la simplicité répond aux besoins de chaque espace.

Funktionale Design avant-garde. Ausstattung speziell für aktuelle Projekte in denen der Raum als Protagonisten steht. Original- Modelle und die neusten Techniken die merfache Lösungen beitragen; Couchtische, Afsätze, beistell- oder herausziehbare Schränke, Lösungen wo die Tischbeine ihre funktion zur Archivsystem maximaler Zugänglichkeit beitragen, grundlegende Positionen, bei denen Einfachheit die Bedürfnisse der einzelnen Büros erfüllt



MESAS DE CENTRO  
COFFEE TABLES  
TABLES BASSES  
MITTELTISCHE



ALTILLOS  
HUTCHES  
REHAUSSES  
AUFSATZ FÜR TISCHE



ARMARIOS AUXILIARES  
AUXILIARY STORAGES  
ARMOIRES AUXILIARES  
BEISTELL - SCHRÄNKE



ARMARIO EXTRAIBLE  
PULL-OUT STORAGE  
ARMOIRE EXTRACTIBLE  
AUSZIEHBARE SCHRANK

Mesas de centro que se ofrecen como complemento, confiriendo nuevas prestaciones a espacios vanguardistas de la arquitectura más contemporánea.

Tables au centre en guise d'accessoires pour des espaces d'avant garde d'architecture contemporaine.

Coffee tables offered as complement, creating new solutions to the most contemporary architecture.

Couchtische die als komplement angeboten werden, verleihen den avantgardistischen Räumen der neue Zeitgenössischen Architektur.

PATA DIRECTA A TABLERO / LEG IS FIXED DIRECTLY TO THE TOP



CON ESTRUCTURA / INCLUDES THE FRAME UNDER THE TOP





Un diseño, múltiples funciones. Un sistema de archivo lateral y extraíble más accesible que confiere mayor capacidad de almacenaje personal, privacidad, división del espacio y soporte para un trabajo eventual.

One design, multiple utilities. Accessible sliding sides file system for those who need major capacity of personal storage, privacy, division of the space and support for an eventual work

Un design, des fonctions multiples. Un système de rangement latéral et extractible très accessible pour une grande capacité de rangement personnel, de la confidentialité, pour diviser l'espace et en guise de support pour un éventuel travail.

Ein Design, zahlreiche Funktionen. Ein seitliches und herausziehbares Archivsystem, das für den Nutzer leicht zugänglich ist und mehr Platz für individuelle Aufbewahrung bietet. Individueller Platzbedarf, Privatsphäre, Raumtrennung und Freiflächen.

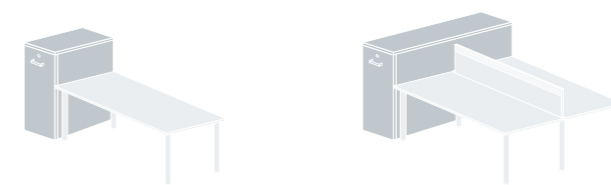
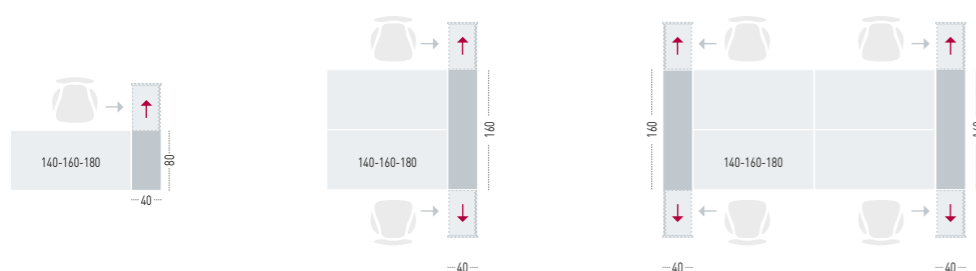



Dividen, clasifican, almacenan y ordenan. Accesibles desde ambos lados, los armarios del programa **COOL** se presentan como una solución eficiente de clasificación y archivo para oficinas que requieran de una privacidad sin renunciar a la visibilidad. Las alturas intermedias facilitan zonas de apoyo para la comunicación y el trabajo ocasional a la vez que organizan el espacio. Los paneles laterales sin ranuras unifican acabados aportando una estética de líneas puras.

Divide, classify, store and organize. Accessible from both sides, the cupboards for the program **COOL** appears as an efficient storing solution for offices that need privacy without avoiding the visibility. The intermediate heights create support areas for the communication and occasional work and at the same time organize the space. The side panels without grooves unify finishes creating aesthetics of pure lines.



Accessibles des deux côtés, les armoires du programme **COOL** se présentent comme une solution efficace pour le classement et le rangement des bureaux qui demandent de la confidentialité. Ils permettent de partager, de classer, de stocker et de ranger. Les armoires de hauteur moyenne servent comme des zones d'appui pour la communication et le travail occasionnel en même temps qu'ils organisent l'espace. Les panneaux latéraux de finitions unifiées apportent une esthétique aux lignes épurées.

Trennen, klassifizieren, aufbewahren, ordnen. Die von zwei Seiten zugänglichen Büroschränke des **COOL**-Programms sind eine effiziente Klassifizierungs- und Archivlösung für Büros, in denen Diskretion gefordert ist, ohne auf Sichtbarkeit verzichten zu müssen. Die mittelhohen Schränke bieten zusätzliche Flächen für Kommunikation und Gelegenheitsarbeiten und organisieren gleichzeitig den Raum. Die nutzlosen Seitenpaneele vereinen Ausführungen und tragen zu einer Optik in klarer Linienführung bei.

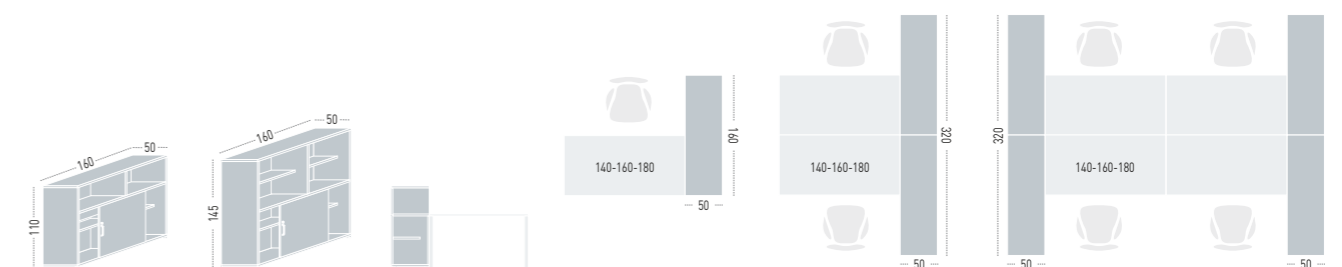
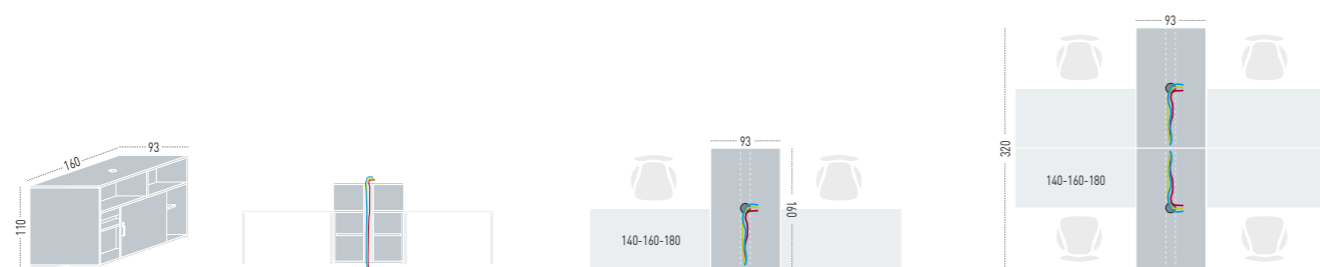

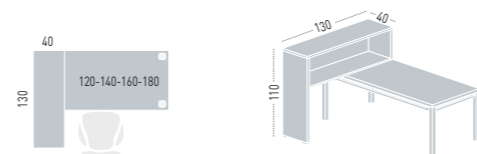

**Altillos. Integración funcional.** Sistemas de archivo heterogéneos se adaptan resolviendo con sencillez situaciones de almacenamiento individual para el uso diario. Con dimensiones que exceden a las superficies de trabajo sobre las que descansan, sobre sistemas de archivo independientes ó dispuestos en sobremesa, privatizan dividiendo el espacio; soluciones que aportan mayor versatilidad a cada puesto.

**Top box. Functional Integration Heterogeneous file systems** that adapt individual storage situations for everyday use. With dimensions exceeding the work-top where they sit. Used on a storage unit or over a desk-top, they help for privacy, increasing the versatility of each workstation and a great space saver.

**Caisson Supérieur. Intégration fonctionnelle.** Systèmes d'archive hétérogènes s'adaptent pour résoudre aisément situations de rangement d'usage quotidien. Avec dimensions qui dépassent aux surfaces où se trouvent, sur systèmes d'archive indépendants ou placés sur les bureaux de travail, privatisent en partageant l'espace, solutions qui donnent une plus grande versatilité à chaque poste, on peut aussi remarquer qu'on se trouve avec un bon système d'épargne d'espace.

**Aufsätze. Funktionale Integration.** Mehrzweckdateisysteme eine einfache Lösung für individueller Lagerung-Situationen für den täglichen Gebrauch. Mit Unterstützt auf Container und Dimensionen, die zu den Arbeitsoberflächen auf jenen übersteigen, auf denen sie stützen, sie teilen und privatisieren das Raum ;Lösungen, die grössere vielseitige Verwendbarkeit zu jeder Arbeitsplatz Position beiträgt.



## COOL E100



Fabricada con acero laminado en caliente y decapado de 1,5 mm de espesor, patas de 60 mm de diámetro y marco de perfil de 40 x 30 mm con recubrimiento epoxi. Las piezas de unión son de aluminio inyectado con recubrimiento epoxi aluminizado. El acabado de la estructura puede ser en color aluminizado (patas y largueros), blanco (patas y largueros) o combinación de patas cromadas y largueros aluminizados.

Hergestellt aus abgebeiztem und beschichteten Stahl von 1,5 mm Dicke, Tischbeine von 60 mm Durchmesser und Gestellumriss von 40 x 30 mm mit Epoxydüberzug. Die Verbindungsstücke sind aus gespritztem Aluminium mit aluminiumfarbenen Epoxydüberzug. Gestellausführung kann in Aluminiumfarbe (Beine und Leiste) sein, (Beine und Leiste) weiß, oder kombiniert mit Beine Chrom und Leiste Aluminiumfarbe.

1,5 mm thick laminated steel, 60 mm Ø diameter legs, 40x30 mm frame epoxy finish. Moulded aluminum linking devices with epoxy finished. Frame finish could be, silver (legs and beams), white (legs and beams) or Chromed legs and silver beams.

Fabriqué en acier laminé et décapée 1.5mm d'épaisseur, piètement de 60mm de diamètre et cadre de profil 40x30mm avec recouvrement époxy. Les pièces d'union sont en aluminium injecté avec recouvrement époxy en aluminium. La finition de la structure peut être en couleur aluminium (piètement et poutre), blanc (piètement et poutre) ou combinaison des piètements chromé et poutres en aluminium.

### APOYOS · LEG OPTIONS · APPUI · STÜTZEN

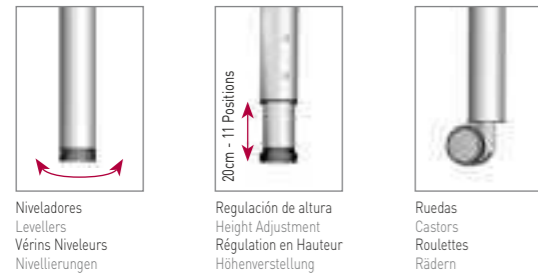

Niveladores  
Levelers  
Vérins Niveleurs  
Nivellierungen

Regulación de altura  
Height Adjustment  
Régulation en Hauteur  
Höhenverstellung

Ruedas  
Castors  
Roulettes  
Rädern

### ESTRUCTURA · STRUCTURE · STRUCTURE · STÜTZEN



Blanca  
White  
Blanc  
Weiß

Aluminizado  
Silver  
Aluminium  
Aluminiumfarbe

Aluminizado/Cromado  
Silver/Chromed  
Aluminium/Chromé  
Aluminiumfarbe/Chrom

### SUPERFICIES · TOPS · SURFACE · OBERFLÄCHEN

#### MELAMINA · MFC · MÉLAMINE · MELAMIN

Recubrimiento melamínico sobre tablero aglomerado de 25 mm de grosor. Cantos de ABS de 2 mm de espesor, aplicado con cola termofusible y redondeado a R=2mm. • 25 mm exclusive MFC panels. 2 mm ABS thermo bounded edging R=2 mm. • Recouvrement en melaminé, surfaces de 25 mm d'épaisseur, chant en ABS de 2 mm appliqué avec colle termofusible et arrondi à R=2 mm. • Gepresste Tischplatte von 25 mm Dicke mit Melaminüberzug. Kanten von 2 mm Dicke, mit Heißkleber befestigt und abgerundet auf R=2mm.

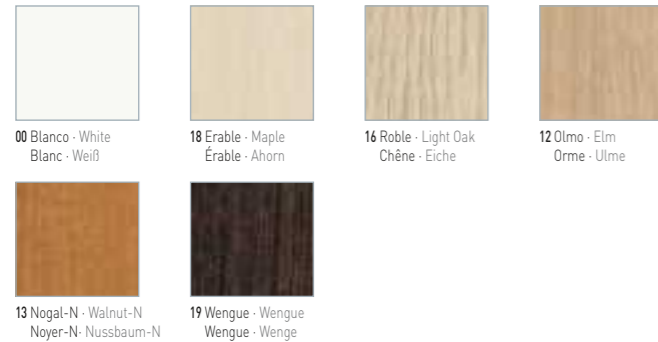

00 Blanco · White  
Blanc · Weiß

18 Erable · Maple  
Érable · Ahorn

16 Roble · Light Oak  
Chêne · Eiche

12 Olmo · Elm  
Orme · Ulme

13 Nogal · Walnut · N  
Noyer · Nussbaum · N

19 Wengue · Wengue  
Wengue · Wenge

#### FENÓLICO · COMPACT LAMINATE · COMPACT · PHENOL

Tablero compacto de 13 mm de grosor, fabricado mediante laminado de alta presión con resinas fenólicas. Núcleo de color negro. • 13 mm compact laminated top, contrast edge and double sided white or wengue face finish. • Panneau compact des résines à haute pression de 13 mm d'épaisseur. Finition intérieure en couleur noire. • Kompakte Tischplatte von 13 mm Dicke, mit Laminat unter hohem Druck mit Phenolstoffen hergestellt. Kernbereich schwarz.



30 Blanco · White  
Blanc · Weiß

39 Wengue · Wengue  
Wengue · Wenge

#### ESTRATIFICADO · HPL · STRATIFIÉ · LAMINAT

Recubrimiento estratificado de Alta Presión sobre tablero aglomerado de 25 mm de grosor. Cantos de ABS de 2 mm de espesor, aplicado con cola termofusible y redondeado a R=2mm. • 25 mm board covered by high pressure laminate and 2 mm ABS thermo bounded edging. • Recouvrement stratifié à haute pression sur panneaux de particules de 25mm d'épaisseur. Chant en ABS de 2 mm appliqué avec colle termofusible et arrondi R=2mm. • Mit Schichtpressstoff beschichtet auf einer gepressten Tischplatte von 25 mm Dicke. Kanten von 2 mm Dicke, mit Heißkleber befestigt und bei R=2mm abgerundet.



20 Blanco · White  
Blanc · Weiß

28 Erable · Maple  
Érable · Ahorn

22 Olmo · Elm  
Orme · Ulme

#### CRISTAL · GLASS · VERRE · GLAS

Vidrio de seguridad laminado con butiral de polivinilo. Espesor de 5+5 o 6+6 mm. Vidrio de seguridad templado de 10 mm de espesor en acabado extraclaro blanco. • Laminated security glass. Thickness: 5+5mm and 6+6mm. Tempered security glass in White finish. Thickness: 10mm • Verre de sécurité avec lame de butiral de polyvinyle d'épaisseur de 5+5 ou 6+6 mm. Verre blanc temperé extra clair d'épaisseur de 10 mm. • Sicherheitsglas. Überzogen mit durchsichtigem Polyvinylbutyl, Dicke von 5+5mm und 6+6mm. Gehärtetes Sicherheitsglas in weiß extrahell von 10mm Dicke.



50 Traslúcido · Frosted  
Translucide · Satiniert

52 Blanco · White  
Blanc · Weiß

56 Azul · Blue  
Bleu · Blau

59 Negro · Black  
Noir · Schwarz

## COOL E100

Mesas Rectangulares  
Rectangular desks  
Bureau droit  
Rechteckige Tische

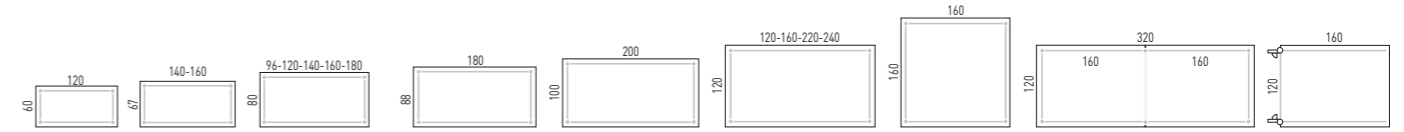

Mesas de Reunión y Dirección  
Executive and Meetings desks  
Bureaux de Direction et de Réunion  
Konferenz- und Direktionstische

Mesa recta con leja inferior  
Desks with Lower Shelf  
Table avec Étagère Inferieur  
Tische Mit Minderwertigem Ablage

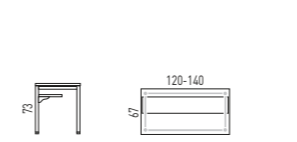

Mesas Meeting - Altura 100cm  
Meeting desks - 100cm height  
Tables de Réunions - hauteur de 100cm  
Tische Meeting - Tischhöhe 100cm

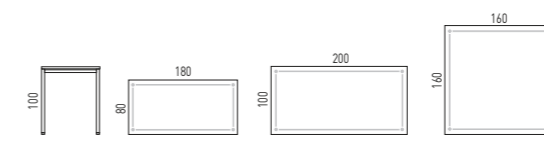

Mesas de altura 88cm con estante inferior  
88cm height desks with bottom shelf  
Tables de hauteur de 88cm avec étagère inferieur  
Tische Tischhöhe 88cm mit dem minderwertigen Ablage

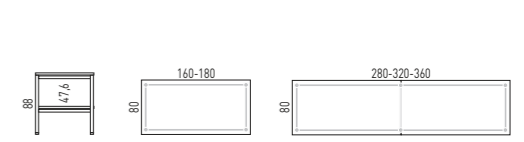

Mesas de prograssión  
Bench deskung (sharing middle leg)  
Tables progressives  
Verlängerungstische

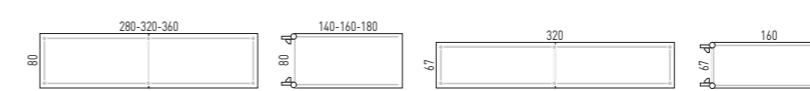

Mesas de peana y mesas de centro  
Meeting and Coffee tables with circular base  
Tables de réunion "tulipe" et tables basses  
Sockeltische und Mitteltische

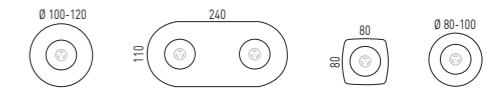

Mesas dobles  
Twin desks  
Structure partagée  
Doppeltische

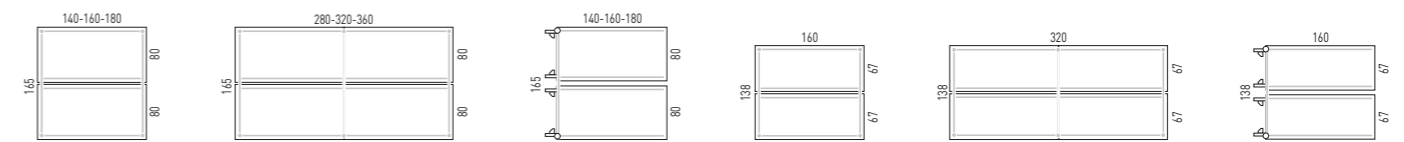

Mesas ergonómicas  
Crescent desks  
Bureaux compacts  
Ergonomische Tische

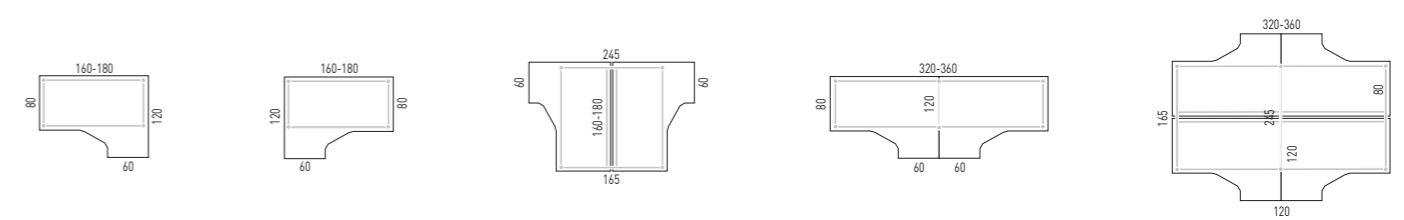

Ángulos y Alas auxiliares  
Desk links and Returns  
Angles et Tables auxiliaires  
Ecktische und Anbautische



Mesas de centro  
Coffe tables  
Tables basses  
Mitteltische

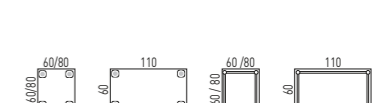

## COOL R200



Las patas son de tubo de Ø 60mm, fabricadas en acero laminado en caliente y decapado de 1.5mm de espesor, con recubrimiento epoxi en acabados aluminizado, blanco y negro. El cuerpo superior de la pata está fabricado en inyección de aluminio con recubrimiento epoxi. El montaje se realiza mediante atornillado directo a los insertos metálicos que posee la tapa.

Die Tischbeine der Serie COOL R200 sind röhrenförmig mit einem Durchmesser von 60 mm, hergestellt aus warmgewalztem Stahl, gebeizt in einer Dicke von 1,5 mm und einer Epoxidbeschichtung in Aluminiumfarbe, Weiß oder Schwarz. Der obere Sockel der Tischbeine ist aus gespritztem Aluminium mit Epoxidüberzug gefertigt. Die Tischbeine werden direkt in Metallfassungen an der Tischplattenunterseite geschraubt.

Ø 60mm diameter legs, laminated steel, 1.5mm thick with epoxy finished. Available in white, silver and black. Upper part of the leg is moulded aluminium with epoxy finished. For assembling, just screw the leg plate into the top (metal to metal).

Les pieds sont en tube de diamètre 60mm, fabriqués en acier laminé à chaud et décapé de 1,5mm d'épaisseur, avec recouvrement époxy de finitions aluminium, blanc et noir. Le corps supérieur du piètement est fabriqué en injection d'aluminium avec recouvrement époxy. Le montage se réalise à l'aide de vis à fixer directement sur les inserts sous le plateau.

### APOYOS · LEG OPTIONS · APPUI · STÜTZEN



Niveladores  
Levellers  
Vérins Niveleurs  
Nivellierungen

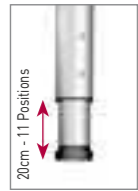

Regulación de altura  
Height Adjustment  
Régulation en Hauteur  
Höhenverstellung



Ruedas  
Castors  
Roulettes  
Rädern

### ESTRUCTURA · STRUCTURE · STRUCTURE · STÜTZEN



Blanca  
White  
Blanc  
Weiß



Aluminizado  
Silver  
Aluminium  
Aluminiumfarbe



Negro  
Black  
Noir  
Schwarz

### EJEMPLOS DE USOS DE PATAS DE FORMA INDEPENDIENTE Y COMPARTIDAS · HOW TO USE LEGS COMMENT UTILISER LES PIEDS INDÉPENDANTS ET PARTAGES · BEISPIELE FÜR DIE ANORDNUNG DER BEWEGLICHEN TISCHBEINE



Mesas Individuales · Individual desks  
Bureaux Individuelles · Einzeltisch



Mesas Individuales · Individual desks  
Bureaux Individuelles · Einzeltisch



Mesas Individuales · Individual desks  
Bureaux Individuelles · Einzeltisch

### SUPERFICIES · TOPS · SURFACE · OBERFLÄCHEN

#### MELAMINA PLUS · MELAMINE PLUS · MÉLAMINE PLUS · MELAMIN PLUS

Tablero de 30mm con doble laminado Kraft y recubrimiento melamínico sobre tablero en ambas caras, con cantos de ABS de 2 mm. aplicado con cola termofusible y redondeado a R=2mm. • 30 mm exclusive MFC panels. Double Kraft laminated. 2 mm ABS thermo bounded edging R=2 mm. • Panneau Kraft doublement laminé de 30mm et recouvrement mélamine du panneau sur les deux faces, avec chants en ABS de 2mm, appliqué à l'aide de colle thermo fusible et arrondis à R=2 mm • Melamin-Platte hergestellt gemäß PEFC-Zertifikat, mit Doppelbeschichtung KRAFT und einem Melaminüberzug auf beiden Seiten, von 30mm Dicke. Kanten von 2mm Dicke, angebracht mit Heißkleber und abgerundet bei R=2 mm.

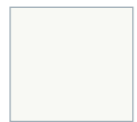

00 Blanco · White  
Blanc · Weiß



18 Erable · Maple  
Érable · Ahorn



16 Roble · Light Oak  
Chêne · Eiche



12 Olmo · Elm  
Orme · Ulme



13 Nogal · N  
Noyer · Nussbaum · N

#### ESTRATIFICADO · HPL · STRATIFIÉ · LAMINAT

Recubrimiento estratificado de Alta Presión de 0.7 mm. en ambas caras sobre tablero aglomerado de 30 mm. de grosor. Cantos de ABS de 2 mm. de espesor, aplicado con cola termofusible y redondeado a R=2mm. • 30 mm board covered by high pressure laminate and 2 mm ABS thermo bounded edging. • Recouvrement stratifié de haute de pression de 0,7 mm contre balancé double faces sur panneau d'agglomérat de 30 mm d'épaisseur. Chant en ABS de 2mm d'épaisseur, appliqué avec colle thermo fusible et arrondi à R=2mm. • Mit Platte hergestellt gemäß PEFC-Zertifikat mit HPL-Beschichtung von 0,7 mm Dicke. Auf einer Pressholzplatte von 30mm Dicke. Kanten von 2mm Dicke, angebracht mit Heißkleber und abgerundet bei R=2 mm.

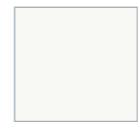

20 Blanco · White  
Blanc · Weiß



28 Erable · Maple  
Érable · Ahorn



22 Olmo · Elm  
Orme · Ulme

## COOL R200

Mesas Rectangulares  
Rectangular desks  
Bureau droit  
Rechteckige Tische

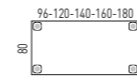

Ala Auxiliar  
Return  
Retour Auxiliaire  
Anbautisch

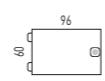

Tapa Polivalente  
Polyvalent Top  
Plateau Polyvalent  
Mehrzweckplatte

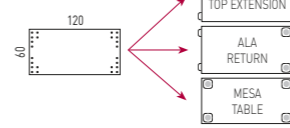

Mesas de café  
Coffe tables  
Tables pose café  
Mitteltische



Mesas Ergonómicas  
Crescent desks  
Bureaux Compacts  
Ergonomische Tische

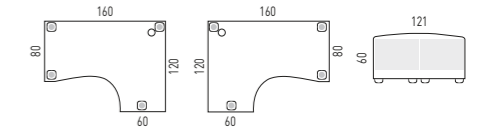

Mesas de Dirección y Ergonómicas  
Executive Desks  
Bureaux Compacts et de Direction  
Ergonomische- und Direktionstische

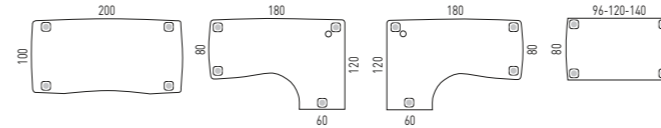

Mesas con apoyo a buck  
Desks with pedestal support  
Tables avec caisson porteur  
Tischplatte für container halter ohne deckel

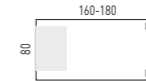

Ángulos  
Desks links  
Angles  
Ecktische



Mesas de Reunión  
Meeting Desks  
Tables de Réunion  
Konferenztische

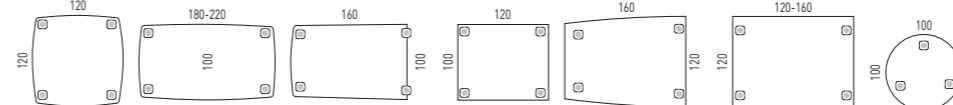

Mesas de Colectividades  
Contact Desks  
Tables pour Collectivités  
Onferentztische und Versammlungstische

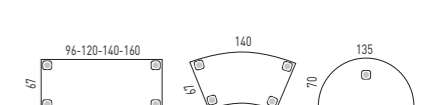

Mesa 120°  
120° Desks  
Tables 120°  
Tische von 120°

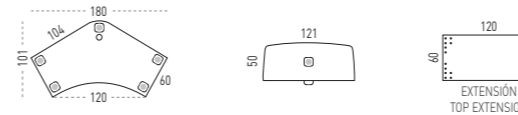

Divisorias para mesa 120°  
Screens for 120° desks  
Cloisons pour tables 120°  
Tischtrennwände für tische von 120°



Call Centers  
Call Centers  
Centers d'Appels  
Call Centers

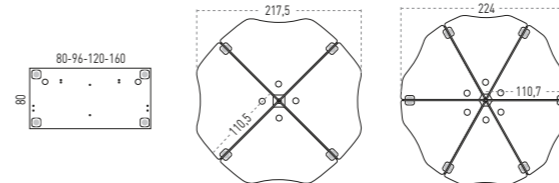

Divisorias para Call Centers  
Screens for Call Centers  
Cloisons pour Centers d'Appels  
Tischtrennwände für Call Centers

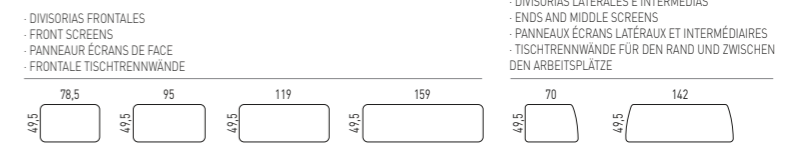

## COOL C400



Las patas de la serie COOL C400 son cuadradas de 68x68 mm, fabricadas en aluminio extrusionado, con recubrimiento epoxi en acabados aluminizado, blanco, y negro. Permiten la colocación de canal con subida de cables en cualquier posición. Las patas poseen niveladores con soleta antideslizante. El cuerpo superior de la pata está fabricado en inyección de aluminio con recubrimiento epoxi. El montaje se realiza mediante atornillado directo a los insertos metálicos que posee la tapa, al igual que la serie R200, por lo que comparte las mismas tapas.

Die Tischbeine der Serien COOL C400 haben einen quadratischen Grundriß von 68 x 68 cm und sind aus extrudiertem Aluminium, mit einem Epoxidüberzug in den Farben Aluminium, Weiß oder Schwarz gefertigt. An jeder ihrer Ecken ist die Anbringung eines Kabelkanals möglich. Die Tischbeine haben Füße zur Nivellierung mit rutschfester Unterseite. Der obere Sockel der Tischbeine ist aus gespritztem Aluminium mit Epoxidüberzug gefertigt. Die Montage erfolgt wie folgt: Die Tischbeine werden direkt in Metallfassungen an der Tischplattenunterseite geschraubt, genauso wie bei der Serie R200, so dass diese Tischbeine an Platten der beiden Serien montiert werden können.

COOL C400 legs have square shape 68x68, extruded aluminum with epoxy finish. Available in silver, white and black. You can fix cable riser in any position. Anti-skid levelers. Upper part of the leg is moulded aluminium with epoxy finished. Assemble: screwing directly the metal inserts which are in the piece. Same as R200.

Les piètements des séries COOL C400 sont carrés de 68x68 mm, fabriqués en aluminium extrudé avec recouvrement époxy de finitions aluminium, blanc, et noir. Ils permettent la fixation de canal d'électrification avec montée des câbles sur plusieurs positions. Les pieds possèdent des niveleurs avec semelle antidérapante. Le corps supérieur du piètement est fabriqué en injection d'aluminium avec recouvrement époxy. Le montage se réalise pour à l'aide de vis fixée directement sur les inserts métalliques du plateau comme pour la série R200, raison pour laquelle nous retrouvons les mêmes plateaux



### EJEMPLOS DE USOS DE PATAS DE FORMA INDEPENDIENTE Y COMPARTIDAS · HOW TO USE LEGS COMMENT UTILISER LES PIEDS INDÉPENDANTS ET PARTAGES · BEISPIELE FÜR DIE ANORDNUNG DER BEWEGLICHEN TISCHBEINE

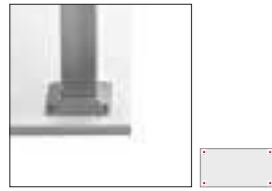

Mesas Individuales · Individual desks  
Bureaux Individuelles · Einzeltisch



Mesas Individuales · Individual desks  
Bureaux Individuelles · Einzeltisch

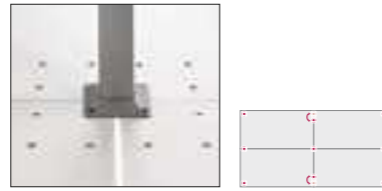

Mesas Individuales · Individual desks  
Bureaux Individuelles · Einzeltisch

## COOL C500



Las patas de la COOL C500, son cuadradas de 68x68 mm, fabricadas en aluminio extrusionado, con recubrimiento epoxi en acabados aluminizado, blanco, y negro. Permiten la colocación de canal con subida de cables en cualquier posición. Las patas poseen niveladores con soleta antideslizante. El cuerpo superior de la pata está fabricado en inyección de aluminio con recubrimiento epoxi. El montaje se realiza mediante anclaje rápido a una placa de acero embutida en la tapa, lo que permite desarrollar la misma movilidad de patas compartidas o independientes, con la facilidad de un cambio de configuración sin tornillos, resultando muy interesante para aquellas empresas o lugares de movilidad o cambios periódicos.

Die Tischbeine der Serien COOL C500 haben einen quadratischen Grundriß von 68 x 68 cm und sind aus extrudiertem Aluminium, mit einem Epoxidüberzug in den Farben Aluminium, Weiß oder Schwarz gefertigt. An jeder ihrer Ecken ist die Anbringung eines Kabelkanals möglich. Die Tischbeine haben Füße zur Nivellierung mit rutschfester Unterseite. Der obere Sockel der Tischbeine ist aus gespritztem Aluminium mit Epoxidüberzug gefertigt. Die Montage erfolgt wie folgt: Verankerung der Tischbeine mit Schnellverschluss in einer Stahlfassung an der Unterseite der Tischplatte. Sowohl Beine, die eine Platte tragen, als auch Beine die mehrere Platten tragen sind gleichermaßen beweglich. Durch diese einfache Art, die Anordnung der Tischbeine zu ändern, sind die Tische besonders interessant für Firmen oder Orte an denen Mobilität oder periodische Änderungen auf der Tagesordnung stehen.

COOL C500 legs have square shape 68x68, extruded aluminum with epoxy finish. Available in silver, white and black. You can fix cable riser in any position. Anti-skid levelers. Upper part of the leg is moulded aluminium with epoxy finished. Assemble: quick fix system to a metal plaque inside the top. Interesting to use in places with periodical movements.

Les piètements sont carrés de 68x68 mm, fabriqués en aluminium extrudé avec recouvrement époxy de finitions aluminium, blanc, et noir. Ils permettent la fixation de canal d'électrification avec montée des câbles sur plusieurs positions. Les pieds possèdent des niveleurs avec semelle antidérapante. Le corps supérieur du piètement est fabriqué en injection d'aluminium avec recouvrement époxy. Le montage se réalise pour à l'aide d'accrochage automatique sur platine en acier incrustée dans le plateau ce qui permet de développer le même type de mobilité que les pieds partagés ou indépendants, avec une facilité pour changer de configuration sans l'usage de vis. Ce qui devient très intéressant pour les entreprises ou milieux mobiles qui effectuent des changements périodiques

### EJEMPLOS DE USOS DE PATAS DE FORMA INDEPENDIENTE Y COMPARTIDAS · HOW TO USE LEGS COMMENT UTILISER LES PIEDS INDÉPENDANTS ET PARTAGES · BEISPIELE FÜR DIE ANORDNUNG DER BEWEGLICHEN TISCHBEINE

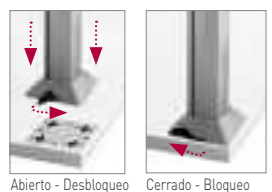

Abierto - Desbloqueo  
Open - Unlock  
Cerrado - Bloqueo  
Close - Lock



Mesas Individuales · Individual desks  
Bureaux Individuelles · Einzeltisch



Mesas Individuales · Individual desks  
Bureaux Individuelles · Einzeltisch

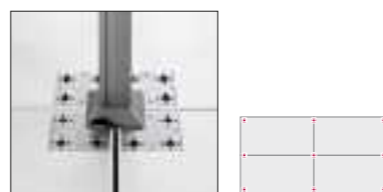

Mesas Individuales · Individual desks  
Bureaux Individuelles · Einzeltisch

## ESTRUCTURA · STRUCTURE · STRUCTURE · STÜTZEN



Blanca  
White  
Blanc  
Weiß



Aluminizado  
Silver  
Aluminium  
Aluminiumfarbe



Negro  
Black  
Noir  
Schwarz

## SUPERFICIES · TOPS · SURFACE · OBERFLÄCHEN

### MELAMINA PLUS · MELAMINE PLUS · MÉLAMINE PLUS · MELAMIN PLUS

Tablero de 30mm con doble laminado Kraft y recubrimiento melamínico sobre tablero en ambas caras, con cantos de ABS de 2 mm, aplicado con cola termofusible y redondeado a R=2mm. · 30 mm exclusive MFC panels. Double Kraft laminated. 2 mm ABS thermo bounded edging R=2 mm. · Panneau Kraft doublement laminé de 30mm et recouvrement mélamine du panneau sur les deux faces, avec chants en ABS de 2mm, appliqué à l'aide de colle thermo fusible et arrondis à R=2 mm · Melamin-Platte hergestellt gemäß PEFC-Zertifikat, mit Doppelbeschichtung KRAFT und einem Melaminüberzug auf beiden Seiten, von 30mm Dicke. Kanten von 2mm Dicke, angebracht mit Heißkleber und abgerundet bei R=2mm.

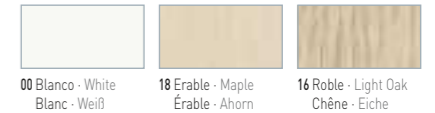

### ESTRATIFICADO · HPL · STRATIFIÉ · LAMINAT

Recubrimiento estratificado de Alta Presión de 0.7 mm, en ambas caras sobre tablero aglomerado de 30 mm, de grosor. Cantos de ABS de 2 mm, de espesor, aplicado con cola termofusible y redondeado a R=2mm. · 30 mm board covered by high pressure laminate and 2 mm ABS thermo bounded edging. · Recouvrement stratifié de haute de pression de 0,7 mm contre balancé double faces sur panneau d'agglomérat de 30 mm d'épaisseur. Chant en ABS de 2mm d'épaisseur, appliqué avec colle thermo fusible et arrondi à R=2mm. · Mit Platte hergestellt gemäß PEFC-Zertifikat mit HPL-Beschichtung von 0.7 mm Dicke. Auf einer Pressholzplatte von 30mm Dicke. Kanten von 2mm Dicke, angebracht mit Heißkleber und abgerundet bei R=2 mm.

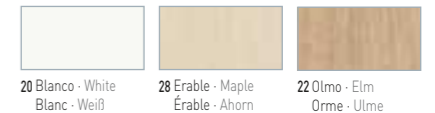

## COOL C400

Mesas Rectangulares  
Rectangular desks  
Bureau droit  
Rechteckige Tische

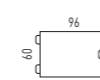
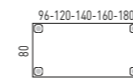

Tapa Polivalente  
Polyvalent Top  
Plateau Polyvalent  
Mehrzweckplatte

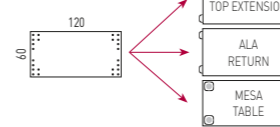

Mesas de café  
Coffe tables  
Tables pose café  
Mitteltische



Mesas Ergonómicas  
Crescent desks  
Bureaux Compacts  
Ergonomische Tische

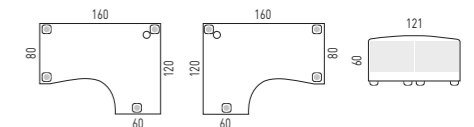

Mesas de Dirección y Ergonómicas  
Executive Desks  
Bureaux Compacts et de Direction  
Ergonomische- und Direktionstische

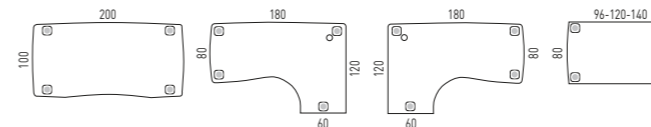

Mesas con apoyo a buck  
Desks with pedestal support  
Tables avec caisson porteur  
Tischplatte für container halter ohne deckel

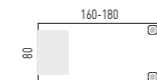

Ángulos  
Desks links  
Angles  
Ecktische



Mesas de Reunión  
Meeting Desks  
Tables de Réunion  
Konferenztische

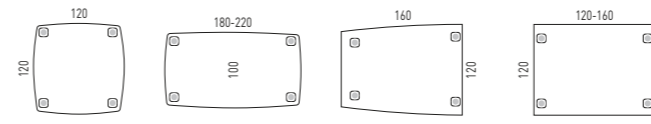

Mesas de Colectividades  
Contact Desks  
Tables pour Collectivités  
Onferentztische und Versammlungstische

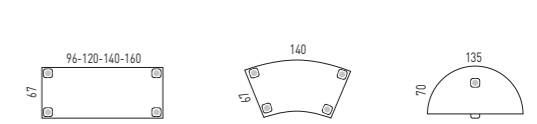

## COOL C500

Mesas Rectangulares  
Rectangular desks  
Bureau droit  
Rechteckige Tische

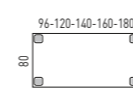

Mesas de Colectividades  
Contact Desks  
Tables pour Collectivités  
Onferentztische und Versammlungstische

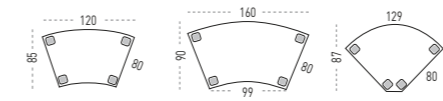

Ángulos  
Desks links  
Angles  
Ecktische

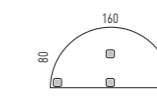

Mesas de Reunión  
Meeting Desks  
Tables de Réunion  
Konferenztische

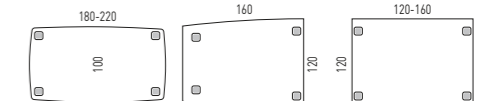

# DECLARACIÓN AMBIENTAL DE PRODUCTO ENVIRONMENTAL PRODUCT DECLARATION

## Análisis de Ciclo de Vida · Life Cycle Analysis

El análisis de ciclo de vida del producto cubre todas las etapas del mismo como se muestra a continuación · The analysis of product life cycle covers all stages of it, as shown below

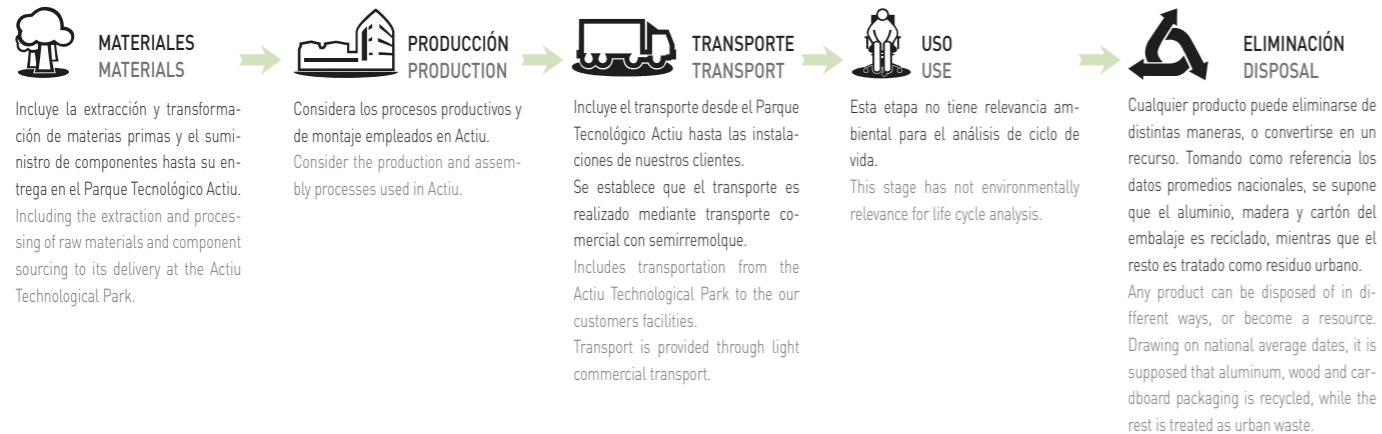

## ECODISEÑO · ECODESIGN

**MATERIALES MATERIALS**  
Cool ha sido diseñado para fabricarse con materiales reciclados en un 55%, limitando el uso de sustancias peligrosas (sin cromo, mercurio y cadmio) · Designed to be manufactured with 55% recycled materials, limiting the use of hazardous substances (chromium, mercury and cadmium) ·  
Aluminio reciclado 100% · 100% recycled aluminum.  
Pintura en polvo sin emisiones COVs - Componentes volátiles orgánicos · Powder paint with no VOC emissions.  
Tablero proveniente de fibras de madera recicladas · Board from recycled wood fibers.  
Canto de mesa fijado con adhesivos sin contenido en COVs · Adhesives for thickness table set without VOC contents.  
Empleo de maderas catalogadas E1 según EN 13986 / emisiones reducidas que no emiten formaldehídos · Sustainable E1 Woods according to EN 13986 / low emissions that do not emit formaldehyde.  
Embalajes realizados en cartón reciclado · Recycled cardboard packaging.  
Tintas de impresión en base de agua sin disolventes · Water base printing inks without solvents

**Resultados alcanzados en las etapas de ciclo de vida  
Results achieved in the life cycle stages**  
Los productos Actiu son diseñados considerando diferentes estrategias ambientales. · Actiu products are designed considering different environmental strategies.



**PRODUCCIÓN PRODUCTION**  
Optimización del uso energético durante todo el proceso productivo. · Optimizing energy use throughout the production process.  
Fabricación con consumos de energía e impacto ambiental mínimo. · Low manufacturing energy consumption. Minimum environmental impact.  
Proceso productivo de pintado mediante sistemas tecnológicos de última generación. · Painting processes of high technology systems.  
Recuperación de la pintura no utilizada en el proceso, para su reutilización. · Recovery unused paint in the process.  
Cero emisiones de COVs y otros gases contaminantes. · Zero emissions of VOCs.  
Limpieza de metales mediante circuito de agua cerrado. · Closed water circuits.  
Recuperación del calor. · Heat recovery.  
Sistemas de fabricación automatizados. · Automated manufacturing systems.  
Planificación del proceso de corte. · Planning the cutting process.

**TRANSPORTE TRANSPORT**  
Sistema desmontable empaquetado mediante volúmenes planos que facilitan la optimización del espacio reduciendo el gasto de energía para su transporte · Reducing energy. Removable systems. Low volume packaging. Spaces optimization.  
Sistema modular adaptable entre modelos para una mayor flexibilidad y ahorro energético · Saving energy and Flexibility. Modular system adaptable between different models.

**USO USE**  
Garantías de uso con larga vida útil · Long life guarantees  
Facilidades de adaptabilidad y crecimiento · Adaptability and growth facilities  
Posibilidad de sustitución y reposición de las partes · Replacement parts possibilities  
Fácil mantenimiento y limpieza del producto · Easy maintenance

**ELIMINACIÓN DISPOSAL**  
Alto grado de reciclabilidad. 96% · 96% Recyclable  
Cool permite una fácil y rápida separación de componentes · Easy separation of parts  
Sistema de reutilización de embalajes proveedor-fabricante evitando generación de residuos · Packaging "supplier - manufacturer system" for reuse  
El cartón empleado para el embalaje es adecuado para su reciclaje · Recycled packaging cardboard

## CERTIFICADOS Y REFERENCIAS · CERTIFICATES AND REFERENCES

Cool permite la obtención de puntos en diferentes categorías medioambientales, referentes a parcelas sostenibles, materiales y recursos, eficiencia en agua, energía y atmósfera, calidad ambiental interior, e innovación y diseño, que se aplican a un edificio para la obtención de su certificación LEED. Cool lets you get points in different environmental categories, relating to sustainable sites, materials and resources, water efficiency, energy and atmosphere, indoor environmental quality, and innovation and design, applied to a building to obtain LEED certification .



## PARQUE TECNOLÓGICO ACTIU · ACTIU TECHNOLOGICAL PARK



Arquitecto: TJM<sup>a</sup> · José M<sup>a</sup> Tomás Llavador

PARQUE TECNOLÓGICO ACTIU	ACTIU TECHNOLOGICAL PARK
Producción energética planta solar: 7.000.000 kwh/año	Energetic production solar plant: 7.000.000 kWh per year
Recogida y canalización de aguas pluviales	Rainfall water collection (12.000 m <sup>3</sup> capacity)
Depósitos agua: 12.000 m <sup>3</sup>	Water Tanks: 12.000 m <sup>3</sup>
Zonas de encuentro, servicios y atención infantil	Meeting points, club and nursery service
Zonas verdes: 130.000 m <sup>2</sup>	Green areas: 130.000 m <sup>2</sup>
Superficie Industrial Total: 200.000 m <sup>2</sup>	Total Industrial surface: 200.000 m <sup>2</sup>
Edificio Corporativo: 6.000 m <sup>2</sup>	Corporate Headquarter building: 6.000 m <sup>2</sup>
Centro logístico: 18.000 m <sup>2</sup>	Logistics centre: 18.000 m <sup>2</sup>
Plantas productivas: 40.000 m <sup>2</sup>	Production plants: 40.000 m <sup>2</sup>



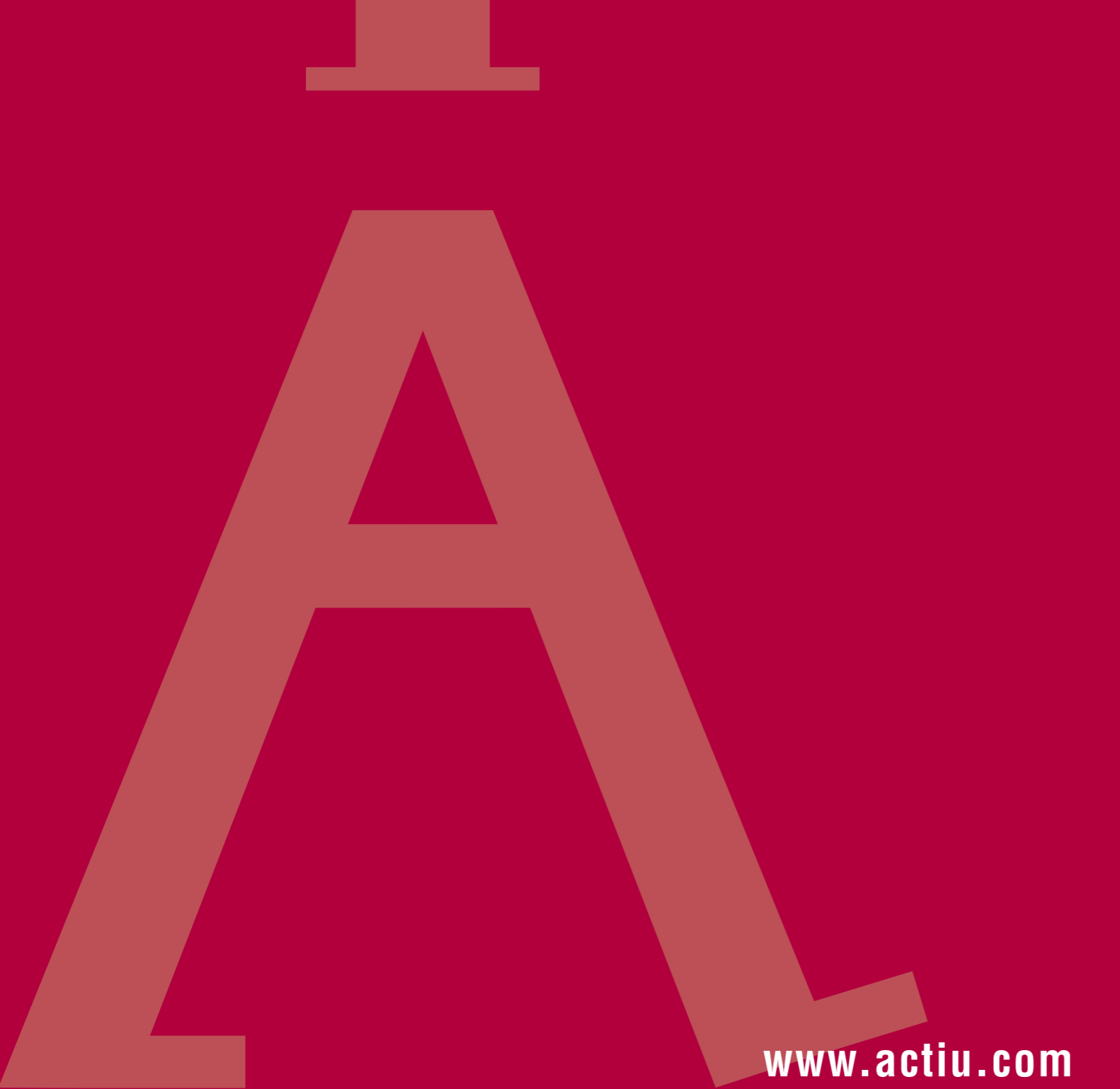

[www.actiu.com](http://www.actiu.com)

ACTIU se reserva el derecho de modificaciones técnicas, medidas y precios. Queda prohibida la reproducción total o parcial de cualquier imagen sin la autorización de ACTIU. En caso de litigio, sólo serán válidos los tribunales de Alicante (España)

ACTIU reserves the right to make technical improvements and change prices. Any use of pictures, images or brands is forbidden without the written consent of Actiu.

ACTIU se réserve le droit de modifications techniques, dimensions, finitions et prix. Interdite l'utilisation totale ou partielle de la marque et des images sans accord préalable signé par Actiu. En cas de litige, seul les tribunaux d'Alicante (Espagne) seront compétents.



ISO 9001:2000



ISO 14001:2004

ACTIU BERBEGAL Y FORMAS, S.A.

COD: 9821 - 05-07 - 1\*



ARKITEK

ACTIU



A avant-garde architectural environment was selected to produce this catalogue, reinforcing the ARKITEK image: The Hemisféric and the Arts Palace at thhe Ciutat de les Arts i les Ciències at Valencia from the architect Santiago Calatrava. Pour réaliser ce catalogue nous avons choisi un environnement architectonique d'avant garde qui renforce l'image de Arkitek: L'Hémisphérique et le Palais des Arts de la Cité des Arts et Sciences de Valencia, oeuvre de l'architecte Santiago Calatrava. Die Aufnahmen für diesen Katalog entstanden vor dem Hintergrund einer avantgardistischen Architektur, die das Image von Arkitek noch verstärkt: das 3-D-Kino L'Hemisféric und der Palau de les Arts in der Stadt der Künste und der Wissenschaften in Valencia, die von dem spanischen Architekten Santiago Calatrava entworfen wurde.

Para realizar este catálogo hemos contado con un entorno arquitectónico vanguardista que refuerza la imagen de Arkitek: L'Hemisféric y el Palau de les Arts en la Ciutat de les Arts i les Ciències de Valencia del arquitecto Santiago Calatrava.





The exclusive aluminium frame as a result of a large engineering research, providing high flexibility to create individual, twin or bench layouts. La structure fabriquée intégralement en aluminium est le résultat d'un grand développement d'ingénierie qui procure au programme une grande flexibilité pour configurer les bureaux individuels, doubles ou de progression. Das vollständig aus Aluminium gefertigte Gestell ist das Ergebnis einer intensiven technischen Entwicklungsphase, die dem Programm seine außerordentlich kombinatorische Flexibilität verleiht. Entstanden sind Einzeltische, Doppeltische oder Verlängerungstische.

La estructura, fabricada íntegramente en aluminio, es el resultado de un amplio desarrollo de ingeniería que dota al programa de una gran flexibilidad para configurar mesas individuales, dobles o de progresión.





With ARKITEK you can create group of 2 or 4 workstations sharing components, including a sophisticated cable management system. Arkitek permet de configurer des groupes de travail opérationnels avec des structures partagées pour bureaux doubles et modules de quatre postes. Ces structures intègrent un système d'électrification complet qui facilite l'installation et canalisation du câblage. Arkitek ermöglicht mit seinen für Doppel- und Vierertische nutzbaren Gestellen die Schaffung verschiedener Kombinationen für die Arbeit im Büro. Diese Gestelle besitzen ein integriertes Stromzuführungssystem, das die gebündelte Verlegung der Kabel ermöglicht.

Arkitek permite crear configuraciones de trabajo operativo con estructuras compartidas para mesas dobles y cuádruples. Estas estructuras integran un completo sistema de electrificación que facilita la instalación y canalización del cableado.





The bench desks have a central beam separating both workstations where all the accessories can be fitted: desk-top screens, lighting, etc. Les bureaux doubles et modules 4 postes disposent d'une barre centrale en aluminium qui sépare les deux postes de travail et permet la fixation de compléments comme les panneaux écrans et luminaires. Die Doppel- und Vierertische verfügen über einen zentralen Aluminiumträger, der beide Arbeitsplätze voneinander trennt und die Montage von zusätzlichen Accessoires wie Trenn- und Sichtschutzsystemen sowie Leuchten erlaubt.

Las mesas dobles y cuádruples disponen de una viga central de aluminio que separa ambos puestos de trabajo y permite la colocación de complementos como divisorias sobremesa y luminarias.







Arkitek shows its more modern and exclusive features with the executive offices. A robust frame supporting a thin top in compact laminate or glass. Arkitek montre son côté moderne et exclusif dans les bureaux individuels et de Direction. Une structure robuste qui suspend dans l'air un plan de travail fin en verre ou compact en masse. Besonders avantgardistisch und exklusiv präsentiert sich Arkitek mit seinen Einzel- und Chefbüros. Ein robustes Gestell, das eine dünne Arbeitsfläche aus Phenolharz oder Glas wie schwebend in der Luft hält.

Arkitek muestra su lado más vanguardista y exclusivo en despachos personales y de dirección. Una estructura robusta que suspende en el aire un delgado plano de trabajo en fenólico o vidrio.







Chrome frame and black glass, elegant and serious combination providing a top class image to the executive environments. Structure Chromée et verre noir, une combinaison sobre et élégante de haut niveau qualitatif qui renforce l'image corporative et symbolise les espaces de direction. Ein verchromtes Gestell und schwarzes Glas, eine schlichte und elegante Kombination von höchster Qualität, die das Unternehmensimage und die Symbolik der Direktionsbereiche noch verstärkt.

Estructura cromada y vidrio negro, una combinación sobria y elegante con un alto nivel cualitativo que refuerza la imagen corporativa y la simbología de los espacios direccionales.





The modesty panel is an essential element at desks for public attending areas. Arkitek provides black glass, wengue compact and anodized aluminium. Le voile de fond est un élément fondamental pour les bureaux de représentation ou d'Attention Clientèle. Arkitek dispose de voiles de fond en verre noir, compact (fenolic) wengue et aluminium anodisé. Die Tischblende ist ein wesentliches Element bei Tischen mit repräsentativer Funktion im Empfangsbereich. Arkitek verfügt über Tischblenden aus schwarzem Glas, Phenolharz, Wenge und eloxiertem Aluminium.

El faldón es un elemento fundamental en mesas con función representativa y de atención al público. Arkitek dispone de faldones de vidrio negro, fenólico wengué y aluminio anodizado.







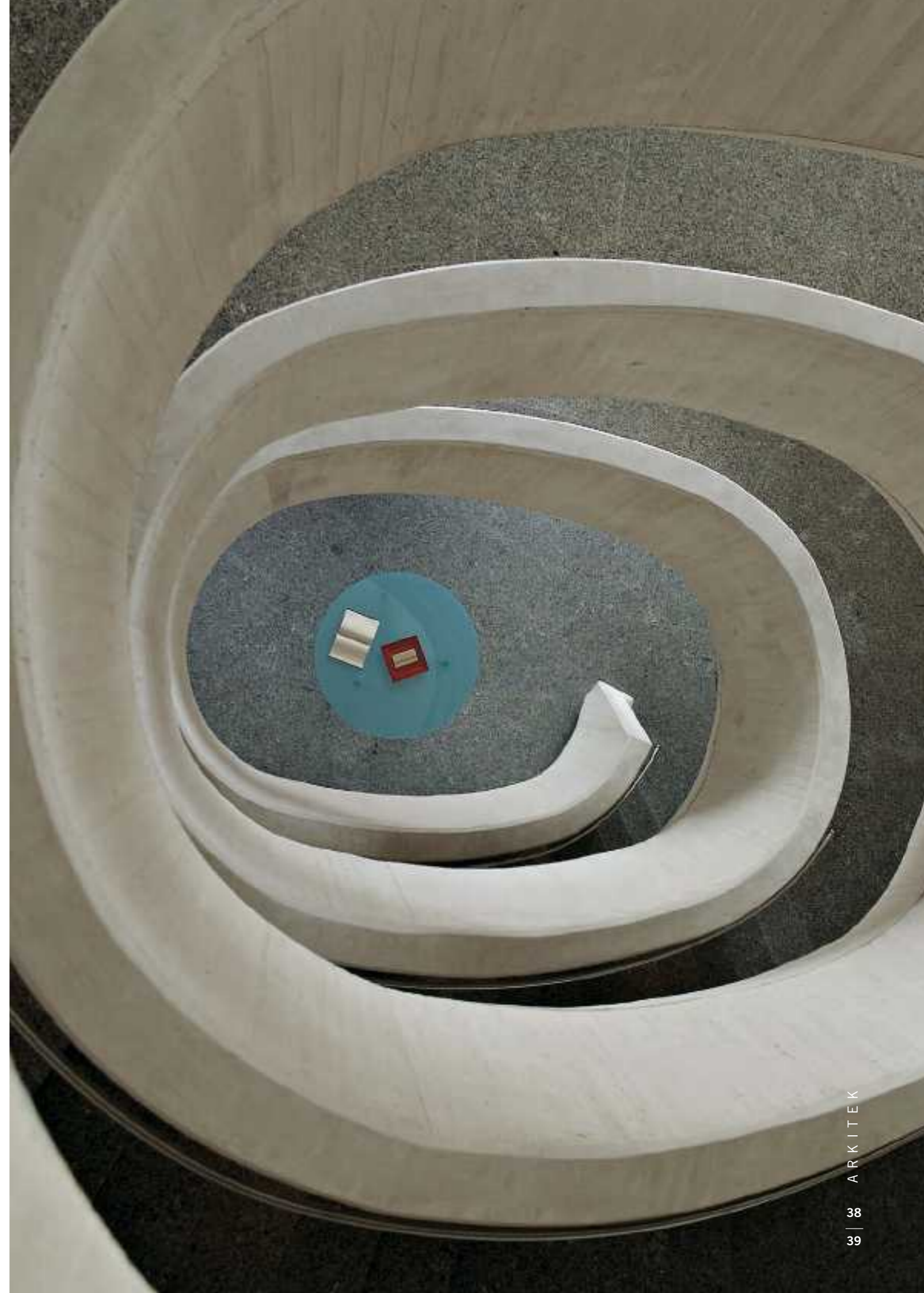



The programme Circular Base provides solutions for the meeting areas when using Arkitek programme. A moulded aluminium circular base with extruded aluminium column and multiple options for top surfaces. Le programme Circular Base est un complément aux solutions pour les espaces de réunion du programme Arkitek. Une série au piètement en forme de base circulaire d'aluminium injecté, colonne d'aluminium extrudé et de multiples possibilités pour les surfaces de table. Das Programm Circular Base ergänzt die Lösungen für Sitzungsräume von Arkitek, eine Serie mit rundem Fuß aus Spritzgussaluminium, einer Säule aus extrudiertem Aluminium und einer großen Auswahl an Tischplatten.

El programa Circular Base complementa las soluciones para espacios de reunión del programa Arkitek, una serie con base circular de aluminio inyectado, columna de aluminio extruido y múltiples posibilidades para las superficies de mesa.









Block ofrece soluciones de archivo con un nivel cualitativo y un diseño que complementa perfectamente al programa Arkitek. Dispone de diferentes medidas de armarios, módulos auxiliares contiguos a mesa así como bucks fijos y con ruedas.

Block offers filing solutions combining perfectly with Arkitek design. Includes different storage options, ancillary modules suggested as a return and mobile or fixed low units. Block offre des solutions de rangement de qualité avec un design qui s'accouple parfaitement au programme Arkitek. Il dispose de plusieurs mesures d'armoires, modules auxiliaires juxtaposés au plan de travail ainsi que des caissons fixes et à roulettes. Block bietet Archivlösungen auf höchstem Qualitätsniveau und ein Design, das das Programm Arkitek in perfekter Weise ergänzt. Es besteht aus Schränken in unterschiedlichen Größen und Zusatzmodulen für die Tische wie Sortiersysteme mit und ohne Rollen.





[www.actiu.com](http://www.actiu.com)



ACTIU se reserva el derecho de modificaciones técnicas, medidas y precios. Queda prohibida la reproducción total o parcial de cualquier imagen sin la autorización de ACTIU.

ACTIU reserves the right to make technical improvements and change prices. Any use of pictures, images or brands is forbidden without the written consent of Actiu.

ACTIU se réserve le droit de modifications techniques, dimensions, finitions et prix. Interdite l'utilisation totale ou partielle de la marque et des images sans accord préalable signé par Actiu.



ACTIU BERBEGAL Y FORMAS, S.A.

COD: 9854 - 10-08 - 1\*

TRAMA

ACTIU

## TRAMA Design Marcelo Alegre

Movilidad y versatilidad se combinan para aportar ingeniosas soluciones de equipamiento. Espacios individuales o colectivos. Con TRAMA es sencillo adaptar cada espacio de trabajo según la necesidad de cada momento. Su estilo y exclusividad residen en su simplicidad y en la amplia variedad de acabados y estructuras.

A new concept in office solutions, combining flexibility and top functionality for the modern working area. Individual offices or open plan areas. TRAMA can adapt to any working environment. Exclusive style based in simplicity and wide range of frame styles and finishes too. Mobilité et versatilité se combinent pour apporter des solutions ingénieuses en matière d'équipement. Espaces individuels ou collectifs. Avec TRAMA, c'est simple d'adapter chaque espace de travail suivant le besoin du momento. Son style et sa particularité résident dans la simplicité et dans la grande variété de finitions et structures. **Mobilität und Vielseitigkeit vereinen sich zu gut durchdachten Lösungsmöglichkeiten für den Arbeitsplatz. Individuelle und kollektive Räumlichkeiten. Mit TRAMA ist es einfach, jeden Arbeitsplatz an die Gegebenheiten des jeweiligen Momentes anzupassen. Sein Stil und Exklusivität äußern sich in seiner Einfachheit und in der außerordentlichen Vielfalt der Oberflächen und Strukturen.**







Electrificación. TRAMA incorpora novedosos sistemas de electrificación que mejoran las prestaciones de cada superficie de trabajo, tanto en mesas individuales como dobles. Subida vertical de cables totalmente integrada en la cara interior de la columna. Telecanal suspendida en larguero para conducción horizontal de cables. Salida de cables por la superficie de la mesa mediante contenedor metálico y tapa abatible. Cable management. TRAMA includes an innovative cable management system for individual or twin desks. Leg integrated cable riser as standard. Optional Cable channel held along the beam. Flip-up metal cable access with cable box underneath. Electrification. TRAMA incorpore de nouveaux systèmes d'électrification qui améliorent les prestations de chaque superficie de travail pour les tables individuelles et doubles. La montée verticale des câbles est totalement intégrée dans la face intérieure de la colonne. La sortie des câbles sur la superficie de la table se fait au moyen de boîtier métallique et d'une trappe rabattable. Elektrifizierung. TRAMA beinhaltet neuheitliche Elektrifizierungssysteme, die die Leistungsfähigkeit einer jeden Arbeitsoberfläche an Einzel- wie an Doppeltischen verbessert. Vertikale Kabelverlegung vollständig integriert in eine Verkleidung. Telecanal zur horizontalen Kabelführung. Austritt der Kabel an die Oberfläche des Tisches mittels eines Metallcontainers mit aufklappbarem Deckel.







Las actuales necesidades de los espacios de trabajo exigen soluciones flexibles. El programa TRAMA permite progresiones y crecimientos, creando entornos de trabajo individuales o para equipos. The modern workspace demands flexible solutions. TRAMA program offers progressive desks to create individual or team workstations. Les besoins actuels des espaces de travail demandent des solutions flexibles. Le programme TRAMA permet d'avoir des modules de progression et de croissance, en créant des environnements individuels ou par équipes. Die aktuellen Notwendigkeiten der Arbeitsplätze erfordern flexible Lösungen. Das Programm TRAMA erlaubt Erweiterungen in jeglicher Form für Einzel- oder Teamarbeitsplätze.









La combinación de pies inyectados y columnas extrusionadas en aluminio con vidrios o fenólicos en las superficies, nos descubren el lado más elegante del programa, pensado para despachos personales y de dirección. It could be used in personal or executive offices. A combination of moulded feet and the extruded aluminium legs with glass or compact laminate tops discover the most elegant part of the program. La combinaison des piètements injectés et des colonnes en aluminium extrudé, avec des superficies en verre ou compact, nous dévoile le côté le plus élégant du programme, en pensant aux bureaux personnels et de direction. Die Kombination von höhenverstellbaren Füßen und Tischbeinen mit Flucht aus Aluminium mit Glas oder Phenol auf den Oberflächen, führen uns den elegantesten Teil des Programmes vor, der für Personalbüros und Büros von Führungskräften gedacht ist.











Salud y Ergonomía. TRAMA dispone de una versión regulable en altura, facilitando un acceso dinámico y ergonómico al puesto de trabajo. Health and Ergonomics. TRAMA is available with height adjustable legs to increase dynamism and ergonomics. Santé et Ergonomie. TRAMA dispose d'une version réglable en hauteur, en facilitant un accès dynamique et ergonomique au poste de travail. Gesundheit und Ergonomie. TRAMA verfügt über höhenverstellbare Vorrichtungen, die den dynamischen und ergonomischen Zugang zum Arbeitsplatz erleichtert.



Diferenciación. La versión más operativa de TRAMA se convierte en una excelente opción para el trabajo del día a día. Una opción que aúna la ligereza de sus líneas con la durabilidad y fiabilidad del aluminio. Unique. TRAMA operative is an excellent option for the daily work. An option to combine a light design with the strength and stability of the aluminium. Différenciation. La versión la plus opérative de TRAMA se convertit en une option excellente pour le travail de tous les jours. Une option qui réunit la légèreté des lignes avec la fiabilité et la durabilité de l'aluminium. Unterscheidungsmerkmal. Die funktionellste Version macht TRAMA zu einer exzellenten Option für die tägliche Büroarbeit. Eine Option, die die Leichtigkeit der Linienführung mit der Widerstandsfähigkeit und Verlässlichkeit des Aluminiums verbindet.







Para espacios colectivos y dinámicos, TRAMA presenta una columna cilíndrica, fabricada en acero. Sus acabados en aluminizado, blanco y cromado garantizan su integración en cualquier entorno. Para usos intensivos, el borde amortiguante en superficie facilita el trasiego y movimiento de las mesas. TRAMA is available with a cylindrical steel leg for dynamic and open areas. It could be integrated in any environment because of its finishes: silver, white or chrome. The anti-shock soft edge protects the desk when moving it around. Pour des espaces collectifs et dynamiques, TRAMA présente une colonne cylindrique en acier. Ses finitions en aluminium, blanc et chromé garantissent son intégration à tout environnement. Pour des usages intensifs, le bord antichoc en surface facilite le transfert et le mouvement des tables. Für Großraumbüros hat TRAMA einen zylindrischen Tischfuß aus Stahl. Seine Oberflächen – aluminiumfarben, weiß und chromfarben – garantieren seine Integration in jede Arbeitsumgebung. Zur intensiveren Nutzung bietet das Programm Tische mit gummierten Tischleisten.



Sus líneas rectas y depuradas ocultan su principal virtud: la capacidad para ser montada, desmontada y almacenada. A ello se suma la movilidad que aporta las ruedas. Una opción dinámica y funcional, cualidades que se potencian, además, con una estética atractiva. Simple lines hiding one of TRAMA's best features: the capacity to be assembled, disassembled and stored. Castors provide mobility to this range. A dynamic and functional option to stresses an attractive aesthetic. Ses lignes droites et pures cachent sa principale vertu: la capacité de montage, démontage et rangement. A ceci s'ajoute la mobilité grâce aux roulettes. Une option dynamique et fonctionnelle, avec une esthétique attractive. Seine gerade und saubere Linienführung beinhaltet seine Haupteigenschaft: Man kann die Tische montieren, abbauen und stapeln. Dazu kommt noch die Mobilität durch die Tischrollen. Eine dynamische und funktionelle Option, Eigenschaften, die sich mit einen attraktiven Ästhetik vereinen.









Detalles. TRAMA abatible dispone de faldón opcional que a su vez es abatible, permitiendo el apilamiento y optimizar al máximo el espacio. Detail. TRAMA flip-top version includes an optional folding modesty panel enabling to store the desks and optimize the space. Détails. TRAMA à abattant dispose d'un voile de fond en option qui est à la fois rabattable, en permettant l'empilage et d'optimiser l'espace. Details. TRAMA verfügt über eine kippbare Sichtblende, die das Stapeln ermöglicht und eine optimale Raumnutzung erlaubt.



TRAMA, como indica su nombre, es una colección que permite realizar composiciones enlazadas y cruzadas de forma rápida y sencilla, mediante un sistema de anclaje de fácil manejo. TRAMA offers the possibility to connect and disconnect in a quick and simple way different desk layouts, using a unique easy clamp-on system. Comme l'indique son nom, c'est une collection qui permet de réaliser des compositions attachées et croisées de façon rapide et simple, au moyen d'un système d'accrochage de manipulation facile. TRAMA, wie schon der Name besagt, ist eine Kollektion, die auf schnelle und einfache Weise vielfältige Kompositionsmöglichkeiten durch ein leicht zu handhabendes Verbindungssystem bietet.



## TRAMA SERIE 10



Superficie en melamina 25mm, fenólico de 13mm o vidrio laminado de seguridad de 6+6mm o templado de 12mm. Columna de aluminio extruido. Pies (72cm o 55cm) con niveladores y brazos-soporte de inyección de aluminio. Larguero de aluminio extrusionado con pintura epoxi. Accesorios opcionales: faldón, buck colgado, cpu colgada, canal electrificación y salida de cables. 25mm MFC top, 13mm compact laminate top or 6+6mm laminated security glass and 12mm tempered glass. Extruded aluminium leg. Feet with levellers (72cm or 55cm). Moulded aluminium support arms. Extruded aluminium beam epoxy finish. Optional accessories: modesty panel, fixed pedestal, cpu holder, cable management and cable access. Surface en mélamine de 25mm, compact de 13mm ou verre de sécurité lamine de 6+6mm ou depoli de 12mm. Colonne en aluminium extrudé. Pieds (72cm ou 55cm) avec niveleurs et bras d'appui en aluminium injecté. Poutre en aluminium avec recouvrement époxy extrudé. Accessoires en option : voile de fond, caisson suspendu, uc suspendu, canal d'électrification et sortie de câbles. Melaminüberzug über der gepressten Tischplatte von 25 mm Dicke, Phenol Kompakte Tischplatte von 13mm, Laminiertes Sicherheitsglas 6+6mm oder gehärtet Sicherheitsglas 12mm Dicke. Säule aus extrudiertem Aluminium. Füße (von 72cm oder 55cm) mit nivellierungen. Armträger aus gespritztem Aluminium. Querstanger aus extrudiertem Aluminium. Fertigung: Epoxyd-Aluminium. Optionale Zusatzgeräte: Sichtblende, Hängecontainer, PC- Halter, Elektrifizierung Kanal und kabelausgang.

ACABADOS DE ESTRUCTURA · STRUCTURE FINISHES · FINITIONS DE STRUCTURE · GESTELL FERTIGUNG



Columna y Pie aluminizado  
Silver Leg and feet  
Colonne et pieds aluminium  
Sänle un Fuß Aluminiumfarbe



Columna y Pie blanco  
White Leg and feet  
Colonne et pieds blanc  
Sänle un Fuß Weiß



Columna negra/Pie Pulido  
Black leg/Polished feet  
Colonne noire/Pied poli  
Sänle Schwarz/Fuß Feinschliff

## TRAMA SERIE 80



Superficie en melamina 25mm. Columna de aluminio extruido. Pies (72cm o 55cm) con 2 ruedas con freno y dos sin freno. Brazos-soporte de inyección de aluminio con sistema de giro y mecanismo de bloqueo. Larguero de aluminio extrusionado con pintura epoxi. Accesorios opcionales: faldón abatible y sistema de unión rápida. 25mm MFC top. Extruded aluminium height adjustable leg. Foot(72cm or 55cm) with levellers and moulded aluminium support arms. Extruded aluminium beam with epoxy finish. Optional accessories: modesty panel, fixed pedestal, CPU holder, cable management and cable access. Surface en mélamine de 25mm. Colonne en aluminium extrudé. Pieds (72cm ou 55cm) avec deux roulettes avec freins et deux sans freins. Bras d'appui en aluminium injecté avec système d'abattement avec cran de blocage. Poutre en aluminium extrudé avec recouvrement epoxy. Accessoires en option : voile de fond abbatante et système d'union rapide entre tables. Melaminüberzug über der gepressten Tischplatte von 25 mm Dicke, Säule aus extrudiertem Aluminium. Füße (von 72cm und 55cm) mit Räder (2 mit Bremse und 2 ohne Bremse). Armträger aus gespritztem Aluminium mit drehsystem. Querstanger aus extrudiertem Aluminium. Fertigung: Epoxyd-Aluminium. Optionale Zusatzgeräte: Sichtblende mit Klappsystem, einfacher Verbindungssystem zwischen Tische.

ACABADOS DE ESTRUCTURA · STRUCTURE FINISHES · FINITIONS DE STRUCTURE · GESTELL FERTIGUNG



Columna y Pie aluminizado  
Silver Leg and feet  
Colonne et pieds aluminium  
Sänle un Fuß Aluminiumfarbe



Columna y Pie blanco  
White Leg and feet  
Colonne et pieds blanc  
Sänle un Fuß Weiß



Columna negra/Pie Pulido  
Black leg/Polished feet  
Colonne noire/Pied poli  
Sänle Schwarz/Fuß Feinschliff

## TRAMA SERIE 90



Superficie en melamina 25mm. Columna de aluminio extruido con elevación regulable. Pies (72cm o 55cm) con niveladores y brazos-soporte de inyección de aluminio. Larguero de aluminio extrusionado con pintura epoxi. Accesorios opcionales: faldón, buck colgado, cpu colgada, canal electrificación y salida de cables. 25mm MFC top. Extruded aluminium height adjustable leg. Foot(72cm or 55cm) with levellers and moulded aluminium support arms. Extruded aluminium beam with epoxy finish. Optional accessories: modesty panel, fixed pedestal, CPU holder, cable management and cable access. Surface en mélamine de 25mm. Colonne en aluminium extrudé avec réglage en hauteur. Pieds (72cm ou 55cm) avec niveleurs et bras d'appui en aluminium injecté. Poutre en aluminium extrudé avec recouvrement epoxy. Accessoires en option : voile de fond, caisson suspendu, uc suspendu, canal d'électrification et sortie de câbles. Melaminüberzug über der gepressten Tischplatte von 25 mm Dicke, Säule aus extrudiertem Aluminium mit Regulierung. Füße (von 72cm und 55cm) mit Nivellierung und Armträger aus gespritztem Aluminium. Querstanger aus extrudiertem Aluminium. Fertigung: Epoxyd-Aluminium. Optionale Zusatzgeräte: Sichtblende, Hängecontainer, PC- Halter, Elektrifizierung Kanal und kabelausgang.

ACABADOS DE ESTRUCTURA · STRUCTURE FINISHES · FINITIONS DE STRUCTURE · GESTELL FERTIGUNG



Columna y Pie aluminizado  
Silver Leg and feet  
Colonne et pieds aluminium  
Sänle un Fuß Aluminiumfarbe



Columna y Pie blanco  
White Leg and feet  
Colonne et pieds blanc  
Sänle un Fuß Weiß



Columna negra/Pie Pulido  
Black leg/Polished feet  
Colonne noire/Pied poli  
Sänle Schwarz/Fuß Feinschliff

## TRAMA SERIE 20



Superficie de melamina de 25 mm con borde amortiguante. Columna redonda de acero de 2 mm de espesor y 60 mm. de diámetro. Pies de 55cm. con niveladores y brazos-soporte de inyección de aluminio. Larguero de aluminio extrusionado con pintura epoxi. 25mm MFC top with Anti-shock soft edge. Steel 2mm thick round leg, 60mm diameter. Foot 55cm with levellers and moulded aluminium support arms. Extruded aluminium beam with epoxy finish. Surface en mélamine de 25mm avec chants antichoc pour fonction d'amortie. Colonne arrondie en acier de 2mm d'épaisseur et diamètre de 60mm. Pieds de 55cm avec niveleurs et bras d'appui en aluminium injecté. Poutre en aluminium extrudé avec recouvrement epoxy. Melaminüberzug über der gepressten Tischplatte von 25 mm Dicke und Dämpfung Kanten. Runde Säule aus Stahl 2mm Dicke, Durchmesser 60mm. Füße von 55cm mit nivellierungen. Armträger aus gespritztem Aluminium. Querstanger aus extrudiertem Aluminium. Fertigung: Epoxyd-Aluminium.

ACABADOS DE ESTRUCTURA · STRUCTURE FINISHES · FINITIONS DE STRUCTURE · GESTELL FERTIGUNG



Columna y Pie aluminizado  
Silver Leg and feet  
Colonne et pieds aluminium  
Sänle un Fuß Aluminiumfarbe



Columna y Pie blanco  
White Leg and feet  
Colonne et pieds blanc  
Sänle un Fuß Weiß



Columna cromada/Pie Pulido  
Chromed leg/Polished feet  
Colonne chromée/Pied poli  
Sänle Chrom/Fuß Feinschliff

## TRAMA SERIE 30



Superficie de melamina de 25 mm con borde amortiguante. Columna redonda de acero de 2 mm de espesor y 60 mm. de diámetro. Pies (de 72 cm. y 55 cm.) con ruedas (2 con freno y 2 sin freno). brazos-soporte de inyección de aluminio con sistema de abatimiento con sistema de bloqueo. Larguero de aluminio extrusionado con pintura epoxi. 25mm MFC top with Anti-shock soft edge. 2mm thick steel round leg, 60mm diameter. Foot(72cm and 55cm) with castors (2 lockable and 2 free castors). Moulded aluminium support arms with lockout system for the flip-top system. Extruded aluminium beam epoxy finish. Surface en mélamine de 25mm avec chant antichoc pour fonction d'amortie. Colonne arrondie en acier de 2mm d'épaisseur et diamètre de 60 mm. Pieds (72cm ou 55cm) avec roulettes (2 avec freins, 2 sans freins). Bras d'appui en aluminium injecté avec système abbatant et cran de blocage. Poutre en aluminium extrudé avec recouvrement epoxy. Melaminüberzug über der gepressten Tischplatte von 25 mm Dicke und Dämpfung Kanten. Runde Säule aus Stahl 2mm Dicke, Durchmesser 60mm. Füße (von 72cm und 55cm) mit Räder (2 mit Bremse und 2 ohne Bremse) Armträger aus gespritztem Aluminium, Klappsystem und Blockierungssystem. Querstanger aus extrudiertem Aluminium. Fertigung: Epoxyd-Aluminium.

ACABADOS DE ESTRUCTURA · STRUCTURE FINISHES · FINITIONS DE STRUCTURE · GESTELL FERTIGUNG



Columna y Pie aluminizado  
Silver Leg and feet  
Colonne et pieds aluminium  
Sänle un Fuß Aluminiumfarbe



Columna y Pie blanco  
White Leg and feet  
Colonne et pieds blanc  
Sänle un Fuß Weiß



Columna cromada/Pie Pulido  
Chromed leg/Polished feet  
Colonne chromée/Pied poli  
Sänle Chrom/Fuß Feinschliff

## TRAMA SERIE 30/80: SISTEMA DE ABATIBILIDAD · FLIP TOP SYSTEM · SYSTÈME ABBATANT · KLAPPSYSTEM



El programa permite abatir la superficie de la mesa para facilitar un apilamiento más cómodo y funcional mediante un sencillo sistema de fácil manejo. Comfortable and functional piling system. Le programme permet de rabattre la surface de la table pour empiler de maniere fonctionelle et confortable grâce a son facile système d'usage. Das Programm Trama mit Klappstische ist bequem und funktionell und erlauben ein einfaches Systems der Behandlung.

## TODAS LAS SERIES: SISTEMA DE UNIÓN RÁPIDA · QUICK LINK SYSTEM FOR ALL THE RANGE · TOUTES LES SERIES: SYSTÈME D'UNION RAPIDE · SCHNELLER VERBUNDUNGSSYSTEM IN ALLE SERIEN



El programa permite la unión de las mesas de forma rápida y sencilla diante un sistema de anclaje de fácil manejo. Quick and simple system to link the desks. Le programme permet d'unir des tables d'une manière facile grâce au facile système d'accrochage. Das Programm erlaubt eine schneller und einfacher Verbindungssystem zwischen Tische.

PROGRAMA TRAMA SERIE 10 • TRAMA SERIE 10 PROGRAM • PROGRAMME TRAMA SERIE 10 • PROGRAMM TRAMA SERIE 10

MESAS RECTAS • RECTANGULAR DESKS • BUREAU DROIT  
• RECHTECKIGE TISCHE

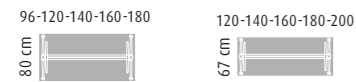

MESAS DIRECCIÓN • EXECUTIVE TABLES • BUREAUX DIRECTION  
• DIREKTIONS TISCHE



MESAS ERGONÓMICAS • CRESCENT DESKS • BUREAUX  
COMPACTS • ERGONOMISCHE TISCHE

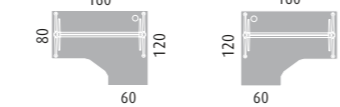

ÁNGULOS, MESAS Y ALAS AUXILIARES • DESK LINKS AND RETURNS • ANGLES ET TABLES AUXILIAIRES • ECKTISCHE UND BEISTELLTISCHE



MESAS DOBLES Y MESAS DE CRECIMIENTO • TWIN AND PROGRESSIVE DESKS • BUREAUX DOUBLES ET BUREAUX PROGRESSIVES • DOPPETISCHE UND VERLÄNGERUNGSTISCHE



MESAS DE REUNIÓN Y REUNIÓN DE CRECIMIENTO • MEETING TABLES AND EXTENSIONS • BUREAUX DE REUNION ET BUREAUX PROGRESSIVES • KONFERENZ UND VERLÄNGERUNGSTISCHE

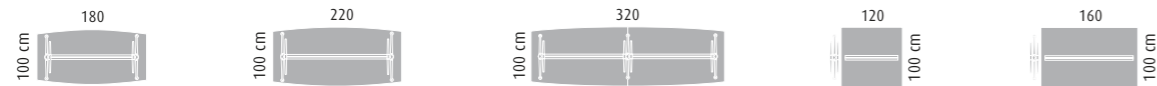

PROGRAMA TRAMA SERIE 80 • TRAMA SERIE 80 PROGRAM • PROGRAMME TRAMA SERIE 80 • PROGRAMM TRAMA SERIE 80

MESAS RECTAS Y MESAS DE DIRECCIÓN • RECTANGULAR DESKS AND EXECUTIVE DESKS • BUREAU DROIT ET BUREAU DIRECTION • RECHTECKIGE TISCHE UND DIREKTIONSTISCHE



MESAS Y ÁNGULOS AUXILIARES • DESKS LINKS AND RETURNS • TABLES ET ANGLES AUXILIAIRES • ECKTISCHE UND BEISTELLTISCHE

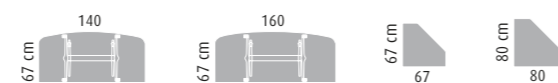

PROGRAMA TRAMA SERIE 90 • TRAMA SERIE 90 PROGRAM • PROGRAMME TRAMA SERIE 90 • PROGRAMM TRAMA SERIE 90

MESAS RECTAS • RECTANGULAR DESKS • BUREAU DROIT • RECHTECKIGE TISCHE



ÁNGULOS Y ALAS AUXILIARES • DESK LINKS AND RETURNS • ANGLES ET TABLES AUXILIAIRES • ECKTISCHE UND BEISTELLTISCHE



PROGRAMA TRAMA SERIE 20 • TRAMA SERIE 20 PROGRAM • PROGRAMME TRAMA SERIE 20 • PROGRAMM TRAMA SERIE 20

MESAS RECTAS • RECTANGULAR DESKS • BUREAU DROIT • RECHTECKIGE TISCHE

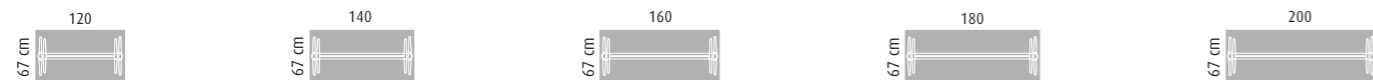

PROGRAMA TRAMA SERIE 30 • TRAMA SERIE 30 PROGRAM • PROGRAMME TRAMA SERIE 30 • PROGRAMM TRAMA SERIE 30

MESAS RECTAS • RECTANGULAR DESKS • BUREAU DROIT • RECHTECKIGE TISCHE



MESAS DE REUNIÓN • MEETING TABLES • BUREAUX DE REUNION • KONFERENZ TISCHE

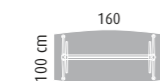

MESAS AUXILIARES • AUXILIARY DESKS • TABLES AUXILIAIRES • ECKTISCHE



SUPERFICIES DE MESA • TOP FINISHES • SURFACES DES BUREAUX • TISCHPLATTENANFERTIGUNGEN

TRAMA - SERIE 10

MELAMINA • MFC • MELAMINE • MELAMIN

Recubrimiento melamínico sobre tablero aglomerado de 25 mm. de grosor. Cantos de 2 mm. de espesor, aplicado con cola termofusible y redondeado a R=2mm. 25mm MFC top. 2mm thermo bounded edging R=2mm. Recouvrement en mélamine sur panneau d'agglomerat de 25mm d'épaisseur. Chants de 2 mm d'épaisseur appliqué avec colle thermofusible et arrondi à R=2 mm. Melaminüberzug über der gepressten Tischplatte von 25 mm Dicke. PVC-Kanten von 2 mm Dicke, mit Heißkleber befestigt und bei R=2 mm abgerundet.

FENÓLICO • COMPACT • COMPACT • PHENOL

Tablero compacto de 13 mm de grosor, fabricado mediante laminado de alta presión con resinas fenólicas. Núcleo de color negro. 13 mm compact laminated top, contrast edge and double sided white or wengue face finish. Panneau compact de résines à haute pression de 13 mm d'épaisseur. Finition intérieure en couleur noire. Phenol Kompakte Tischplatte von 13 mm Dicke, mit Laminat unter hohem Druck mit Phenolstoffen hergestellt. Kernbereich Schwarz.

VIDRIO • GLASS • VITRÈ • GLAS

Vidrio de seguridad laminado de 6+6 mm con butiral de polivinilo traslúcido en acabados azul y negro. Vidrio blanco templado de 12 mm. 6+6 mm laminated security glass available in blue and black. Tempered glass 12 mm available in white. Verre de sécurité laminé de 6+6 mm burital de polyvinyle translucide en finition bleu et noir. Verre dépoli blanc de 12mm. Laminiertes sicherheitsglas mit Butyl aus Polyvinyl 6+6 mm Dicke, Blau und Schwarz Fertigung. Gehärtet sicherheitsglas 12 mm Dicke in Weiß Fertigung.

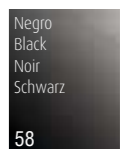
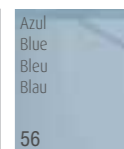
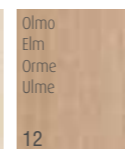
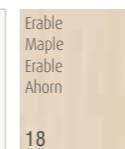

TRAMA - SERIE 90

MELAMINA • MFC • MELAMINE • MELAMIN

Recubrimiento melamínico sobre tablero aglomerado de 25 mm. de grosor. Cantos de 2 mm. de espesor, aplicado con cola termofusible y redondeado a R=2mm. 25mm MFC top. 2mm thermo bounded edging R=2mm. Recouvrement en mélamine sur panneau d'agglomerat de 25mm d'épaisseur. Chants de 2 mm d'épaisseur appliqué avec colle thermofusible et arrondi à R=2 mm. Melaminüberzug über der gepressten Tischplatte von 25 mm Dicke. PVC-Kanten von 2 mm Dicke, mit Heißkleber befestigt und bei R=2 mm abgerundet.

FENÓLICO • COMPACT • COMPACT • PHENOL

Tablero compacto de 13 mm de grosor, fabricado mediante laminado de alta presión con resinas fenólicas. Núcleo de color negro. 13 mm compact laminated top, contrast edge and double sided white or wengue face finish. Panneau compact de résines à haute pression de 13 mm d'épaisseur. Finition intérieure en couleur noire. Phenol Kompakte Tischplatte von 13 mm Dicke, mit Laminat unter hohem Druck mit Phenolstoffen hergestellt. Kernbereich Schwarz.

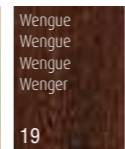
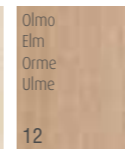
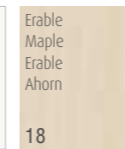

TRAMA - SERIE 80

MELAMINA • MFC • MELAMINE • MELAMIN

Recubrimiento melamínico sobre tablero aglomerado de 25 mm. de grosor. Cantos de 2 mm. de espesor, aplicado con cola termofusible y redondeado a R=2mm. 25mm MFC top. 2mm thermo bounded edging R=2mm. Recouvrement en mélamine sur panneau d'agglomerat de 25mm d'épaisseur. Chants de 2 mm d'épaisseur appliqué avec colle thermofusible et arrondi à R=2 mm. Melaminüberzug über der gepressten Tischplatte von 25 mm Dicke. PVC-Kanten von 2 mm Dicke, mit Heißkleber befestigt und bei R=2 mm abgerundet.

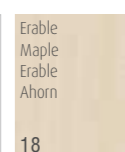

TRAMA - SERIES 20/30

MELAMINA • MFC • MELAMINE • MELAMIN

Recubrimiento melamínico sobre tablero aglomerado de 25 mm. de grosor. Cantos de PVC con función amortiguante antigolpes. 25 mm worktops with anti-shock PVC edge available in the following finishes. Recouvrement de mélamine sur panneau de particules agglomérée de 25 mm d'épaisseur. Chants en PVC avec fonction antichoc qui amortit les coups. 25 mm Arbeitsplatten mit PVC-Kanten, erhältlich den folgen den Fertigungen.





[www.actiu.com](http://www.actiu.com)



 ACTIU TECHNOLOGICAL PARK  
project certified as LEED® GOLD  
by U.S. Green Building Council 2011  
Leadership in Energy & Environmental Design

 POR FAVOR RECICLAR CUANDO QUEDE OBSOLETO  
PLEASE RECYCLE WHEN OBSOLETE  
S'IL VOUS PLAÎT, MERCI DE RECYCLER  
WENN NICHT MEHR AKTUELL, RECYCELN



# VITAL





**Vital es un programa de mesas inteligentes** que evoluciona para satisfacer las exigencias de los actuales espacios de trabajo; una estética contemporánea, equilibrio, amplitud en su gama y gran personalidad que combina máxima operatividad.

**Vital is a program of intelligent desks** which evolves to meet the demands of the current work spaces, a contemporary aesthetic, balanced, broad in its range and personality that combines maximum operability.

**Vital est un programme de bureaux intelligents** évolutif qui répond aux exigences des espaces de travail actuels. Une esthétique contemporaine, équilibrée, une large gamme et une grande personnalité qui combinent un maximum de fonctionnalité.

**Vital - das Programm für intelligente Tische,** das immer weiter entwickelt wird, um den jeweils aktuellen Arbeitsplatzanforderungen zu genügen; eine moderne Optik, Ausgewogenheit, viele Möglichkeiten und große Persönlichkeit kombiniert mit maximaler Funktionsfähigkeit.

## Vital Plus ST

**Estructuras con canto angular de 50 mm y viga longitudinal única. Con niveladores y regulación de altura.**

Angular edge structure of 50 mm and a single longitudinal beam. Levellers and height adjustment.

Structures avec un chant aux angles biseautés de 50mm et une unique poutre longitudinale. Avec niveleurs et réglable en hauteur. Struktur mit abgewinkelter 50 mm-Kante und einem einzigen Stützträger. Höhenverstellbar

Pag.: 04



## Vital Plus

**Estructuras con canto angular de 60 mm y dos vigas longitudinales. Con niveladores.**

Angular edge structure of 60 mm and two longitudinal beams. Levellers. Structures avec un chant angulaire aux angles biseautés de 60mm et de deux poutres longitudinales. Avec niveleurs. Struktur mit abgewinkelter 60 mm-Kante und zwei Längsträgern. Verstellbar.

Pag.: 18

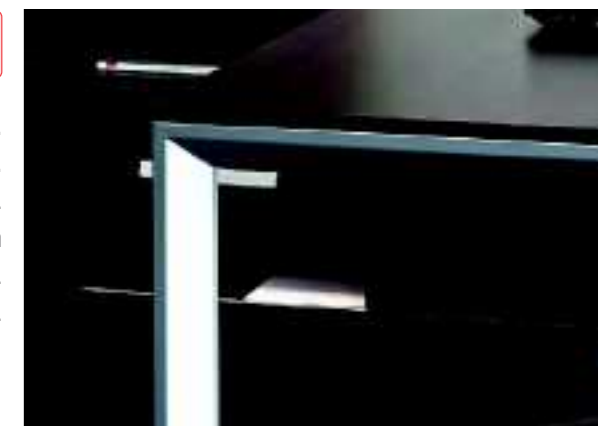

## Vital

**Estructuras de sección cuadrada de 50 mm y fácil sistema de montaje.** Straight legs 50 mm. Easy assembling. Structures de sections carrées de 50 mm et un système facile de montage. Struktur mit quadratischen 50 mm-Abschnitten. Einfaches Montagesystem.

Pag.: 32



# Vital Plus ST

## Estructura de patas · Marco cerrado

Permiten la fijación de complementos auxiliares de forma indiferente; canales de electrificación, divisorias de sobremesa, soportes para CPU o faldones.

## Structures à 4 pieds et de cadre fermé

Structures permettent de fixer des éléments complémentaires de manière indifférente, des canaux électrifiés, panneaux Écran pour bureaux, supports de CPU ou utilisation de processeur pour tables individuelles.



## Loop leg and frame

Complements can be fitted independently; Cable trays, desk-tops, cpu holders or modesty panels.

## Beinstruktur - Rahmenstruktur

Bei beiden Gestellen ist die Anbringung von Zubehörteilen möglich: Einfache und doppelte Kabelkanäle, Thekenaufsätze, CPU-Halterungen und Sichtblenden an individuell genutzten Tischen.



### Viga longitudinal única, retranqueada

Single longitudinal beam, recessed  
Poutre unique transversale et en retrait  
Eine einzige Querstrebe, zurückversetzt



# main operating values



**Brazo de apoyo central, con sistema de bloqueo de tablero integrado.**  
 Central support arm.  
 Bras d'appui central avec système de blocage.  
 Stützelement mittig, mit integriertem Blocksystem.

**Larguero retranqueado.**

Mayor operatividad, permite total accesibilidad hasta el borde de la mesa con cualquier silla operativa.

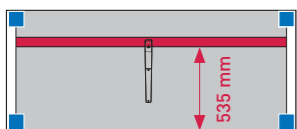
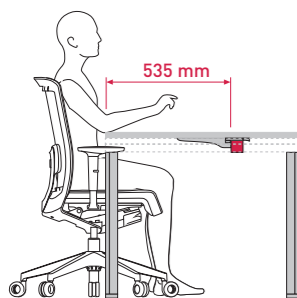

**Recessed beams.**

Recessed beams, totally accessible to the desk edge with any task chair.

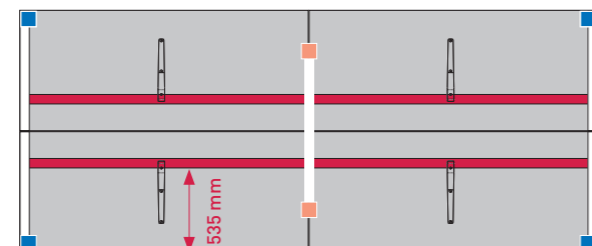
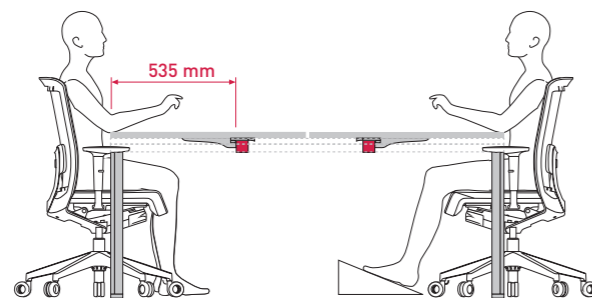

**Poutres avec pieds en retrait.**

Permet l'accès de tout siège au bord de la table.

**Zurückgesetzte Querstreben.**

Der vollständige Zugang bis zur Tischkante ist mit allen Armlehnenstühlen möglich.



**Sistema de desplazamiento de tablero / Central sliding top system.**  
 Bras d'appui central avec système de blocage. / Stützelement mittig, mit integriertem Blocksystem.

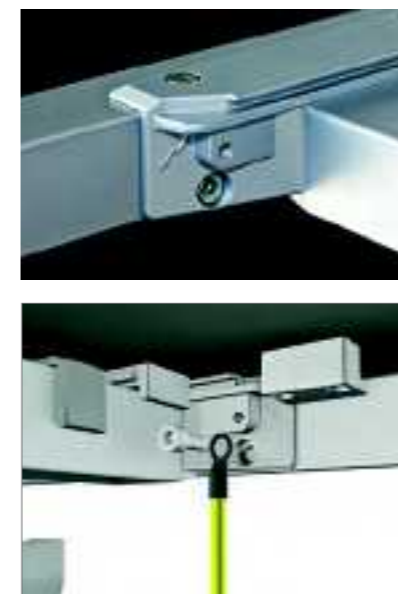

**Punto de conexión a toma de tierra / Earth wire point**

Point de connexion de prise en terre / Anschlusspunkt für die Schutzleitung zur Erdung

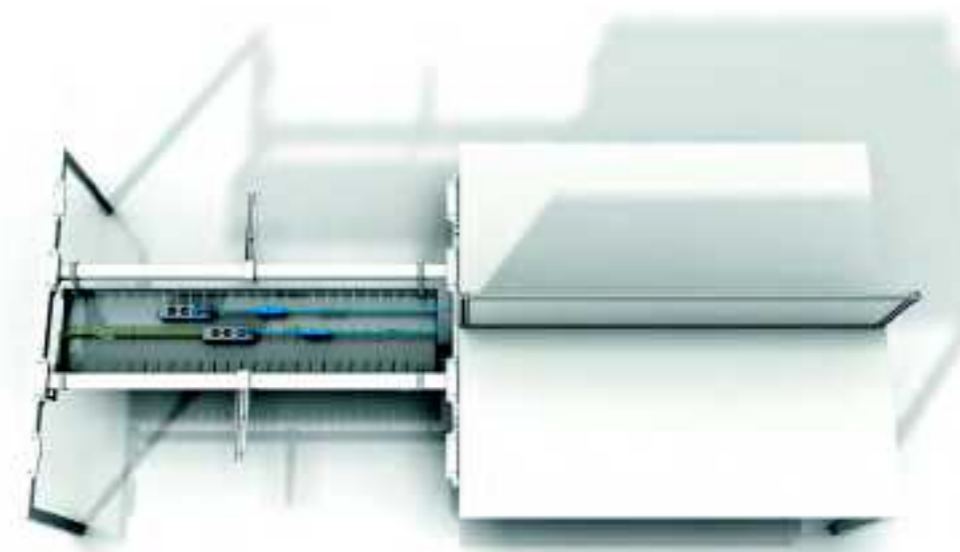

**Sistema integrado de conexión a toma de tierra.**

Permite conectar toda la estructura a la toma de tierra, eliminando la acumulación de esta carga y campo magnético generado, evitando cualquier síntoma vinculado a esta causa.

**Integrated system earth wire.**

To avoid this, Vital Plus ST has a system to connect the frame with an earth wire and avoid problems with magnetic charges.

**Système intégré de connexion à la prise de terre.**

Permet de connecter toute la structure à la prise de terre, en éliminant l'accumulation de cette charge et en évitant tous les systèmes en relation avec cette dernière.

**Integriertes Erdungssystem.**

Rahmen und Gestell komplett ebenerding, um somit Probleme mit akkumulierten magnetischen Aufladungen und Magnetfeldern und damit verbundenen Symptomen zu vermeiden.

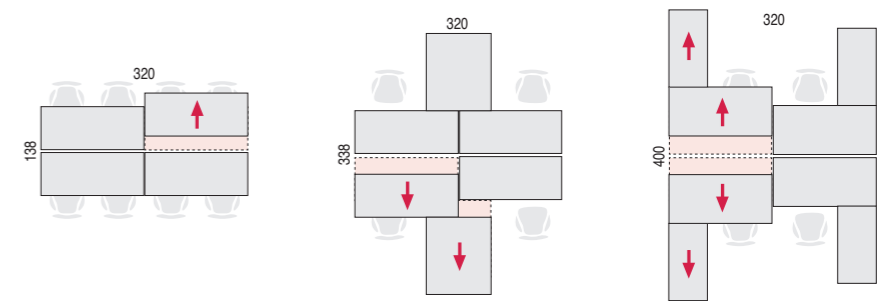

**easy access to electrification**

**Accesibilidad total a la canal de electrificación.**

Vital Plus ST permite el desplazamiento de tableros de mesas dobles e individuales hacia el usuario permitiendo un fácil acceso a la canal de electrificación.

**Easy access to the electrification channel.**

Vital Plus ST offers sliding top feature for group or individual desks to enable easy cable management access.

**Facile accès à la goulotte d'électrification.**

Vital Plus ST permet le déplacement des plateaux des bureaux doubles et individuels vers l'utilisateur pour permettre un accès pratique à la goulotte d'électrification.

**Absolute Zugänglichkeit zum Kabelkanal.**

Vital Plus ST gestattet die Verschiebung der Tischplatten von Doppeltischen und Einzeltischen hin zum Nutzer und ermöglicht somit einen leichten Zugang zum Kabelkanal.



Todas las piezas de ensamble se fabrican en **inyección de aluminio**, permitiendo una perfecta integración con los perfiles de acero, además de precisión en sus ajustes y en el deslizamiento de la sobremesa.

Toutes les pièces d'assemblage **se fabriquent en aluminium injecté**, permettant ainsi une parfaite intégration avec une précision dans les réglages et avec le coulissement du plateau.

All assembly parts **made from cast aluminum**, allowing a perfect integration to the steel profile and have an accurate adjustment and top sliding movement.

Sämtliche Komponenten sind aus **gespritztem Aluminium gefertigt** und ermöglichen so eine perfekte Verschmelzung mit dem Stahlprofil, und liefern somit eine hohe Präzision für Einstellungen und die Verschiebung der Tischplatte.

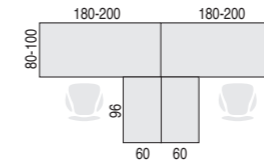
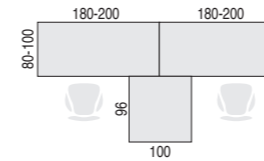
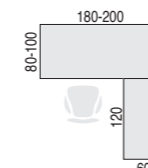
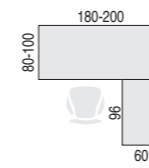



## optimize your space

### Sistemas próximos de archivo

Permiten realizar múltiples configuraciones; como soporte de apoyo ó de forma independiente.

### Proximity filing systems

Multiple configurations: support freestanding.

### Systèmes de rangement de proximité

Permet de réaliser des configurations multiples; comme support d'appui ou de manière indépendante.

### Archivierungssysteme

Mehrere Konfigurationsmöglichkeiten; als Aufsatz oder unabhängig.

### Mesas con apoyo sobre ala buck.

Posibilidades de múltiples configuraciones.  
Desk supported by credenza return unit.  
Multiple layouts.

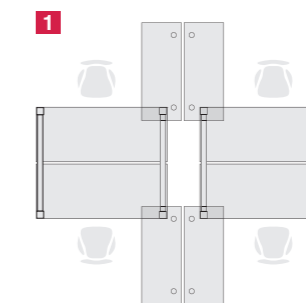

### Mesas con sistemas de archivo independientes.

Máxima flexibilidad.  
Desks with freestanding credenza units.  
Maximum flexibility.

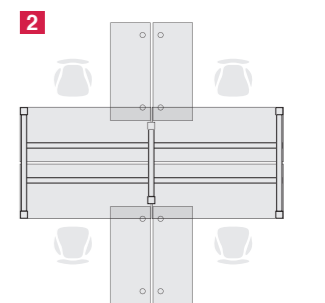

### Crecimiento vertical

Mediante altillos aumenta la capacidad de almacenamiento a la vez que privatiza cada puesto de trabajo.

### Hutches that provide

Both; Larger storage capacity and privacy.

### La croissance verticale

grâce à des étagères augmente la capacité de stockage tout en créant un espace privé sur chaque poste de travail.

### Die vertikale Aufstockung.

Thekenaufsätze erhöhen die Ablagekapazität und Privatsphäre eines jeden Arbeitsplatzes.

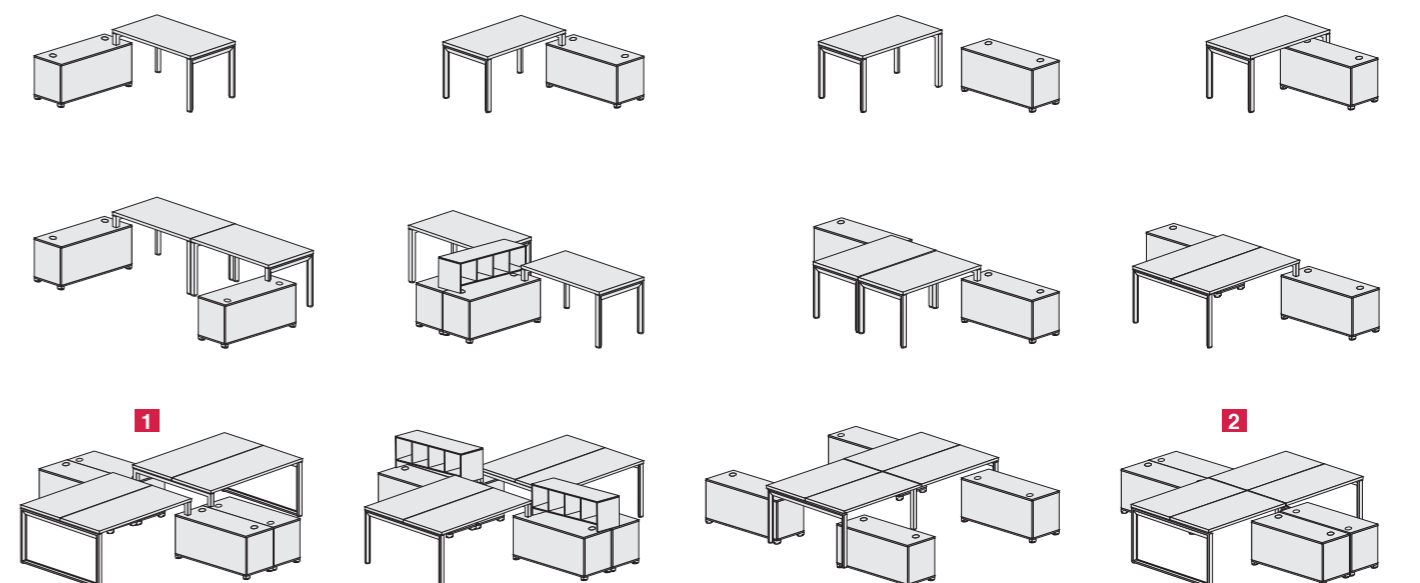

# meeting & conference

## Soluciones flexibles;

mesas individuales, de progresión, cuádruples, de reunión, de conferencia, de dirección...

## Solutions flexibles;

bureaux individuels, de progression, quadruples, de réunion, de conférence, de gestion...

## Flexible solutions;

Individual, progressive and bench desks, meeting, conference and executive tables.

## Flexible Lösungen;

Einzeltische, Vierertische, Tische zum Verkettten, Verlängerungstische sowie Tische für Konferenzen, Besprechungen und Chefetagen...

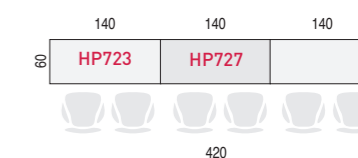
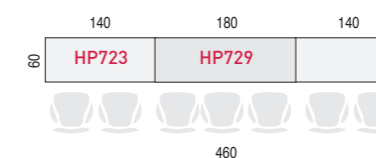
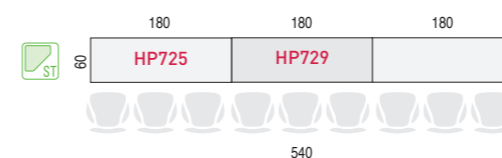
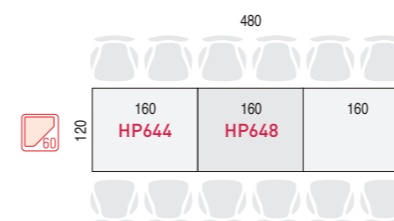



# Vital Plus 60

**Perfil con canto angular** de 60 mm con niveladores. Dispone de dos tipos de estructura: Patas y Marco cerrado.

**Profil de chant biseauté** de 60 mm avec niveleur ou de réglage en hauteur. Deux types de structures disponibles: à piétement ou à cadre fermé.

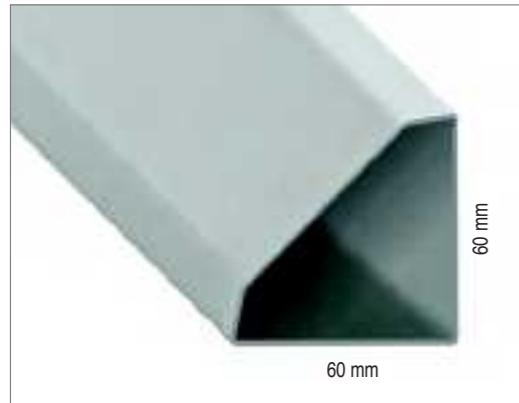

**Profile angle** of 60 mm with levellers. Two different frames: leg frame and loop frame.

**Ein intelligentes Tischprogramm**, mit 60 mm Beinkante und höherverstellbar Mit zwei Gestelltypen lieferbar: Tischbeine und geschlossenes Tischgestell.

**Largeros transversales retranqueados**  
Recessed cross beams  
Rallonges transversales en retrait  
Zurückversetzte Querstreben

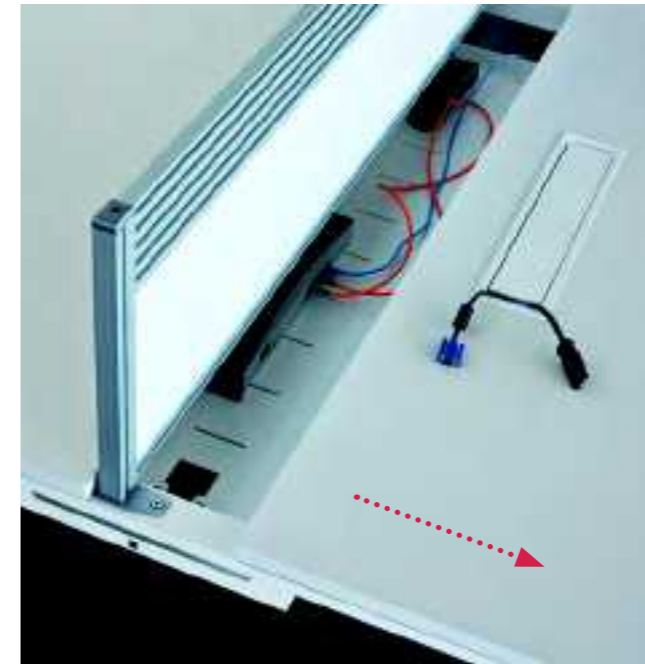

**Tablero desplazable para acceso a canal de electrificación**  
Sliding top for easy cable access  
Plateau coulissant pour accéder à la goulotte d'électrification  
Verschiebbare Platte für den Zugang zum Kabelkanal

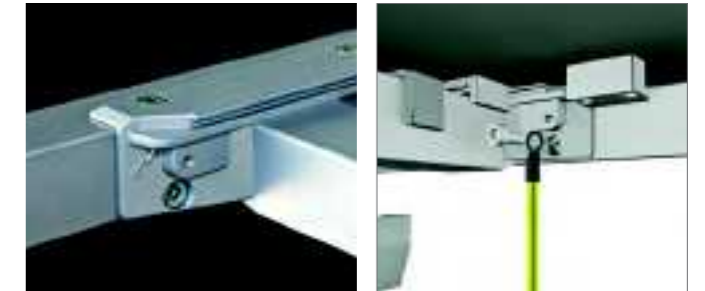
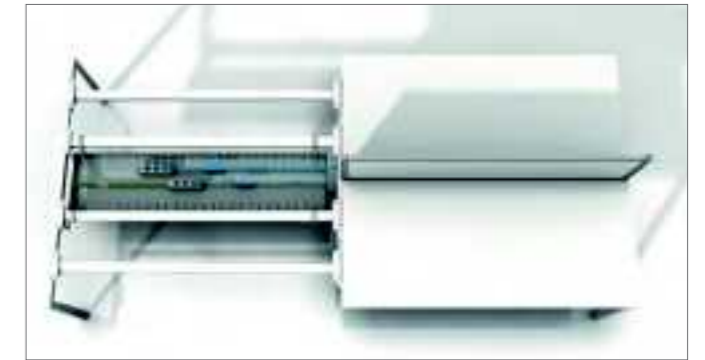

**Punto de conexión a toma de tierra**  
Earth wire point  
Point de connexion de prise en terre  
Anschlusspunkt für die Schutzleitung zur Erdung

## main operating values

**Diversidad de acabados** adecuados a los diferentes usos y preferencias, combinando materiales técnicos como aluminio, traslúcidos y melaminas naturales.

**Variété de finitions** adaptées aux différentes utilisations et préférences, en combinant des matériaux techniques tels que l'aluminium, la mélamine translucide et naturelle.

**Variety of finishes** suitable for different uses and preferences, combining technical materials such as aluminium, acrylic and natural melamine.

**Vielfalt an Ausführungen**, die an die verschiedenen Einsatzgebiete und Vorlieben angepasst sind und technische Materialien, wie Aluminium, durchscheinende Werkstoffe und natürliche Melamine kombinieren.



## executive



El apoyo de mesa con soleta antideslizante sin uniones mecánicas permite total versatilidad, apoyando las mesas en función de las necesidades.

L'appui de la table a une semelle antidérapante, sans unions mécaniques, ce qui permet une meilleure adaptation, en disposant les tables en fonction des besoins.

Desk support antiskid cap. Total versatility, supporting desks according to their needs.

Die Tischstütze mit Antirutschsohle ohne mechanisches Verbindungsstück ermöglicht eine Vielseitigkeit, bei der die Tische je nach Bedarf gestützt werden können.

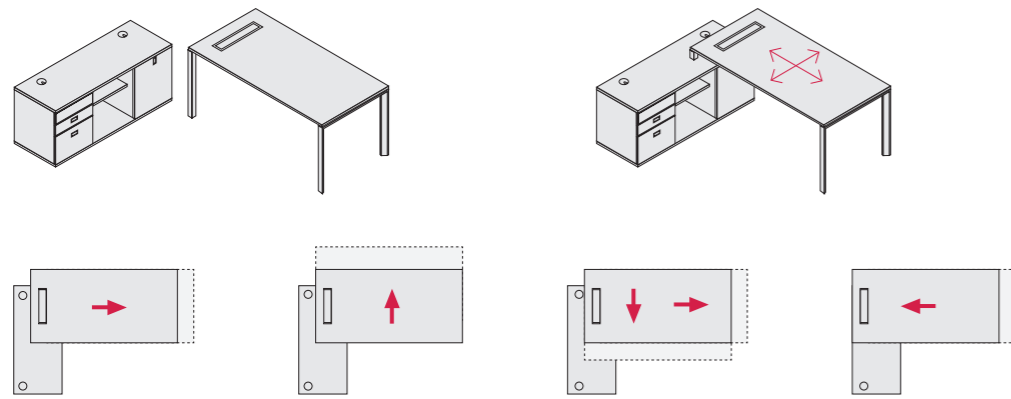

**Funda envolvente opcional fabricada en chapa de acero**  
 Steel optional cover  
 En option un cache de revêt en tôle d'acier  
 Optionale Beschichtung aus Edelstahl



### Estructuras de acero

con recubrimientos mediante tratamientos con nanocerámicas que protegen y triplican la adherencia del lacado epoxi posterior, produciendo contaminación cero.

### Steel structures

covered using treatments with nanoceramics that protect and triple the adherence of the later epoxy lacquered, producing zero contaminations.

### Structures en acier avec

un revêtement traité aux micros particules (nano céramiques) qui protège et triple l'adhérence du laqué en époxy posé ultérieurement, évitant toute pollution.

### Stahlstrukturen mit

Beschichtung per nanokeramischer Behandlung, die schützt und die Epoxylackanhaftung verdreifacht ohne zu kontaminieren.



Soluciones de almacenamiento en acero y melamina / Storage solutions made of steel and MFC



## metal actiu - integrated workplaces



**Soluciones flexibles;**

mesas individuales, de progresión, cuádruples, de reunión, de conferencia, de dirección, con electrificación y con la posibilidad de fijar divisorias de sobremesa y Split.

**Flexible solutions;**

single desks, progressive desks, bench desks, meeting, conference and executive tables. Cable management available as well as desk mounted screens and Split.

**Solutions flexibles,**

des bureaux individuels, de progression, quadriples, de réunion, de conférence, de gestion, d'électricité et la capacité de mettre des séparations Split.

**Flexible Lösungen;**

Einzeltische, Vierertische, Tische zum Verkettten, Verlängerungstische sowie Tische für Konferenzen, Besprechungen und Chefetagen, Tische mit Stromzufuhr und mit der Möglichkeit zur Anbringung von Split.

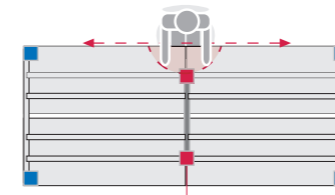

Patas intermedias retranqueadas. Mayor operatividad.  
Recessed middle legs. Increased functionality.  
Pieds intermediaires avec retrait. Fonctionnalité plus importante.  
Zwischen zurück gesetzte Beine. Bessere Bedienbarkeit.

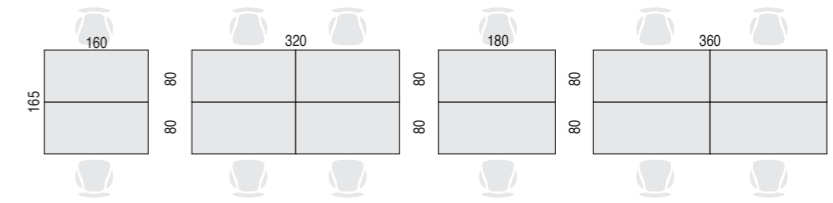

En mesas dobles el acceso a la canal doble de gran capacidad se consigue desplazando ambos tableros en sentido opuesto. En mesas individuales es aconsejable solicitar electrificación "Y" que facilite el acceso a la canal individual.

For bench desks the access to the high-capacity cable tray is achieved by moving both boards in the opposite direction. For single tables it is advised to order "Y" electrification to facilitate access to the cable tray.

Pour les bureaux doubles, l'accès au double canal de grande capacité est obtenu en déplaçant chaque panneau dans la direction opposée. Pour les tables individuelles, il est conseillé d'obtenir l'électrification "Y" qui facilite l'accès à des goulottes individuels.

Bei Doppeltischen wird der Zugang zum leistungsstarken Doppelkabelkanal durch die Verschiebung beider Tischplatten in Gegenrichtung erreicht. Für Einzeltische wird empfohlen, die "Y"-Stromversorgung zu bestellen, die den Zugang zum Einzelkanal erleichtert.

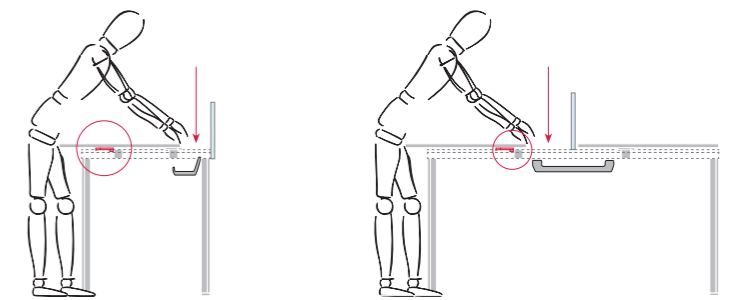

**easy access to electrification**





# Vital

**Formas sencillas** de líneas rectas y puras, un fácil montaje y una presencia elegante. Una colección capaz de aportar múltiples soluciones de equipamiento que se adaptan a las diferentes necesidades de trabajo así como del entorno arquitectónico

**Simple layouts** with rectangular lines, easy assembly and an elegant design. A collection capable to provide multiple furnishing solutions adaptable to all the different needs of the workplace and architectural environment.

**Des formes simples** aux lignes droites et pures, une facilité de montage et une présence élégante. Une collection capable d'apporter des solutions multiples en équipement et qui s'adaptent aux différents besoins du travail ainsi qu'au milieu architectonique.

**Eine einfache Montage** und ein elegantes Erscheinungsbild. Eine Kollektion, die in der Lage ist, zahlreiche Einrichtungslösungen anzubieten, welche sich den verschiedenen Anforderungen des Arbeitsplatzes und des architektonischen Umfelds anpassen.





quick & easy assembly

1'30''



**Fácil sistema de montaje**

Sistema de montaje sencillo y rápido, mediante el uso mínimo de tornillería. Además, el tablero hace fácil la instalación de complementos con un rápido sistema de bloqueo/desbloqueo mediante gatillos en las esquinas.

**Easy assembly system**

Assembling system is quick and very easy, using as less fittings as possible. Top is fixed to the frame with a click system inserted in the corner brackets.

**Système facile de montage**

Le système de montage est très simple et rapide, moyennant l'usage de vis. De plus, le plateau facilite l'installation des accessoires avec un système rapide de blocage/débloqué grâce à un crochet situé aux angles.

**Einfaches Montagesystem**

Kinderleichter Aufbau. Die Tischplatte ermöglicht die kinderleichte Anbringung der Komponenten mithilfe eines einfachen Einrastsystems über Wideriste an den Ecken.

1'



30''

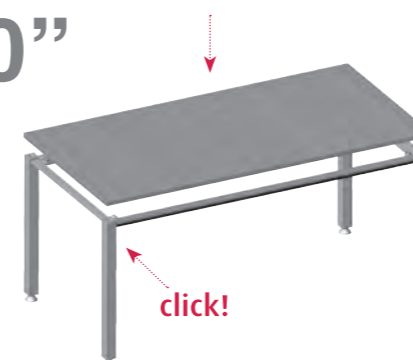

**Flexibilidad en la fijación de complementos**

El sistema de apoyo de complementos permite situarlos en cualquier parte de la estructura y no requiere de herramientas para su montaje.

**Flexibility fixing the accessories**

Accessories can be supported at any point of the frame. No tools necessary.

**Flexibilité sur la fixation des accessoires**

Le système d'appui des accessoires permet de les poser n'importe où sur la structure sans outillage.

**Flexibilität bei der Anbringung der Komponenten**

Das Komponentensystem ermöglicht die Anbringung an jeder Stelle des Gestells und erfordert keine Werkzeuge für die Montage.

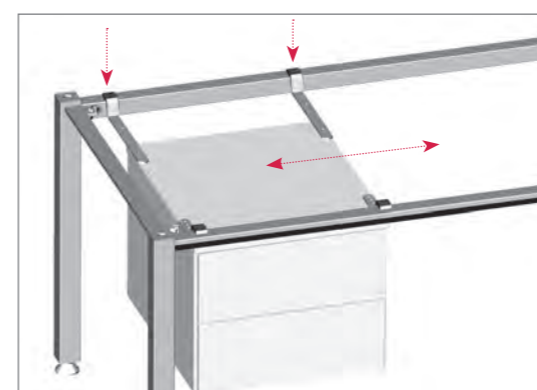



**Luminaria colectiva** diseñada para salas de estudio, bibliotecas y otros espacios de uso público. Dispone de dos lámparas fluorescentes que emiten luz hacia la superficie de trabajo.

**Task lighting** has been designed for libraries, learning and public areas. Includes two fluorescent tubes providing direct light.

**Le luminaire collectif** a été conçu pour les salles d'études, bibliothèques et autres espaces publics. Il est munit de deux lampes fluorescentes qui projettent la lumière sur la surface de travail.

**Die Kollektivbeleuchtung** richtet sich besonders auf Studiersäle, Bibliotheken und andere öffentlich genutzte Räume. Sie verfügt über Leuchtstoffröhren, welche das Licht über die Arbeitsflächen streuen.

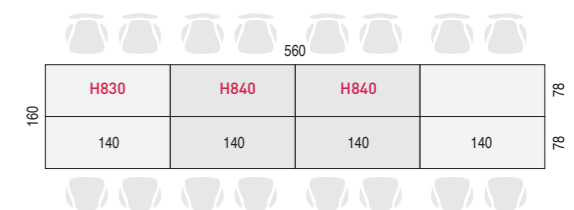
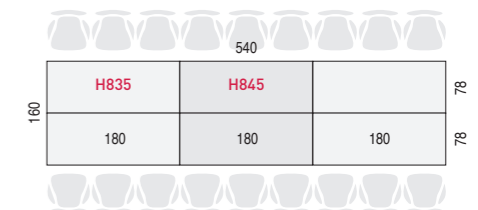
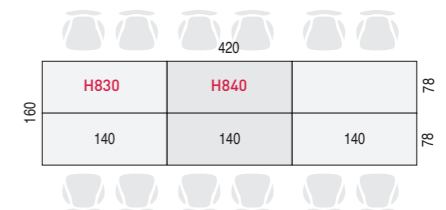



**Mesa progresiva** para salas de juntas o de reunión en las que es necesario acomodar a gran cantidad de personas.

**Bureau progressif** pour salle de réunions où il y a un grand nombre de personnes.

**Progressive desk** for meeting rooms to accomodate large amount of people.

**Verlängerter Versammlungstisch** für Zusammenkünfte, bei denen es nötig ist, einer großen Anzahl an Personen Platz zu bieten.

## meeting & ejecutivo

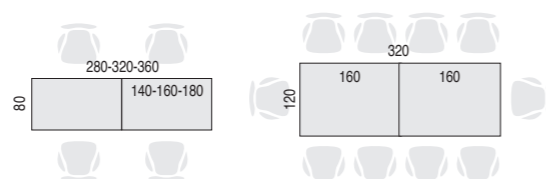



# Vital Plus ST

## ESTRUCTURA DE PATAS - LEG FRAME - STRUCTURE AVEC PIÈTEMENT - GESTELL MIT BEINEN

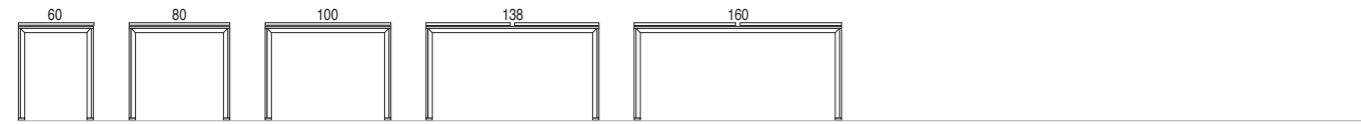

### MESAS RECTAS - RECTANGULAR DESKS



### ALAS AUXILIARES - RETURNS

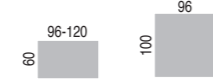

### MESAS OPERATIVAS DE PROGRESIÓN - PROGRESSIVE



### MESAS DOBLES - BENCH DESKS - BUREAUX DOUBLES - DOPPELTISCHE



## ESTRUCTURA MARCO CERRADO - LOOP FRAME - STRUCTURE TRAINEAU - GESTELL MIT GESCHLOSSENEN RAHMEN

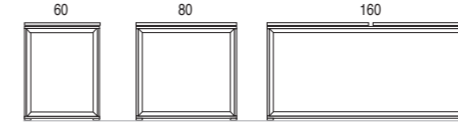

### MESAS RECTAS - RECTANGULAR DESKS

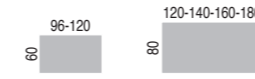

### ALAS AUXILIARES - RETURNS



### MESAS DOBLES - BENCH DESKS

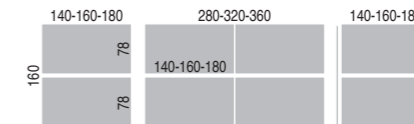

# Vital Plus 60

## ESTRUCTURA DE PATAS - LEG FRAME - STRUCTURE AVEC PIÈTEMENT - GESTELL MIT BEINEN



### MESAS RECTAS - RECTANGULAR DESKS

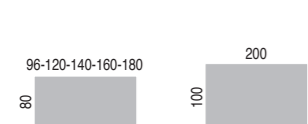

### ALAS AUXILIARES - RETURNS

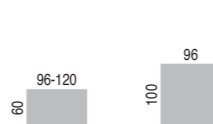

### MESAS DOBLES - BENCH DESKS

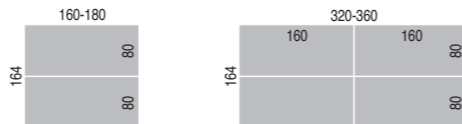

### MESAS REUNIÓN - MEETING TABLES

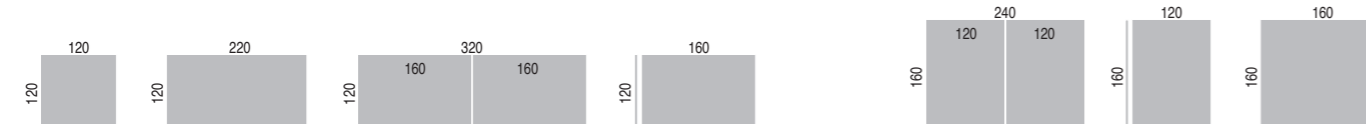

## ESTRUCTURA MARCO CERRADO - LOOP FRAME - STRUCTURE TRAINEAU - GESTELL MIT GESCHLOSSENEN RAHMEN



### MESAS RECTAS - RECTANGULAR DESKS



### ALAS AUXILIARES - RETURNS

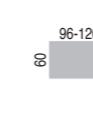

# Vital

### MESAS RECTAS - RECTANGULAR DESKS

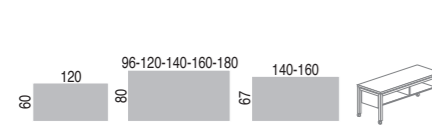

### MESAS DE PROGRESIÓN - PROGRESSIVE

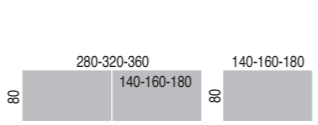

### MESAS DOBLES - BENCH DESKS

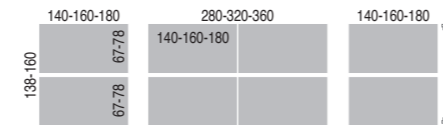

### MESAS DOBLES (ELECTRIFICACIÓN) - BENCH DESKS (FULL LENGHT TOP ACCESS CABLE TRAY)

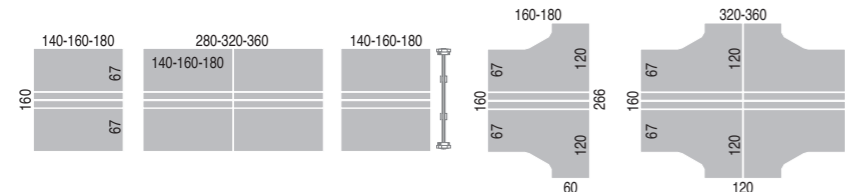

### MESAS ERGONÓMICAS - CRESCENT DESKS

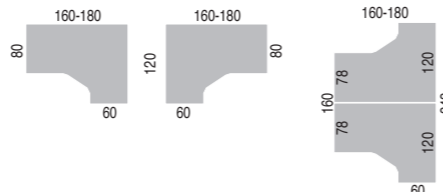

### ÁNGULOS Y ALAS AUXILIARES - DESK LINKS AND RETURNS - ANGLES ET TABLES AUXILIAIRES - ECKTISCHE UND ANBAUTISCHE

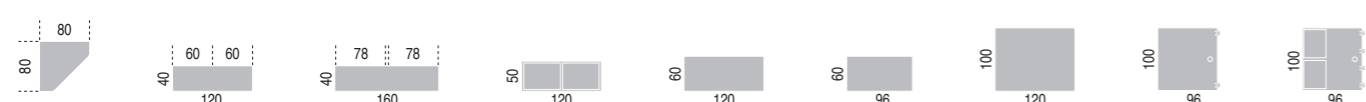

### MESAS REUNIÓN - MEETING TABLES - BUREAUX DE RÉUNION - KONFERENZTISCHE



### MESAS ERGONÓMICAS - CRESCENT DESKS

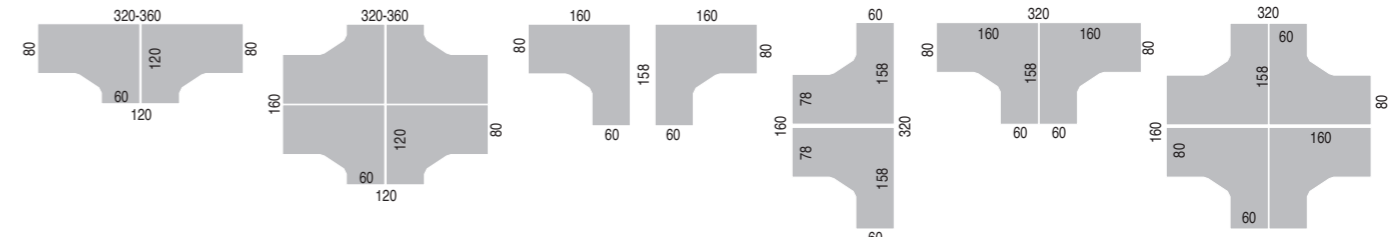

### DIVISORIA ESTRUCTURAL Y ARMARIO - STRUCTURE SCREEN AND OVERHEAD STORAGE

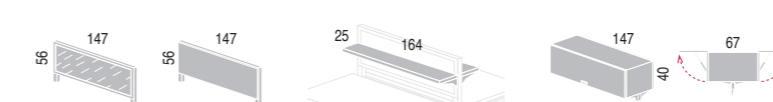

### MOSTRADORES - RECEPTION COUNTERS

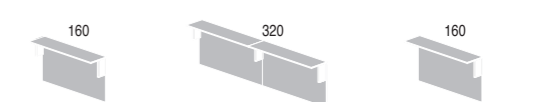

## acabados / finishes

### ACABADOS DE ESTRUCTURA - STRUCTURE FINISHES - FINITIONS DE STRUCTURE - AUSFÜHRUNG



Blanca  
White  
Blanc  
Weiß



Aluminizado  
Silver  
Aluminium  
Aluminiumfarbe



Cromado  
Chromed  
Chromé  
Chrom

### TIPOS DE SUPERFICIES - SURFACE MATERIALS - TYPES DE SURFACES - OBERFLÄCHEN



Melamina  
MFC  
Mélamine  
Melamin



Estratificado  
HPL  
Stratifié  
Laminat



Fenólico  
Compact Laminate  
Compact  
Phenol



Vidrio laminado  
Laminate Glass  
Verre  
Glas

### ACABADOS DE SUPERFICIES - SURFACES FINISHES



Blanco  
White  
Blanc  
Weiß



Erable  
Maple  
Erable  
Ahorn



Roble  
Light Oak  
Chêne  
Eiche



Olmo  
Elm  
Orme  
Ulme



Wengué  
Wengue  
Wengue  
Wenge



Castaña  
Chestnut  
Châtain  
Kastanie

### ACABADOS DE VIDRIOS - GLASS FINISHES - FINITIONS EN VERRE - GLAS



Azul  
Blue  
Bleu  
Blau



Blanco  
White  
Blanc  
Weiß



Negro  
Black  
Noir  
Schwarz



Traslucido  
Frosted Glass  
Traslucide  
Satinier

## complementos / accessories



Vital evoluciona con nuevos acabados y complementos más accesibles, tanto en mesas individuales como dobles, reafirmando la versatilidad de un programa inteligente y actual.

Vital is evolving with new finishes and more accessible accessories, both available in individual and bench desks, reaffirming the versatility of a current and intelligent program.

Vital évolue avec des nouvelles finitions et des accessoires encore plus accessibles, pour les tables individuelles ainsi que les postes doubles, confirmant ainsi le programme comme intelligent et actuel.

Vital entwickelt sich weiter mit neuen Ausführungen und noch besseren Accessoires, sowohl für Einzel- als auch Doppeltische und bekräftigt die Vielseitigkeit eines modernen und intelligenten Programms.

- 1 **Subidas de cableado / Cable riser**  
Montée du câblage / Kabelaufgänge
- 2 **Divisorias / Desk-mounted screen**  
Panneaux de séparation / Unterteilung
- 3 **Canales electrificación / Cable trays**  
Goulottes d'électrification / Kabelkanäle
- 4 **Cajas para conexiones / Cable boxes**  
Boîte de connexions / Anschlusskästen
- 5 **Luminarias / Lighting**  
Eclairages / Beleuchtung
- 6 **Sportes CPU / CPU holders**  
Support CPU / CPU-Träger
- 7 **Faldones / Modesty Panels**  
Voile de fond / Sichtblenden

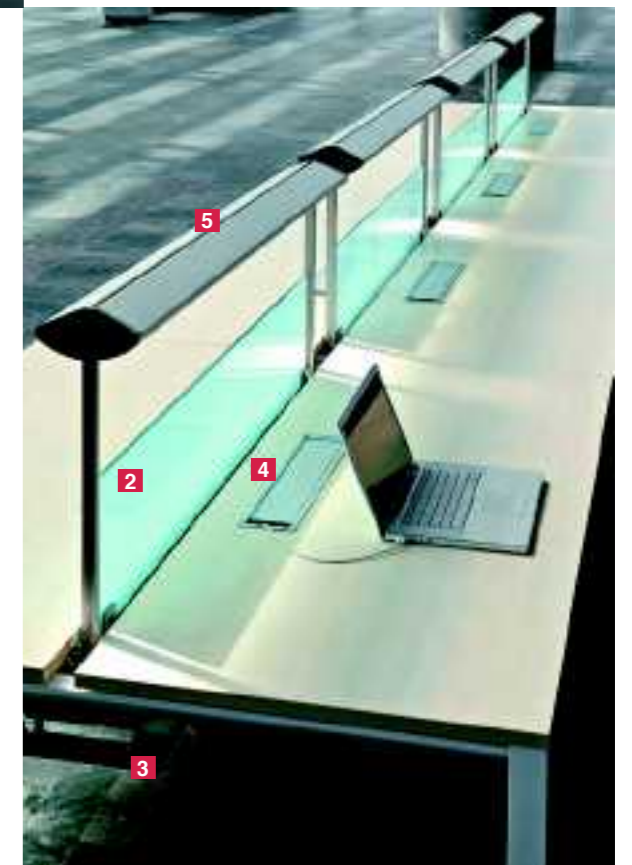

## proyectos / projects

El compromiso de Actiu en los diferentes sectores sociales y económicos nos implica a investigar con las instituciones para mejorar la calidad de las personas en su actividad profesional; ello nos ha permitido realizar importantes instalaciones a nivel nacional e internacional dando respuesta a diversos espacios como hospitales, universidades, bibliotecas, empresas, espacios contract, auditorios, aeropuertos...

The commitment of Actiu in the different social and economic sectors mean that we implicate ourselves with institutions that improve the quality of people in their active profession; for this reason we have been allowed to carry out important installations at Nacional and International level providing solutions to different spaces such as hospitals, universities, libraries, companies, contract spaces, auditoriums, airports...



Das Engagement von Actiu in den verschiedenen sozialen und wirtschaftlichen Bereichen hat zur Forschung in Zusammenarbeit mit Institutionen geführt, um die Arbeitsqualität der Menschen zu verbessern. Auf diese Weise konnten wir bedeutende Installationen auf nationaler und internationaler Ebene realisieren und so Antwort auf die Anforderungen diverser Räume wie Krankenhäuser, Universitäten, Bibliotheken, Unternehmen, Contract-Bereiche, Hörsäle, Flughäfen usw. geben.

L'engagement d'Actiu dans les différents secteurs sociaux et économiques nous pousse à rechercher des solutions, en compagnie des institutions, pour améliorer la qualité de l'activité professionnelle des personnes ; cela nous a permis de réaliser d'importantes installations de tailles nationale et internationale, et de donner réponse à des espaces très différents tels que des hôpitaux, des universités, des bibliothèques, des entreprises, des espaces tertiaires, des auditoriums, des aéroports...



# DECLARACIÓN AMBIENTAL DE PRODUCTO ENVIRONMENTAL PRODUCT DECLARATION

## Análisis de Ciclo de Vida · Life Cycle Analysis

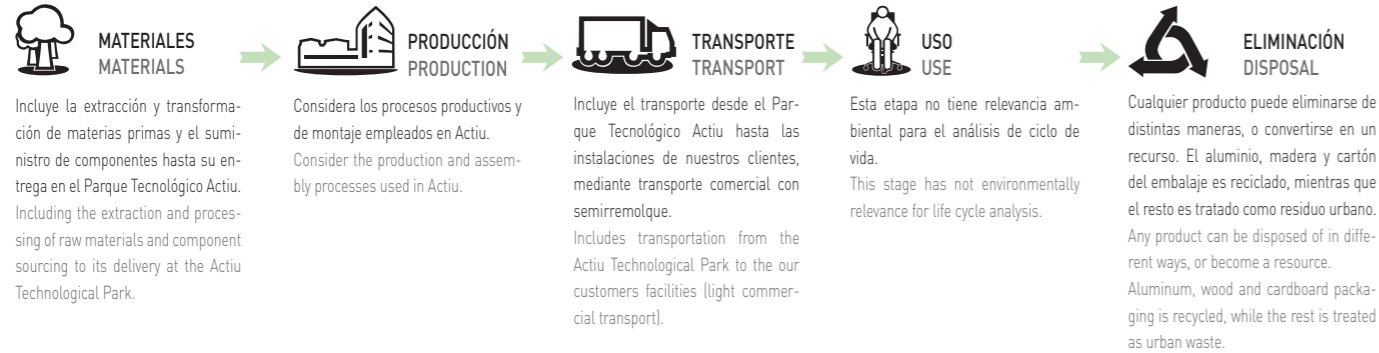

El análisis de ciclo de vida del producto cubre todas las etapas del mismo como se muestra a continuación  
The analysis of product life cycle covers all stages of it, as shown below

## ECODISEÑO · ECODESIGN

Consideramos el diseño como un método para solucionar problemas complejos, donde la calidad comprende la durabilidad y posibilidad de reemplazar cada una de las piezas, para que en su conjunto, nuestros productos, tengan una larga vida útil. We consider design the best way to solve complex problems. Quality means long lasting as well as the possibility to get replacements at any time and our products have a long life.

- MATERIALES MATERIALS**  
Diseñado para fabricarse con materiales reciclados en un 60,62%, limitando el uso de sustancias peligrosas (sin cromo, mercurio y cadmio) · Designed to be manufactured with 60,62% recycled materials, limiting the use of hazardous substances (chromium, mercury and cadmium).  
Aluminio reciclado 100% · 100% recycled aluminum.  
Pintura en polvo sin emisiones COVs - Componentes volátiles orgánicos - Powder paint with no VOC emissions.  
Espuma (PUR) sin contenido en CFC o HCFC · Foam (PUR) without CFCs and HCFCs content.  
Embalajes realizados en cartón reciclado · Recycled cardboard packaging.  
Tintas de impresión en base de agua sin disolventes · Water base printing inks without solvents

- PRODUCCIÓN PRODUCTION**  
Optimización del uso energético durante todo el proceso productivo. · Optimizing energy use throughout the production process.  
Fabricación con consumos de energía e impacto ambiental mínimo. · Low manufacturing energy consumption. Minimum environmental impact.  
Proceso productivo de pintado mediante sistemas tecnológicos de última generación. · Painting processes of high technology systems.  
Recuperación de la pintura no utilizada en el proceso, para su reutilización. · Recovery unused paint in the process.  
Cero emisiones de COVs y otros gases contaminantes. · Zero emissions of VOCs.  
Limpieza de metales mediante circuito de agua cerrado. · Closed water circuits.  
Recuperación del calor. · Heat recovery.  
Sistemas de fabricación automatizados. · Automated manufacturing systems.

- TRANSPORTE TRANSPORT**  
Optimización del embalaje para una o dos unidades de producto · Packaging optimization product for one or two units.  
Sistema de apilamiento de producto que facilita la optimización del espacio reduciendo el gasto de energía para su transporte · Stacking system product that facilitates the spaces optimization and energy reduction for transport.
- USO USE**  
Garantías de uso con larga vida útil · Long life guarantees  
Facilidades de adaptabilidad y crecimiento · Adaptability and growth facilities  
Fácil mantenimiento y limpieza del producto · Easy maintenance
- ELIMINACIÓN DISPOSAL**  
Materiales reciclables en un 95,27% · 95,27% Recyclable materials  
MIT permite una fácil y rápida separación de componentes · Easy components separation  
Sistema de reutilización de embalajes proveedor-fabricante evitando generación de residuos · Packaging "supplier - manufacturer system" for reuse  
El cartón empleado para el embalaje es adecuado para su reciclaje · Recycled packaging cardboard

## Resultados alcanzados en las etapas de ciclo de vida Results achieved in the life cycle stages

Los productos Actiu son diseñados considerando diferentes estrategias ambientales.  
Actiu products are designed considering different environmental strategies.



# PARQUE TECNOLÓGICO ACTIU Un proyecto industrial sostenible ACTIU TECHNOLOGICAL PARK A sustainable industrial project

Un espacio arquitectónico flexible, abierto y transparente. Un proyecto con nuevas perspectivas, cuya sede corporativa, certificada LEED® EB Gold para edificios existentes, posiciona a Actiu con referente en Europa en este tipo de certificaciones, permitiendo una disminución significativa en el impacto ambiental de las operaciones diarias derivadas del uso eficiente del agua y la energía, la gestión de residuos, la compra de productos ambientalmente sostenibles y la continua evaluación y mejora de la calidad ambiental interior.

A flexible, open and transparent architecture space. A project with new prospects certified by LEED EB Gold for all the existing buildings that point Actiu as a referent in Europe. Certificates given to those who take care about the environment having an efficient use of water, energy and the management of wastes, the purchase of sustainable products and the continuous evaluation and improvement in the inner environmental quality.



**PARQUE TECNOLÓGICO ACTIU**  
proyecto certificado LEED® GOLD  
por U.S. Green Building Council en 2011  
Líder en eficiencia y diseño sostenible



PARQUE TECNOLÓGICO ACTIU	Zonas verdes: 130.000 m <sup>2</sup>	ACTIU TECHNOLOGY PARK	Green areas: 130.000 m <sup>2</sup>
Producción energética planta solar: 7.000.000 kWh/año	Superficie Industrial Total: 200.000 m <sup>2</sup>	Energetic production solar plant: 7.000.000 kWh per year	Total Industrial surface: 200.000 m <sup>2</sup>
Recogida y canalización de aguas pluviales	Edificio Corporativo: 6.000 m <sup>2</sup>	Rainfall water collection (12.000 m <sup>3</sup> capacity)	Corporate Headquarter building: 6.000 m <sup>2</sup>
Depósitos agua: 12.000 m <sup>3</sup>	Centro logístico: 18.000 m <sup>2</sup>	Water Tanks: 12.000 m <sup>3</sup>	Logistics centre: 18.000 m <sup>2</sup>
Zonas de encuentro, servicios y atención infantil	Plantas productivas: 40.000 m <sup>2</sup>	Meeting points, club and nursery service	Production plants: 40.000 m <sup>2</sup>

## CERTIFICADOS Y REFERENCIAS · CERTIFICATES AND REFERENCES

Actiu y sus productos cumplen las más altas exigencias en la gestión, calidad de producto y sostenibilidad, que aportan valor a los proyectos utilizando materias recicladas y obteniendo un producto final reciclable. Actiu Technological Park and ACTIU' products fulfill all demands about management, quality and sustainability to provide extra value to the projects using recycled materials to get the recyclable final product.





[www.actiu.com](http://www.actiu.com)



000-9074 • 09-12 • 1\*

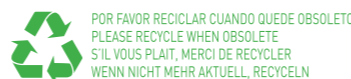

# VITAL





**Vital es un programa de mesas inteligentes** que evoluciona para satisfacer las exigencias de los actuales espacios de trabajo; una estética contemporánea, equilibrio, amplitud en su gama y gran personalidad que combina máxima operatividad.

**Vital is a program of intelligent desks** which evolves to meet the demands of the current work spaces, a contemporary aesthetic, balanced, broad in its range and personality that combines maximum operability.

**Vital est un programme de bureaux intelligents** évolutif qui répond aux exigences des espaces de travail actuels. Une esthétique contemporaine, équilibrée, une large gamme et une grande personnalité qui combinent un maximum de fonctionnalité.

**Vital - das Programm für intelligente Tische,** das immer weiter entwickelt wird, um den jeweils aktuellen Arbeitsplatzanforderungen zu genügen; eine moderne Optik, Ausgewogenheit, viele Möglichkeiten und große Persönlichkeit kombiniert mit maximaler Funktionsfähigkeit.

## Vital Plus ST

**Estructuras con canto angular de 50 mm y viga longitudinal única. Con niveladores y regulación de altura.**

Angular edge structure of 50 mm and a single longitudinal beam. Levellers and height adjustment.

Structures avec un chant aux angles biseautés de 50mm et une unique poutre longitudinale. Avec niveleurs et réglable en hauteur. Struktur mit abgewinkelter 50 mm-Kante und einem einzigen Stützträger. Höhenverstellbar

Pag.: 04



## Vital Plus

**Estructuras con canto angular de 60 mm y dos vigas longitudinales. Con niveladores.**

Angular edge structure of 60 mm and two longitudinal beams. Levellers. Structures avec un chant angulaire aux angles biseautés de 60mm et de deux poutres longitudinales. Avec niveleurs. Struktur mit abgewinkelter 60 mm-Kante und zwei Längsträgern. Verstellbar.

Pag.: 18

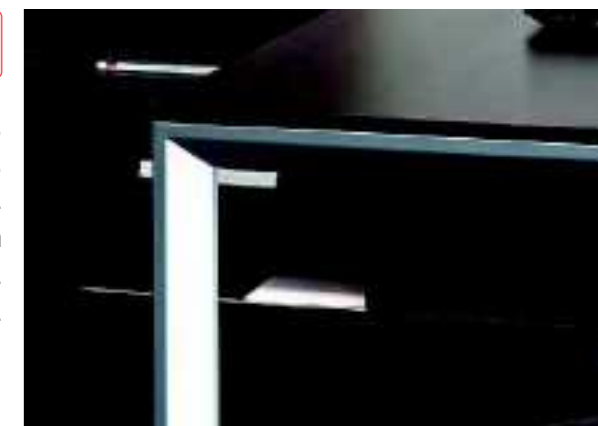

## Vital

**Estructuras de sección cuadrada de 50 mm y fácil sistema de montaje.** Straight legs 50 mm. Easy assembling. Structures de sections carrées de 50 mm et un système facile de montage. Struktur mit quadratischen 50 mm-Abschnitten. Einfaches Montagesystem.

Pag.: 32



# Vital Plus ST

## Estructura de patas · Marco cerrado

Permiten la fijación de complementos auxiliares de forma indiferente; canales de electrificación, divisorias de sobremesa, soportes para CPU o faldones.

## Structures à 4 pieds et de cadre fermé

Structures permettent de fixer des éléments complémentaires de manière indifférente, des canaux électrifiés, panneaux Écran pour bureaux, supports de CPU ou utilisation de processeur pour tables individuelles.



## Loop leg and frame

Complements can be fitted independently; Cable trays, desk-tops, cpu holders or modesty panels.

## Beinstruktur - Rahmenstruktur

Bei beiden Gestellen ist die Anbringung von Zubehörteilen möglich: Einfache und doppelte Kabelkanäle, Thekenaufsätze, CPU-Halterungen und Sichtblenden an individuell genutzten Tischen.



### Viga longitudinal única, retranqueada

Single longitudinal beam, recessed  
Poutre unique transversale et en retrait  
Eine einzige Querstrebe, zurückversetzt



# main operating values



**Brazo de apoyo central, con sistema de bloqueo de tablero integrado.**  
 Central support arm.  
 Bras d'appui central avec système de blocage.  
 Stützelement mittig, mit integriertem Blocksystem.

**Larguero retranqueado.**

Mayor operatividad, permite total accesibilidad hasta el borde de la mesa con cualquier silla operativa.

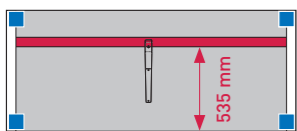
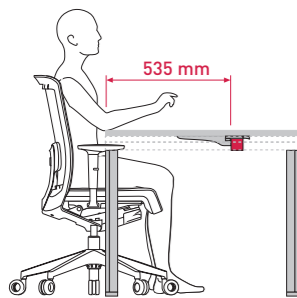

**Recessed beams.**

Recessed beams, totally accessible to the desk edge with any task chair.

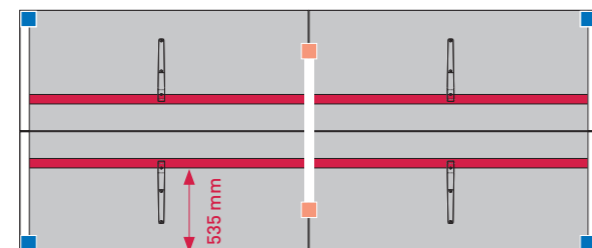
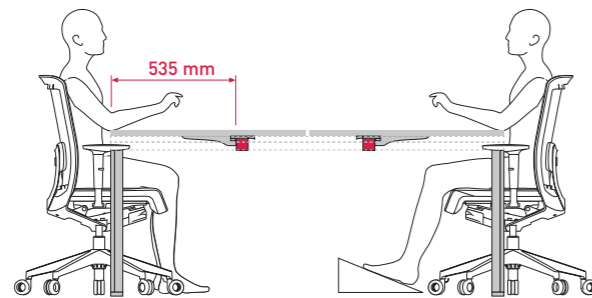

**Poutres avec pieds en retrait.**

Permet l'accès de tout siège au bord de la table.

**Zurückgesetzte Querstreben.**

Der vollständige Zugang bis zur Tischkante ist mit allen Armlehnenstühlen möglich.



**Sistema de desplazamiento de tablero / Central sliding top system.**  
 Bras d'appui central avec système de blocage. / Stützelement mittig, mit integriertem Blocksystem.

**Punto de conexión a toma de tierra / Earth wire point**

Point de connexion de prise en terre / Anschlusspunkt für die Schutzleitung zur Erdung

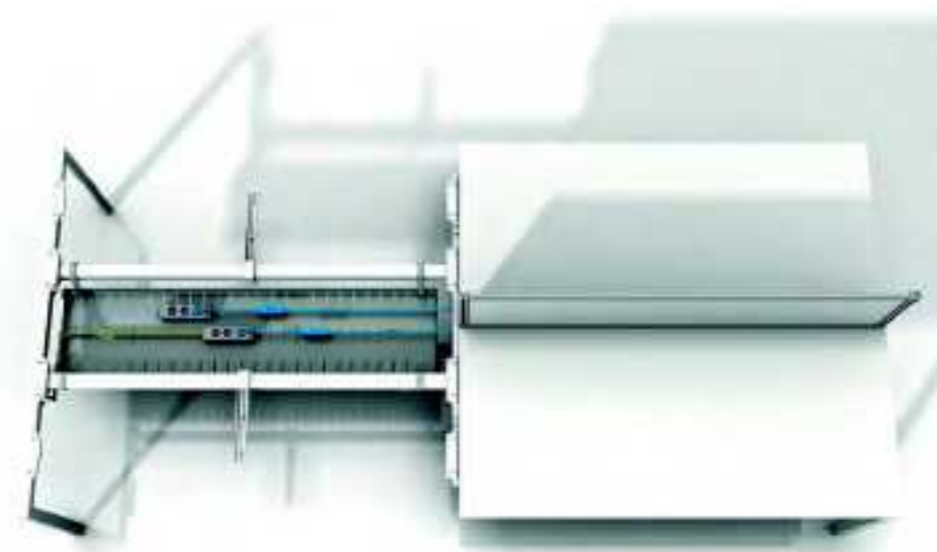

**Sistema integrado de conexión a toma de tierra.**

Permite conectar toda la estructura a la toma de tierra, eliminando la acumulación de esta carga y campo magnético generado, evitando cualquier síntoma vinculado a esta causa.

**Integrated system earth wire.**

To avoid this, Vital Plus ST has a system to connect the frame with an earth wire and avoid problems with magnetic charges.

**Système intégré de connexion à la prise de terre.**

Permet de connecter toute la structure à la prise de terre, en éliminant l'accumulation de cette charge et en évitant tous les systèmes en relation avec cette dernière.

**Integriertes Erdungssystem.**

Rahmen und Gestell komplett ebenerding, um somit Probleme mit akkumulierten magnetischen Aufladungen und Magnetfeldern und damit verbundenen Symptomen zu vermeiden.

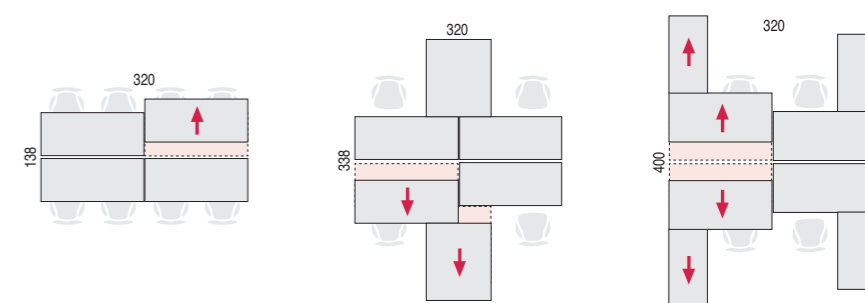
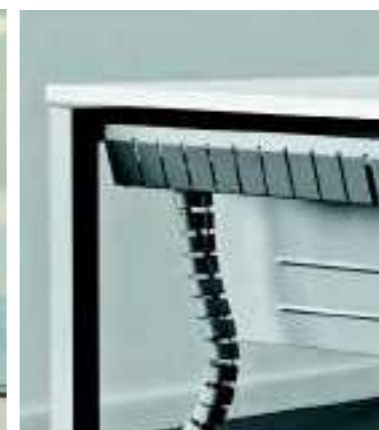

**easy access to electrification**

**Accesibilidad total a la canal de electrificación.**

Vital Plus ST permite el desplazamiento de tableros de mesas dobles e individuales hacia el usuario permitiendo un fácil acceso a la canal de electrificación.

**Easy access to the electrification channel.**

Vital Plus ST offers sliding top feature for group or individual desks to enable easy cable management access.

**Facile accès à la goulotte d'électrification.**

Vital Plus ST permet le déplacement des plateaux des bureaux doubles et individuels vers l'utilisateur pour permettre un accès pratique à la goulotte d'électrification.

**Absolute Zugänglichkeit zum Kabelkanal.**

Vital Plus ST gestattet die Verschiebung der Tischplatten von Doppeltischen und Einzeltischen hin zum Nutzer und ermöglicht somit einen leichten Zugang zum Kabelkanal.



Todas las piezas de ensamble se fabrican en **inyección de aluminio**, permitiendo una perfecta integración con los perfiles de acero, además de precisión en sus ajustes y en el deslizamiento de la sobremesa.

Toutes les pièces d'assemblage **se fabriquent en aluminium injecté**, permettant ainsi une parfaite intégration avec une précision dans les réglages et avec le coulissement du plateau.

All assembly parts **made from cast aluminum**, allowing a perfect integration to the steel profile and have an accurate adjustment and top sliding movement.

Sämtliche Komponenten sind aus **gespritztem Aluminium gefertigt** und ermöglichen so eine perfekte Verschmelzung mit dem Stahlprofil, und liefern somit eine hohe Präzision für Einstellungen und die Verschiebung der Tischplatte.

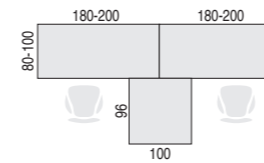
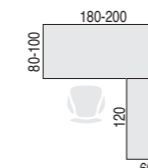
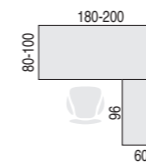



## optimize your space

### Sistemas próximos de archivo

Permiten realizar múltiples configuraciones; como soporte de apoyo ó de forma independiente.

### Proximity filing systems

Multiple configurations: support freestanding.

### Systèmes de rangement de proximité

Permet de réaliser des configurations multiples; comme support d'appui ou de manière indépendante.

### Archivierungssysteme

Mehrere Konfigurationsmöglichkeiten; als Aufsatz oder unabhängig.

### Mesas con apoyo sobre ala buck.

Posibilidades de múltiples configuraciones.  
Desk supported by credenza return unit.  
Multiple layouts.

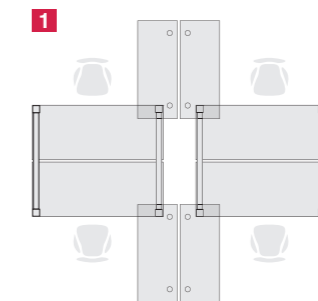

### Mesas con sistemas de archivo independientes.

Máxima flexibilidad.  
Desks with freestanding credenza units.  
Maximum flexibility.

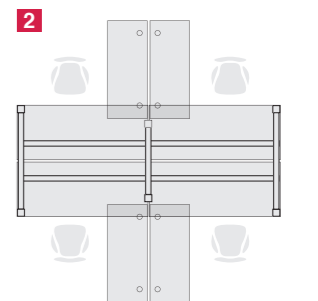

### Crecimiento vertical

Mediante altillos aumenta la capacidad de almacenamiento a la vez que privatiza cada puesto de trabajo.

### Hutches that provide

Both; Larger storage capacity and privacy.

### La croissance verticale

grâce à des étagères augmente la capacité de stockage tout en créant un espace privé sur chaque poste de travail.

### Die vertikale Aufstockung.

Thekenaufsätze erhöhen die Ablagekapazität und Privatsphäre eines jeden Arbeitsplatzes.

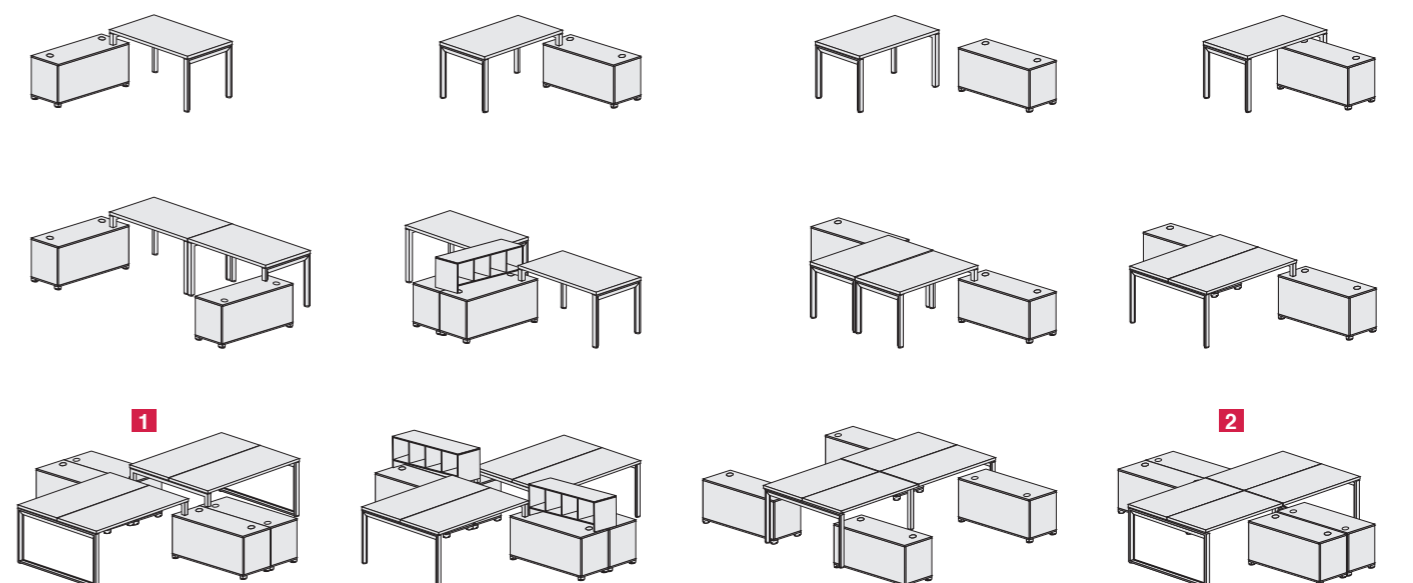

# meeting & conference

## Soluciones flexibles;

mesas individuales, de progresión, cuádruples, de reunión, de conferencia, de dirección...

## Solutions flexibles;

bureaux individuels, de progression, quadruples, de réunion, de conférence, de gestion...

## Flexible solutions;

Individual, progressive and bench desks, meeting, conference and executive tables.

## Flexible Lösungen;

Einzeltische, Vierertische, Tische zum Verkettten, Verlängerungstische sowie Tische für Konferenzen, Besprechungen und Chefetagen...

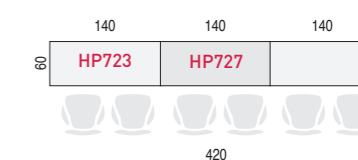
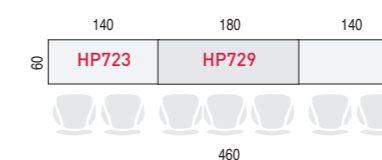
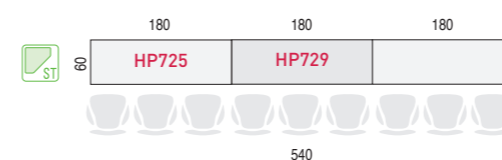
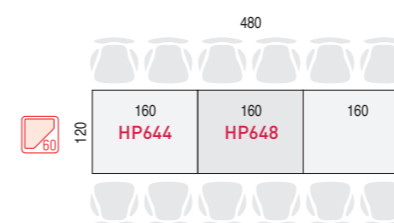



# Vital Plus 60

**Perfil con canto angular** de 60 mm con niveladores. Dispone de dos tipos de estructura: Patas y Marco cerrado.

**Profil de chant biseauté** de 60 mm avec niveleur ou de réglage en hauteur. Deux types de structures disponibles: à piétement ou à cadre fermé.

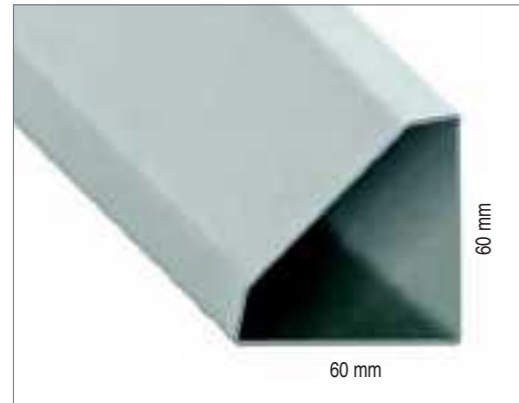

**Profile angle** of 60 mm with levellers. Two different frames: leg frame and loop frame.

**Ein intelligentes Tischprogramm**, mit 60 mm Beinkante und höherverstellbar Mit zwei Gestelltypen lieferbar: Tischbeine und geschlossenes Tischgestell.

**Largeros transversales retranqueados**  
Recessed cross beams  
Rallonges transversales en retrait  
Zurückversetzte Querstreben

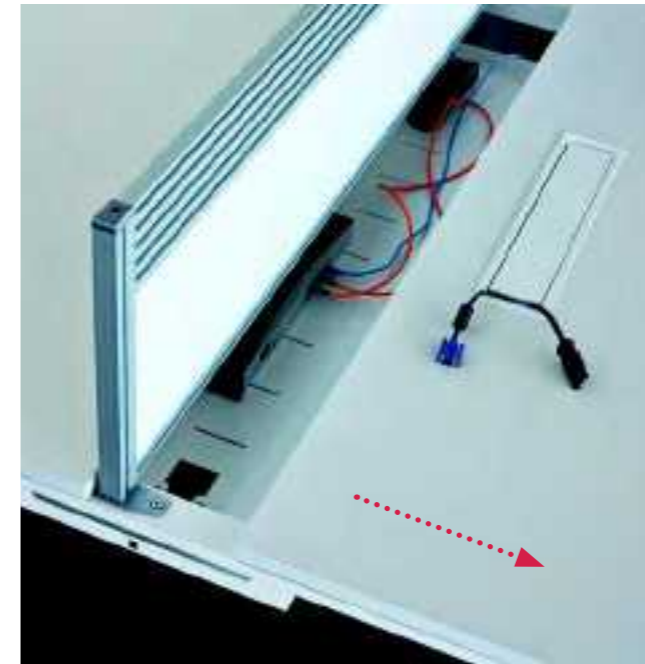

**Tablero desplazable para acceso a canal de electrificación**  
Sliding top for easy cable access  
Plateau coulissant pour accéder à la goulotte d'électrification  
Verschiebbare Platte für den Zugang zum Kabelkanal

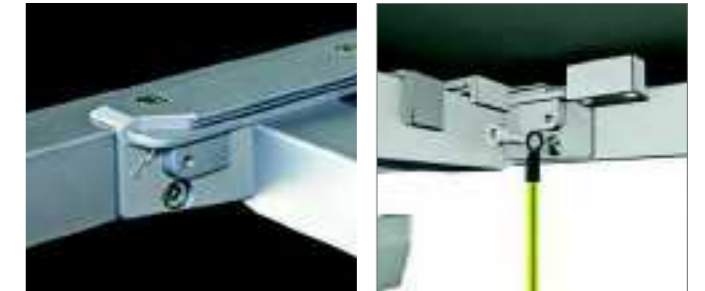

**Punto de conexión a toma de tierra**  
Earth wire point  
Point de connexion de prise en terre  
Anschlusspunkt für die Schutzleitung zur Erdung

## main operating values

**Diversidad de acabados** adecuados a los diferentes usos y preferencias, combinando materiales técnicos como aluminio, traslúcidos y melaminas naturales.

**Variété de finitions** adaptées aux différentes utilisations et préférences, en combinant des matériaux techniques tels que l'aluminium, la mélamine translucide et naturelle.

**Variety of finishes** suitable for different uses and preferences, combining technical materials such as aluminium, acrylic and natural melamine.

**Vielfalt an Ausführungen**, die an die verschiedenen Einsatzgebiete und Vorlieben angepasst sind und technische Materialien, wie Aluminium, durchscheinende Werkstoffe und natürliche Melamine kombinieren.



## executive



El apoyo de mesa con soleta antideslizante sin uniones mecánicas permite total versatilidad, apoyando las mesas en función de las necesidades.

L'appui de la table a une semelle antidérapante, sans unions mécaniques, ce qui permet une meilleure adaptation, en disposant les tables en fonction des besoins.

Desk support antiskid cap. Total versatility, supporting desks according to their needs.

Die Tischstütze mit Antirutschsohle ohne mechanisches Verbindungsstück ermöglicht eine Vielseitigkeit, bei der die Tische je nach Bedarf gestützt werden können.

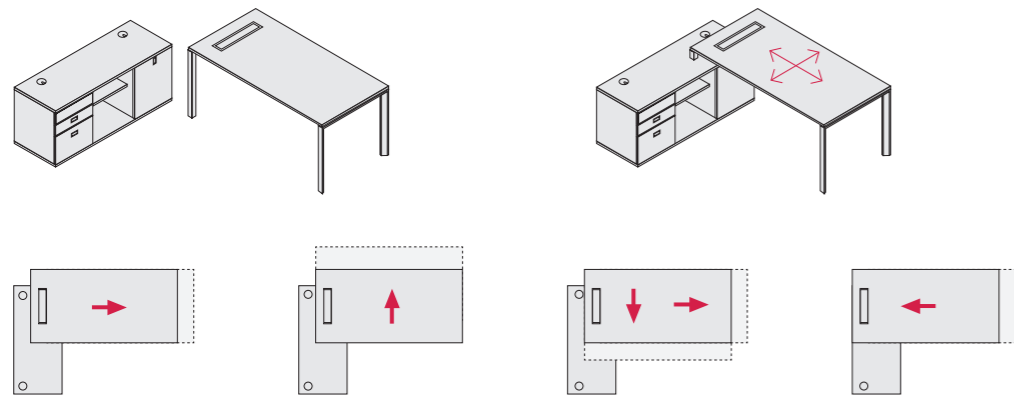

**Funda envolvente opcional fabricada en chapa de acero**  
 Steel optional cover  
 En option un cache de revêt en tôle d'acier  
 Optionale Beschichtung aus Edelstahl



### Estructuras de acero

con recubrimientos mediante tratamientos con nanocerámicas que protegen y triplican la adherencia del lacado epoxi posterior, produciendo contaminación cero.

### Steel structures

covered using treatments with nanoceramics that protect and triple the adherence of the later epoxy lacquered, producing zero contaminations.

### Structures en acier avec

un revêtement traité aux micros particules (nano céramiques) qui protège et triple l'adhérence du laqué en époxy posé ultérieurement, évitant toute pollution.

### Stahlstrukturen mit

Beschichtung per nanokeramischer Behandlung, die schützt und die Epoxylackanhaftung verdreifacht ohne zu kontaminieren.



Soluciones de almacenamiento en acero y melamina / Storage solutions made of steel and MFC



## metal actiu - integrated workplaces



**Soluciones flexibles;**

mesas individuales, de progresión, cuádruples, de reunión, de conferencia, de dirección, con electrificación y con la posibilidad de fijar divisorias de sobremesa y Split.

**Flexible solutions;**

single desks, progressive desks, bench desks, meeting, conference and executive tables. Cable management available as well as desk mounted screens and Split.

**Solutions flexibles,**

des bureaux individuels, de progression, quadruples, de réunion, de conférence, de gestion, d'électricité et la capacité de mettre des séparations Split.

**Flexible Lösungen;**

Einzeltische, Vierertische, Tische zum Verkettten, Verlängerungstische sowie Tische für Konferenzen, Besprechungen und Chefetagen, Tische mit Stromzufuhr und mit der Möglichkeit zur Anbringung von Split.

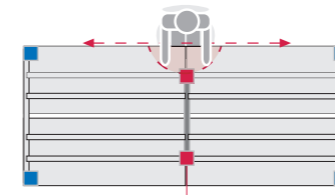

Patas intermedias retranqueadas. Mayor operatividad.  
Recessed middle legs. Increased functionality.  
Pieds intermediaires avec retrait. Fonctionnalité plus importante.  
Zwischen zurück gesetzte Beine. Bessere Bedienbarkeit.

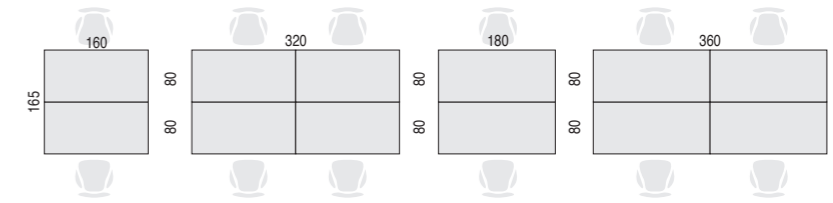

En mesas dobles el acceso a la canal doble de gran capacidad se consigue desplazando ambos tableros en sentido opuesto. En mesas individuales es aconsejable solicitar electrificación "Y" que facilite el acceso a la canal individual.

For bench desks the access to the high-capacity cable tray is achieved by moving both boards in the opposite direction. For single tables it is advised to order "Y" electrification to facilitate access to the cable tray.

Pour les bureaux doubles, l'accès au double canal de grande capacité est obtenu en déplaçant chaque panneau dans la direction opposée. Pour les tables individuelles, il est conseillé d'obtenir l'électrification "Y" qui facilite l'accès à des goulottes individuels.

Bei Doppeltischen wird der Zugang zum leistungsstarken Doppelkabelkanal durch die Verschiebung beider Tischplatten in Gegenrichtung erreicht. Für Einzeltische wird empfohlen, die "Y"-Stromversorgung zu bestellen, die den Zugang zum Einzelkanal erleichtert.

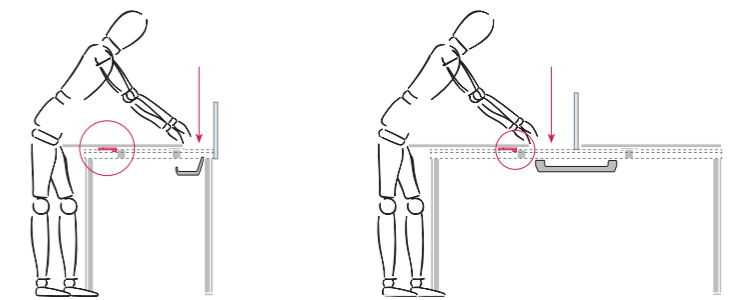

**easy access to electrification**





# Vital

**Formas sencillas** de líneas rectas y puras, un fácil montaje y una presencia elegante. Una colección capaz de aportar múltiples soluciones de equipamiento que se adaptan a las diferentes necesidades de trabajo así como del entorno arquitectónico

**Simple layouts** with rectangular lines, easy assembly and an elegant design. A collection capable to provide multiple furnishing solutions adaptable to all the different needs of the workplace and architectural environment.

**Des formes simples** aux lignes droites et pures, une facilité de montage et une présence élégante. Une collection capable d'apporter des solutions multiples en équipement et qui s'adaptent aux différents besoins du travail ainsi qu'au milieu architectonique.

**Eine einfache Montage** und ein elegantes Erscheinungsbild. Eine Kollektion, die in der Lage ist, zahlreiche Einrichtungslösungen anzubieten, welche sich den verschiedenen Anforderungen des Arbeitsplatzes und des architektonischen Umfelds anpassen.





quick & easy assembly

1'30''



**Fácil sistema de montaje**

Sistema de montaje sencillo y rápido, mediante el uso mínimo de tornillería. Además, el tablero hace fácil la instalación de complementos con un rápido sistema de bloqueo/desbloqueo mediante gatillos en las esquinas.

**Easy assembly system**

Assembling system is quick and very easy, using as less fittings as possible. Top is fixed to the frame with a click system inserted in the corner brackets.

**Système facile de montage**

Le système de montage est très simple et rapide, moyennant l'usage de vis. De plus, le plateau facilite l'installation des accessoires avec un système rapide de blocage/débloqué grâce à un crochet situé aux angles.

**Einfaches Montagesystem**

Kinderleichter Aufbau. Die Tischplatte ermöglicht die kinderleichte Anbringung der Komponenten mithilfe eines einfachen Einrastsystems über Widerrieste an den Ecken.

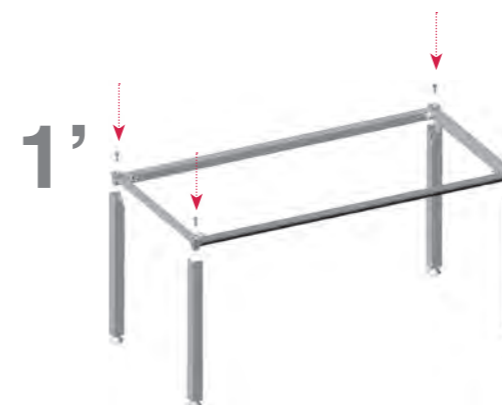

30''

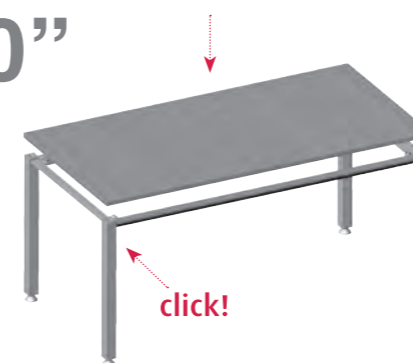

**Flexibilidad en la fijación de complementos**

El sistema de apoyo de complementos permite situarlos en cualquier parte de la estructura y no requiere de herramientas para su montaje.

**Flexibility fixing the accessories**

Accessories can be supported at any point of the frame. No tools necessary.

**Flexibilité sur la fixation des accessoires**

Le système d'appui des accessoires permet de les poser n'importe où sur la structure sans outillage.

**Flexibilität bei der Anbringung der Komponenten**

Das Komponentensystem ermöglicht die Anbringung an jeder Stelle des Gestells und erfordert keine Werkzeuge für die Montage.

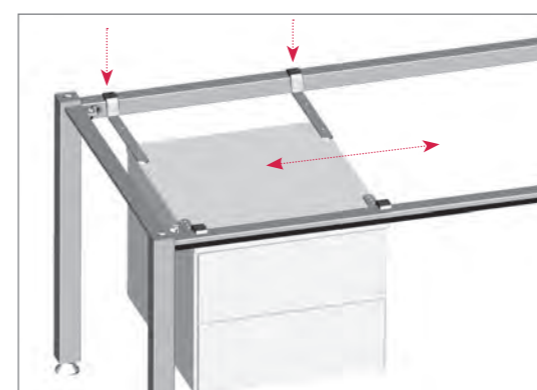



**Luminaria colectiva** diseñada para salas de estudio, bibliotecas y otros espacios de uso público. Dispone de dos lámparas fluorescentes que emiten luz hacia la superficie de trabajo.

**Task lighting** has been designed for libraries, learning and public areas. Includes two fluorescent tubes providing direct light.

**Le luminaire collectif** a été conçu pour les salles d'études, bibliothèques et autres espaces publics. Il est munit de deux lampes fluorescentes qui projettent la lumière sur la surface de travail.

**Die Kollektivbeleuchtung** richtet sich besonders auf Studiersäle, Bibliotheken und andere öffentlich genutzte Räume. Sie verfügt über Leuchtstoffröhren, welche das Licht über die Arbeitsflächen streuen.

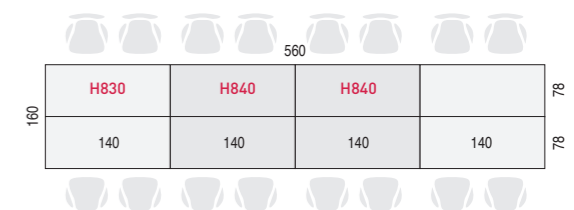
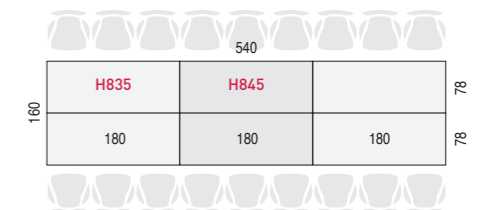
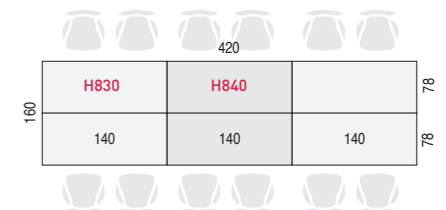



**Mesa progresiva** para salas de juntas o de reunión en las que es necesario acomodar a gran cantidad de personas.

**Bureau progressif** pour salle de réunions où il y a un grand nombre de personnes.

**Progressive desk** for meeting rooms to accomodate large amount of people.

**Verlängerter Versammlungstisch** für Zusammenkünfte, bei denen es nötig ist, einer großen Anzahl an Personen Platz zu bieten.

## meeting & ejecutivo

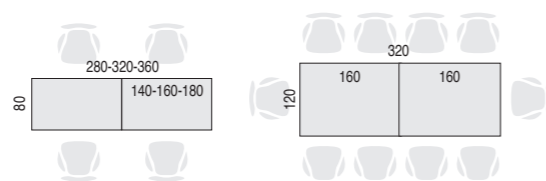



# Vital Plus ST

## ESTRUCTURA DE PATAS - LEG FRAME - STRUCTURE AVEC PIÈTEMENT - GESTELL MIT BEINEN

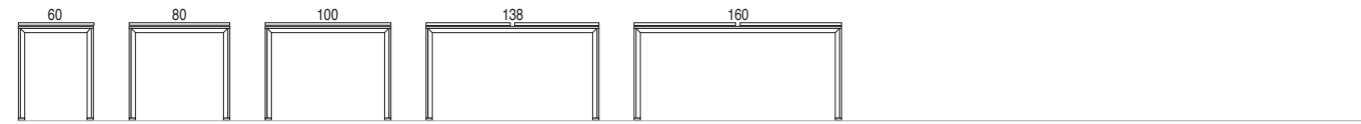

### MESAS RECTAS - RECTANGULAR DESKS



### ALAS AUXILIARES - RETURNS



### MESAS OPERATIVAS DE PROGRESIÓN - PROGRESSIVE



### MESAS DOBLES - BENCH DESKS - BUREAUX DOUBLES - DOPPELTISCHE



## ESTRUCTURA MARCO CERRADO - LOOP FRAME - STRUCTURE TRAINEAU - GESTELL MIT GESCHLOSSENEN RAHMEN

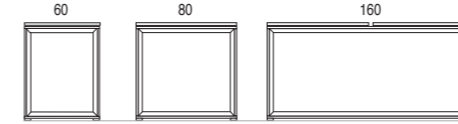

### MESAS RECTAS - RECTANGULAR DESKS



### ALAS AUXILIARES - RETURNS



### MESAS DOBLES - BENCH DESKS

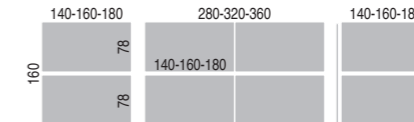

# Vital Plus 60

## ESTRUCTURA DE PATAS - LEG FRAME - STRUCTURE AVEC PIÈTEMENT - GESTELL MIT BEINEN



### MESAS RECTAS - RECTANGULAR DESKS

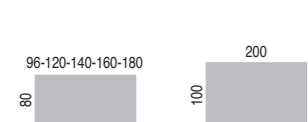

### ALAS AUXILIARES - RETURNS

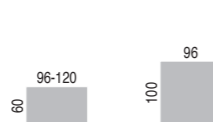

### MESAS DOBLES - BENCH DESKS

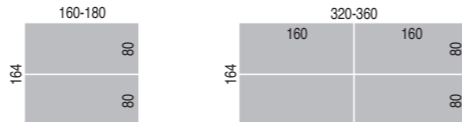

### MESAS REUNIÓN - MEETING TABLES

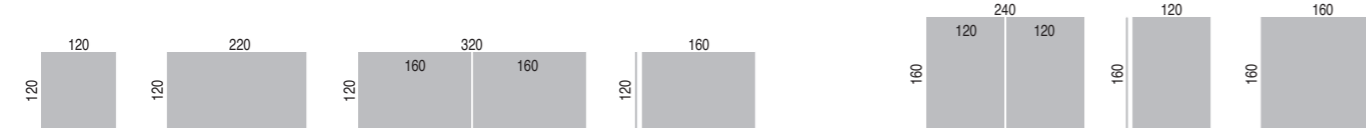

## ESTRUCTURA MARCO CERRADO - LOOP FRAME - STRUCTURE TRAINEAU - GESTELL MIT GESCHLOSSENEN RAHMEN



### MESAS RECTAS - RECTANGULAR DESKS

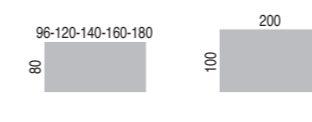

### ALAS AUXILIARES - RETURNS

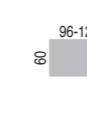

# Vital

### MESAS RECTAS - RECTANGULAR DESKS

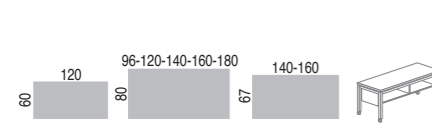

### MESAS DE PROGRESIÓN - PROGRESSIVE

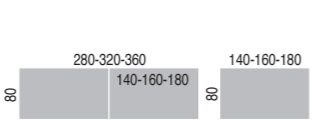

### MESAS DOBLES - BENCH DESKS

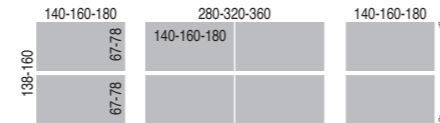

### MESAS DOBLES (ELECTRIFICACIÓN) - BENCH DESKS (FULL LENGHT TOP ACCESS CABLE TRAY)

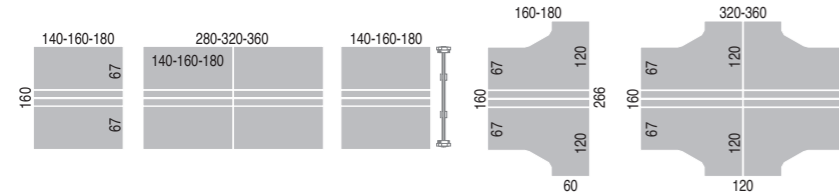

### MESAS ERGONÓMICAS - CRESCENT DESKS

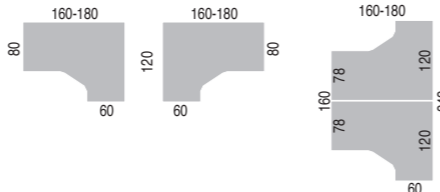

### ÁNGULOS Y ALAS AUXILIARES - DESK LINKS AND RETURNS - ANGLES ET TABLES AUXILIAIRES - ECKTISCHE UND ANBAUTISCHE

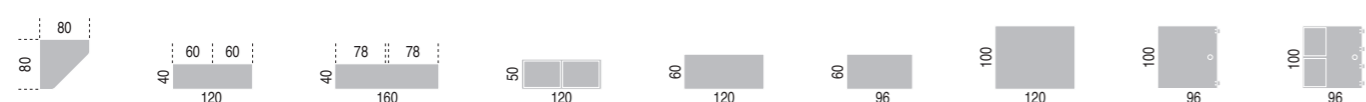

### MESAS REUNIÓN - MEETING TABLES - BUREAUX DE RÉUNION - KONFERENZTISCHE



### MESAS ERGONÓMICAS - CRESCENT DESKS

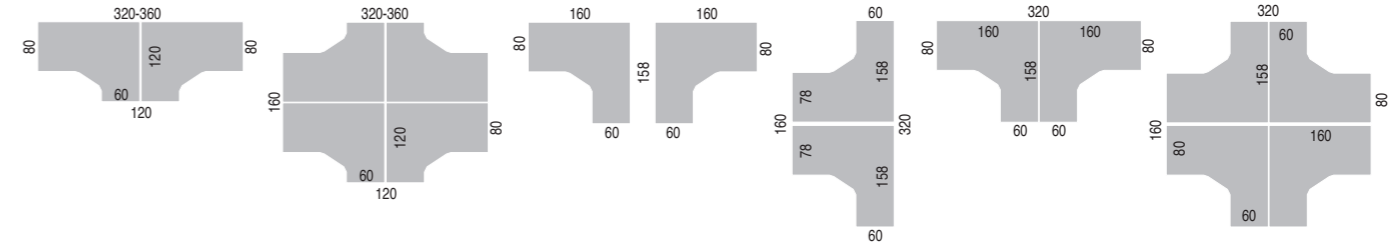

### DIVISORIA ESTRUCTURAL Y ARMARIO - STRUCTURE SCREEN AND OVERHEAD STORAGE

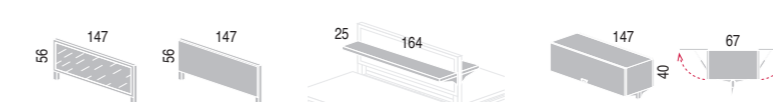

### MOSTRADORES - RECEPTION COUNTERS

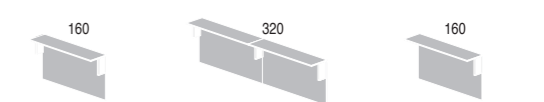

## acabados / finishes

### ACABADOS DE ESTRUCTURA - STRUCTURE FINISHES - FINITIONS DE STRUCTURE - AUSFÜHRUNG



Blanca  
White  
Blanc  
Weiß



Aluminizado  
Silver  
Aluminium  
Aluminiumfarbe



Cromado  
Chromed  
Chromé  
Chrom

### TIPOS DE SUPERFICIES - SURFACE MATERIALS - TYPES DE SURFACES - OBERFLÄCHEN



Melamina  
MFC  
Mélamine  
Melamin



Estratificado  
HPL  
Stratifié  
Laminat



Fenólico  
Compact Laminate  
Compact  
Phenol



Vidrio laminado  
Laminate Glass  
Verre  
Glas

### ACABADOS DE SUPERFICIES - SURFACES FINISHES



Blanco  
White  
Blanc  
Weiß



Erable  
Maple  
Erable  
Ahorn



Roble  
Light Oak  
Chêne  
Eiche



Olmo  
Elm  
Orme  
Ulme



Wengué  
Wengue  
Wengue  
Wenge



Castaño  
Chestnut  
Châtain  
Kastanie

### ACABADOS DE VIDRIOS - GLASS FINISHES - FINITIONS EN VERRE - GLAS



Azul  
Blue  
Bleu  
Blau



Blanco  
White  
Blanc  
Weiß



Negro  
Black  
Noir  
Schwarz



Traslucido  
Frosted Glass  
Traslucide  
Satinier

## complementos / accessories



Vital evoluciona con nuevos acabados y complementos más accesibles, tanto en mesas individuales como dobles, reafirmando la versatilidad de un programa inteligente y actual.

Vital is evolving with new finishes and more accessible accessories, both available in individual and bench desks, reaffirming the versatility of a current and intelligent program.

Vital évolue avec des nouvelles finitions et des accessoires encore plus accessibles, pour les tables individuelles ainsi que les postes doubles, confirmant ainsi le programme comme intelligent et actuel.

Vital entwickelt sich weiter mit neuen Ausführungen und noch besseren Accessoires, sowohl für Einzel- als auch Doppeltische und bekräftigt die Vielseitigkeit eines modernen und intelligenten Programms.

- 1 **Subidas de cableado / Cable riser**  
Montée du câblage / Kabelaufgänge
- 2 **Divisorias / Desk-mounted screen**  
Panneaux de séparation / Unterteilung
- 3 **Canales electrificación / Cable trays**  
Goulottes d'électrification / Kabelkanäle
- 4 **Cajas para conexiones / Cable boxes**  
Boîte de connexions / Anschlusskästen
- 5 **Luminarias / Lighting**  
Eclairages / Beleuchtung
- 6 **Sportes CPU / CPU holders**  
Support CPU / CPU-Träger
- 7 **Faldones / Modesty Panels**  
Voile de fond / Sichtblenden

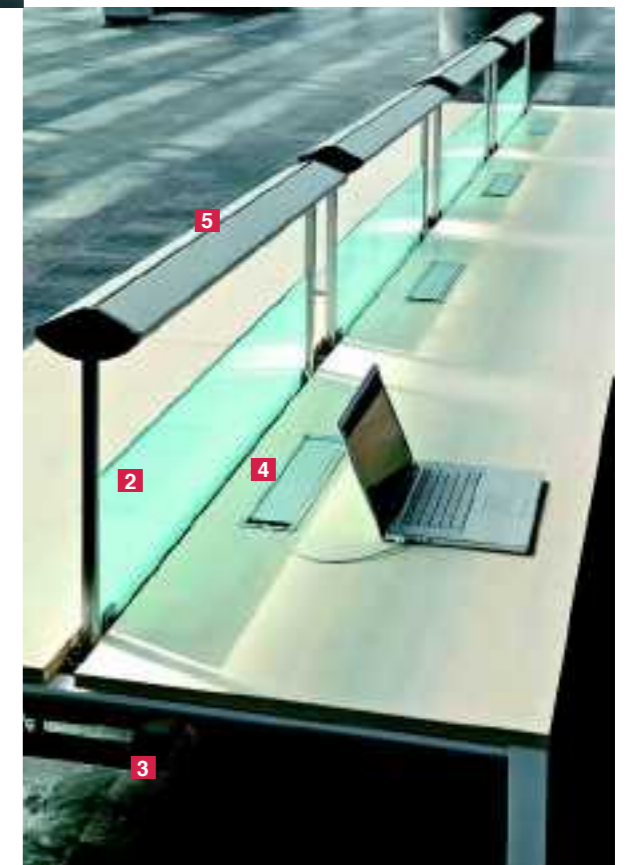

## proyectos / projects

El compromiso de Actiu en los diferentes sectores sociales y económicos nos implica a investigar con las instituciones para mejorar la calidad de las personas en su actividad profesional; ello nos ha permitido realizar importantes instalaciones a nivel nacional e internacional dando respuesta a diversos espacios como hospitales, universidades, bibliotecas, empresas, espacios contract, auditorios, aeropuertos...

The commitment of Actiu in the different social and economic sectors mean that we implicate ourselves with institutions that improve the quality of people in their active profession; for this reason we have been allowed to carry out important installations at Nacional and International level providing solutions to different spaces such as hospitals, universities, libraries, companies, contract spaces, auditoriums, airports...



Das Engagement von Actiu in den verschiedenen sozialen und wirtschaftlichen Bereichen hat zur Forschung in Zusammenarbeit mit Institutionen geführt, um die Arbeitsqualität der Menschen zu verbessern. Auf diese Weise konnten wir bedeutende Installationen auf nationaler und internationaler Ebene realisieren und so Antwort auf die Anforderungen diverser Räume wie Krankenhäuser, Universitäten, Bibliotheken, Unternehmen, Contract-Bereiche, Hörsäle, Flughäfen usw. geben.

L'engagement d'Actiu dans les différents secteurs sociaux et économiques nous pousse à rechercher des solutions, en compagnie des institutions, pour améliorer la qualité de l'activité professionnelle des personnes ; cela nous a permis de réaliser d'importantes installations de tailles nationale et internationale, et de donner réponse à des espaces très différents tels que des hôpitaux, des universités, des bibliothèques, des entreprises, des espaces tertiaires, des auditoriums, des aéroports...



# DECLARACIÓN AMBIENTAL DE PRODUCTO ENVIRONMENTAL PRODUCT DECLARATION

## Análisis de Ciclo de Vida · Life Cycle Analysis



El análisis de ciclo de vida del producto cubre todas las etapas del mismo como se muestra a continuación  
The analysis of product life cycle covers all stages of it, as shown below

## ECODISEÑO · ECODESIGN

Consideramos el diseño como un método para solucionar problemas complejos, donde la calidad comprende la durabilidad y posibilidad de reemplazar cada una de las piezas, para que en su conjunto, nuestros productos, tengan una larga vida útil. We consider design the best way to solve complex problems. Quality means long lasting as well as the possibility to get replacements at any time and our products have a long life.

- MATERIALES MATERIALS**  
Diseñado para fabricarse con materiales reciclados en un 60,62%, limitando el uso de sustancias peligrosas (sin cromo, mercurio y cadmio) · Designed to be manufactured with 60,62% recycled materials, limiting the use of hazardous substances (chromium, mercury and cadmium).  
Aluminio reciclado 100% · 100% recycled aluminum.  
Pintura en polvo sin emisiones COVs - Componentes volátiles orgánicos - Powder paint with no VOC emissions.  
Espuma (PUR) sin contenido en CFC o HCFC · Foam (PUR) without CFCs and HCFCs content.  
Embalajes realizados en cartón reciclado · Recycled cardboard packaging.  
Tintas de impresión en base de agua sin disolventes · Water base printing inks without solvents

## Resultados alcanzados en las etapas de ciclo de vida Results achieved in the life cycle stages

Los productos Actiu son diseñados considerando diferentes estrategias ambientales.  
Actiu products are designed considering different environmental strategies.



- PRODUCCIÓN PRODUCTION**  
Optimización del uso energético durante todo el proceso productivo. · Optimizing energy use throughout the production process.  
Fabricación con consumos de energía e impacto ambiental mínimo. · Low manufacturing energy consumption. Minimum environmental impact.  
Proceso productivo de pintado mediante sistemas tecnológicos de última generación. · Painting processes of high technology systems.  
Recuperación de la pintura no utilizada en el proceso, para su reutilización. · Recovery unused paint in the process.  
Cero emisiones de COVs y otros gases contaminantes. · Zero emissions of VOCs.  
Limpieza de metales mediante circuito de agua cerrado. · Closed water circuits.  
Recuperación del calor. · Heat recovery.  
Sistemas de fabricación automatizados. · Automated manufacturing systems.

- TRANSPORTE TRANSPORT**  
Optimización del embalaje para una o dos unidades de producto · Packaging optimization product for one or two units.  
Sistema de apilamiento de producto que facilita la optimización del espacio reduciendo el gasto de energía para su transporte · Stacking system product that facilitates the spaces optimization and energy reduction for transport.
- USO USE**  
Garantías de uso con larga vida útil · Long life guarantees  
Facilidades de adaptabilidad y crecimiento · Adaptability and growth facilities  
Fácil mantenimiento y limpieza del producto · Easy maintenance
- ELIMINACIÓN DISPOSAL**  
Materiales reciclables en un 95,27% · 95,27% Recyclable materials  
MIT permite una fácil y rápida separación de componentes · Easy components separation  
Sistema de reutilización de embalajes proveedor-fabricante evitando generación de residuos · Packaging "supplier - manufacturer system" for reuse  
El cartón empleado para el embalaje es adecuado para su reciclaje · Recycled packaging cardboard

# PARQUE TECNOLÓGICO ACTIU Un proyecto industrial sostenible ACTIU TECHNOLOGICAL PARK A sustainable industrial project

Un espacio arquitectónico flexible, abierto y transparente. Un proyecto con nuevas perspectivas, cuya sede corporativa, certificada LEED® EB Gold para edificios existentes, posiciona a Actiu con referente en Europa en este tipo de certificaciones, permitiendo una disminución significativa en el impacto ambiental de las operaciones diarias derivadas del uso eficiente del agua y la energía, la gestión de residuos, la compra de productos ambientalmente sostenibles y la continua evaluación y mejora de la calidad ambiental interior.

A flexible, open and transparent architecture space. A project with new prospects certified by LEED EB Gold for all the existing buildings that point Actiu as a referent in Europe. Certificates given to those who take care about the environment having an efficient use of water, energy and the management of wastes, the purchase of sustainable products and the continuous evaluation and improvement in the inner environmental quality.



**PARQUE TECNOLÓGICO ACTIU**  
proyecto certificado LEED® GOLD  
por U.S. Green Building Council en 2011  
Líder en eficiencia y diseño sostenible



PARQUE TECNOLÓGICO ACTIU	Zonas verdes: 130.000 m <sup>2</sup>	ACTIU TECHNOLOGY PARK	Green areas: 130.000 m <sup>2</sup>
Producción energética planta solar: 7.000.000 kWh/año	Superficie Industrial Total: 200.000 m <sup>2</sup>	Energetic production solar plant: 7.000.000 kWh per year	Total Industrial surface: 200.000 m <sup>2</sup>
Recogida y canalización de aguas pluviales	Edificio Corporativo: 6.000 m <sup>2</sup>	Rainfall water collection (12.000 m <sup>3</sup> capacity)	Corporate Headquarter building: 6.000 m <sup>2</sup>
Depósitos agua: 12.000 m <sup>3</sup>	Centro logístico: 18.000 m <sup>2</sup>	Water Tanks: 12.000 m <sup>3</sup>	Logistics centre: 18.000 m <sup>2</sup>
Zonas de encuentro, servicios y atención infantil	Plantas productivas: 40.000 m <sup>2</sup>	Meeting points, club and nursery service	Production plants: 40.000 m <sup>2</sup>

## CERTIFICADOS Y REFERENCIAS · CERTIFICATES AND REFERENCES

Actiu y sus productos cumplen las más altas exigencias en la gestión, calidad de producto y sostenibilidad, que aportan valor a los proyectos utilizando materias recicladas y obteniendo un producto final reciclable. Actiu Technological Park and ACTIU' products fulfill all demands about management, quality and sustainability to provide extra value to the projects using recycled materials to get the recyclable final product.





[www.actiu.com](http://www.actiu.com)



ACTIU se reserva el derecho de modificaciones técnicas, medidas y precios. Queda prohibida la reproducción total o parcial de cualquier imagen sin la autorización de ACTIU.

ACTIU reserves the right to make technical improvements and change prices. Any use of pictures, images or brands is forbidden without the written consent of Actiu.

ACTIU se réserve le droit de modifications techniques, dimensions, finitions et prix. Interdite l'utilisation totale ou partielle de la marque et des images sans accord préalable signé par Actiu.



ACTIU BERBEGAL Y FORMAS, S.A.



COD: 9847-04-08-1\*

PLEK

ACTIU



PLEK Design Marcelo Alegre

Trabajamos en casa, vivimos en la oficina. El espacio se transforma y condiciona nuestra relación con los objetos. PLEK reinventa el concepto clásico del mobiliario plegable. Una colección nómada, sensual y polivalente de sillas y mesas plegables o fijas. Una solución dinámica y práctica, de uso tanto en colectividades como en el entorno del hábitat.

Working at home, living in the office. Spaces change and determine our relation with the objects. PLEK reinvents the classic concept of folding furniture. A nomad, sensual and polyvalent collection of folding chairs and desks, as well as fixed desks. A dynamic and practical solution ideal for contract and habitat environments. 1. Nous travaillons chez nous et nous vivons au bureau. L'espace est transformé et conditionne nos rapports avec les objets. PLEK réinvente le concept classique du mobilier pliable. Une collection nomade, sensuelle et polyvalente de sièges et de tables pliantes ou fixes. Une solution dynamique et pratique pour un usage à la fois en collectivités et dans l'habitat. **Wir arbeiten zuhause und leben im Büro. Die Räume verändern sich und nehmen Einfluss auf unsere Beziehung zu den Gegenständen. Bei PLEK wird das klassische Konzept der Klappmöbel neu erfunden. Eine Nomadenkollektion von Stühlen und Tischen, klappbar oder fest, mit Neigung zur Sinnlichkeit und vielfältig zu verwenden. Eine dynamische und praktische Lösung, die sowohl für Kollektive, als auch im privaten Wohnbereich angewendet werden kann.**



reddot design award  
winner 2008

ACTIU



La silla PLEK se caracteriza por un estilo muy personal de líneas esbeltas y continuas. Su diseño ligero, combinado con materiales nobles como el aluminio inyectado de la estructura, hacen de Plek una pieza única en su gama. La silla se presenta con brazos opcionales y el asiento de la misma está realizado con un texturizado especial de trazos divertidos y desenfadados. PLEK chair has a personal style: slim and continuous lines. Light design combined with materials such as moulded aluminium frame, make PLEK a unique product. Optional arms. Seat made with special design young and casual lines. Nous travaillons chez nous et nous vivons au bureau. L'espace est transformé et conditionne nos rapports avec les objets. PLEK, réinvente le concept classique du mobilier pliable. Une collection nomade, sensuelle et polyvalente de sièges et de tables pliantes ou fixes. Une solution dynamique et pratique pour un usage à la fois en collectivités et dans l'habitat. Der Plek-Stuhl zeichnet sich durch seinen sehr persönlichen Stil mit schlanken und kontinuierlichen Linien aus. Sein leichtes Design in Kombination mit edlen Materialien in der Struktur, wie z. B. eingespritztem Aluminium, machen PLEK zu einem einzigartigen Artikel in seiner Art. Der Stuhl wird mit optionalen Armlehnen angeboten und der Sitz hat eine spezielle Textur mit fröhlichen und legeren Linien.



Cada silla puede adoptar tres posiciones de uso: normal; parcialmente abatida, creando zonas de paso; y plegado total. Una respuesta sencilla pero ingeniosa, pensada para optimizar su funcionalidad en entornos de gran movilidad. Each chair has 3 folding positions: normal seat; partially folding for in passing areas and Total folding position for store it. A solution simple but clever, to optimize functionality in places where flexibility is required. Chaque siège peut adopter trois positions d'usage différentes: normale, partiellement rabattable en créant des zones de passage et un repli total de la chaise. Une réponse simple mais aussi ingénieuse qui a été prévue pour optimiser sa fonctionnalité dans des espaces de grande mobilité. Jeder Stuhl kann in drei Positionen eingestellt werden: normal; teilweise geneigt, um den Durchgang zu erleichtern, und vollständig zusammen geklappt. Eine einfache, aber geniale Lösung, die zur Optimierung ihrer Funktionalität in Bereichen mit großer Flexibilität gedacht ist.







La operatividad de PLEK se complementa con carros que permiten almacenar y transportar fácilmente las sillas. PLEK includes trolleys for the seating, providing high flexibility to store and transport the product properly. La fonctionnalité de PLEK est complétée par des chariots qui permettent de ranger et de transporter facilement tous les sièges. 4. Die große Verwendbarkeit von PLEK wird durch Rädergestelle ergänzt, mit denen man die Stühle leicht lagern und transportieren kann.





Versatilitad es la característica que define las mesas del programa PLEK. El aluminio inyectado de las patas, trabajado con la más avanzada tecnología, convierten esta mesa en una propuesta tan creativa como atemporal. PLEK offers flexibility with a moulded aluminium frame which has been produced using the most advanced techniques, creating a unique system. La versatilité est la caractéristique qui définit les tables du programme PLEK. L'aluminium injecté des piétements a été travaillé avec la technologie la plus moderne, ce qui permet d'obtenir une table avec une proposition créative et hors du temps. Vielfältigkeit ist die Eigenschaft, mit der sich die Tische aus dem PLEK-Programm definieren lassen. Das eingespritzte Aluminium der Beine, das mit fortschrittlichsten Techniken hergestellt wurde, machen diesen Tisch zu einem sowohl kreativen, als auch zeitlosen Vorschlag.



La mesa plegable ofrece una gran flexibilidad de uso, ideal para el equipamiento de múltiples instalaciones como salas de reuniones, de conferencias, de formación y espacios públicos. Al igual que las sillas, dispone de carro de transporte. The folding desk option is ideal for multi-purpose areas such as meeting, conference and training rooms, as well as in public halls. There is a specific trolleys for the chairs too. La table pliante offre une grande flexibilité d'usage, c'est l'idéale pour l'équipement des installations multiples comme les salles de réunions, de conférences et des espaces publiques. Tout comme les sièges, le programme offre un charriot de transport. Der klappbare Tisch bietet eine große Flexibilität in seinen Verwendungsmöglichkeiten, ideal für die Einrichtung von unterschiedlichsten Bereichen, wie z. B. Besprechungs-, Konferenz- oder Schulungsräumen und auch öffentlichen Bereichen. Genauso wie bei den Stühlen gibt es auch hierfür ein Transportgestell.





La combinación de sillas y mesas permite crear configuraciones de altas prestaciones dinámicas y estáticas, capaces de integrarse en espacios de hostelería en general, comedores industriales, así como para uso individual en el hogar. A dynamic and static configuration can be created combining chairs and desks. Perfect to be used in conference areas, canteens and at home. La combinaison des sièges et tables permet de créer des configurations avec des prestations très dynamiques et statiques qui sont capables de combiner des espaces d'hôtellerie en général, des salles à manger des industries, ainsi que pour un usage individuel au foyer. 7. Die Kombination der Stühle und Tische ermöglicht die Schaffung von Kombinationen mit hervorragenden dynamischen und statischen Leistungen, die sich in Bereichen des Gaststättengewerbes im Allgemeinen, in gewerblichen Speisesälen sowie für die individuelle Verwendung in Privaträumen einpassen lassen.





La gran adaptabilidad del programa PLEK posibilita incorporar cualquier elemento de forma natural para dar respuesta a diferentes necesidades en el entorno de la formación como bibliotecas, salas de estudio, conferencias y aulas de trabajo. El programa da entidad propia a zonas de atención en comercios y en despachos de profesionales. The flexibility of PLEK provides nice solutions for educational, study areas and conference, but also can provide a special flair to attending areas and professional offices. La grande adaptabilité du programme PLEK permet d'incorporer tout élément de façon naturelle pour donner une réponse aux différents besoins dans le cadre de la formation comme; des bibliothèques, des salles d'étude, de conférences et salles de travail. Le même programme permet un style personnalisé dans les espaces d'accueil des commerces et dans les bureaux de professionnels. Durch die große Anpassungsfähigkeit des PLEK-Programms kann auf natürliche Art jedes mögliche Element eingefügt werden, um unterschiedliche Bedürfnisse im Ausbildungsbereich zu erfüllen, wie z. B. in Bibliotheken, Studien- und Konferenzräumen und Arbeitssälen. Mit dem Programm erhalten die Bereiche zur Kundenbetreuung in Geschäften und Kanzleien eine ganz persönliche Note.











## ACABADOS DE ESTRUCTURA • STRUCTURE FINISHES • FINITIONS DE STRUCTURE • ERHÄLTICHE GESTELLE

El diseño de la estructura aporta una visión ligera y estilizada, al igual que ofrece robustez garantizando su durabilidad. Patas de aluminio inyectado con diferentes acabados: pulido o con recubrimiento de pintura epoxi en color blanco, aluminizado y negro. El plegado se realiza mediante una guía corredera de aluminio extrudido. La disposición de los diferentes puntos de apoyo de la estructura proporciona a la mesa una máxima estabilidad frente a movimientos laterales o frontales. Smart frame design with study construction. Moulded aluminium legs in different finishes: Polished aluminium or epoxy silver, white or black finishes. Folding system is based on an extruded aluminium sliding bar. Frame locking points are placed to guarantee the highest stability. Le design de la structure apporte une vision futile et stylisée, en même temps que la robustesse, ce qui garantit sa durabilité. Piètements en aluminium injecté avec différentes finitions: poli ou avec un recouvrement de peinture epoxy de couleur blanche, aluminium et noir. Le repli se réalise au moyen d'une tige coulissante en aluminium extrudé. La disposition des différents points d'appui de la structure procurent à la table un maximum de stabilité face aux mouvements latéraux et frontaux. Das Gestell Design bringt eine Vision von Leichtigkeit so wie Robustheit und Haltbarkeit. Struktur aus eingespritztem Aluminium mit verschiedenen Anfertigungen wie Feinschliffaluminium oder in Weiss, Schwarz und Metall Farben. Der Tisch wird durch eine eingespritztem Aluminium Führschine geklappt. Die verschiedenen Punktunterstützungen erleichtern zu dem Tisch eine große Stabilität.



## SUPERFICIES DE MESA • TOP FINISHES • SURFACES DES BUREAUX • TISCHPLATTENANFERTIGUNGEN

### MELAMINA • MFC • MELAMINE • MELAMIN

Recubrimiento melamínico sobre tablero aglomerado de 19 mm. de grosor. Cantos de PVC con función amortiguante antigolpes. 19 mm worktops with anti-shock PVC edge available in the following finishes. Recouvrement de mélamine sur panneau de particules agglomérée de 19 mm d'épaisseur. Chants en PVC avec fonction antichoc qui amortit les coups. 19 mm Arbeitsplatten mit PVC-Kanten, erhältlich den folgen den Fertigungen.

Blanco Roto White Blanc Cassé Weiß	Erable Maple Etable Ahorn	Olmo Elm Orme Ulme
00	18	12

### FENÓLICO • COMPACT • COMPACT • PHENOL

Tablero compacto de 13 mm. de grosor, fabricado mediante laminado de alta presión con resinas fenólicas. Núcleo de color negro. 13 mm compact laminated top, contrast edge and double sided white or wengue face finish. Panneau compact de résines à haute pression de 13 mm d'épaisseur. Finition intérieure en couleur noire. 13 mm- Platte aus Kompaktlaminat, Kontrastkante und dunkel orange, doppelseitig weiß oder wengue.

Blanco Roto White Blanc Cassé Weiß	Teja Orange Foncé Rouge Ocre Dunkelorange	Wengue Wengue Wengue Wenger
30	37	39

### VIDRIO • GLASS • VITRÈ • GLAS

Vidrio de seguridad laminado con butiral de polivinilo traslúcido. Espesor de 5+5 mm. Laminated security glass 5+5 mm thick. Verre de sécurité avec lame de butiral de polyvinyle translucide d'épaisseur de 5+5 mm. Beschichtetes Sicherheitsglas, überzogen mit durchsichtigem Polyvinylbutyl, Dicke von 5+5 mm.

Transparente Clear Transparent Farblos	Azul Blue Bleu Blau
51	55

## MEDIDAS • SIZES • DIMENSIONS • MAßE

### SILLAS • CHAIRS • SIÈGES • STÜHLEN

#### Modelos • Models Modèles • Modell

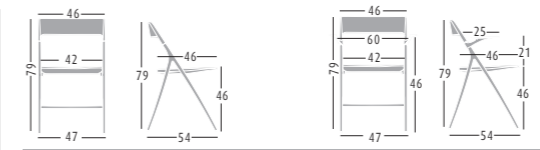

- Sin Brazos
- Without arms
- Sans Accoudoirs
- Ohne Armelehnen

- Con Brazos
- With arms
- Avec Accoudoirs
- Mit Armelehnen

#### Colores • Colours Couleurs • Farbenband



### PROGRAMA DE MESAS PLEGABLES • FOLDING TABLES PROGRAM • PROGRAMME DE TABLES PLIANTES • PROGRAMME FÜR KLAPPTISCHE

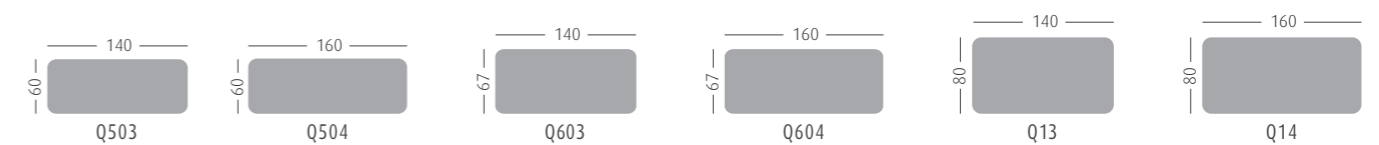

### PROGRAMA DE MESAS FIJAS • FIXED TABLES PROGRAM • PROGRAMME DE TABLES FIXES • PROGRAMME FÜR FESTE TISCHE

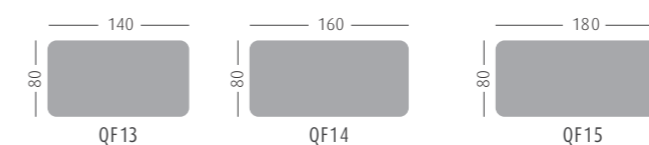

### CARRO APILAMIENTO • TROLLEY • CHARIOT D'EMPILAGE • TROLLEY

El sencillo sistema de plegado y el reducido volumen que ocupa la mesa colocada en el carro permite una facilidad de transporte y un ahorro en el espacio de almacenaje. capacidad máxima para 10 mesas. Plek exclusive folding system enables to stack and transport folding tables in a safe and easy way. Max. 10 tables. Le système simple de repli et le petit volume qu'occupe la table sur le chariot permettent une facilité de transport et un gain d'espace pour le rangement. Capacité maximum de 10 tables. Das einfache Klappmechanismus und verringertes volumen der Plek Tische im Trolley, ermöglicht eine Platz sparende Lagerung und einem großen Service des Transportes. Auf dem Trolley können bis zu 10 Tische gestellt werden.

Carro para permitir ahorro de espacio en el almacenaje y facilidad en el transporte de la silla. Capacidad máxima de 10 sillas. The trolley to easily transport and store 10 units plek folding chairs in a reduce space. Chariot pour un gain d'espace de rangement et facilité de transport de la chaise. Capacité maximum de 10 chaises. Trolley für 10 Stühlen mit denen man Sie leicht transportieren und lagern kann.



# Central

FUNCTIONAL DESIGN FOR OFFICE



[www.actiu.com](http://www.actiu.com)

ACTIU se reserva el derecho de modificaciones técnicas, medidas y precios. Queda prohibida la reproducción total o parcial de cualquier imagen sin la autorización de ACTIU. En caso de litigio, sólo serán válidos los tribunales de Alicante (España)

ACTIU se réserve le droit de modifications techniques, dimensions, finitions et prix. Interdite l'utilisation totale ou partielle de la marque et des images sans accord préalable signé par Actiu. En cas de litige, seul les tribunaux d'Alicante (Espagne) seront compétents.

ACTIU reserves the right to make technical improvements and change prices. Any use of pictures, images or brands is forbidden without the written consent of Actiu.



ISO 9001:2000



ISO 14001:2004

ACTIU BERBEGAL Y FORMAS, S.A.

COD: 9768 • 12-05 • 2\*

ACTIU



# Central

La serie Central para equipamiento de oficinas se identifica por la estética limpia de su columna de aluminio. Su diseño transmite un concepto práctico y elegante del espacio de trabajo.

Central desking system provides high aesthetics due to the aluminium legs style and exclusive design for modern office environments.

La série Central pour l'équipement de bureaux se caractérise par ses colonnes en aluminium. Son design transmet un concept pratique et élégant de l'espace de travail.

## The elegance

En espacios personales se descubre el lado más elegante de Central. Las formas sencillas y la utilización de acabados como el wengué-aluminizado convierten una configuración básica con mesas rectas en un despacho moderno.

Ideal for modern executive offices combining wengue tops and silver frames.

En espaces personnalisés, les formes simples et l'utilisation de finitions comme le wengué aluminium, permettent un bureau moderne et élégant.

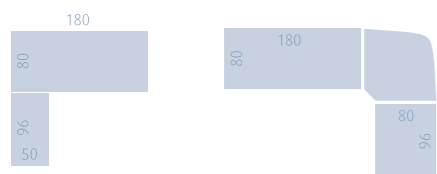

# Executive

# Conference

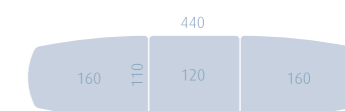
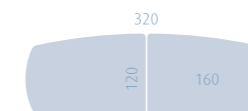

# Meeting

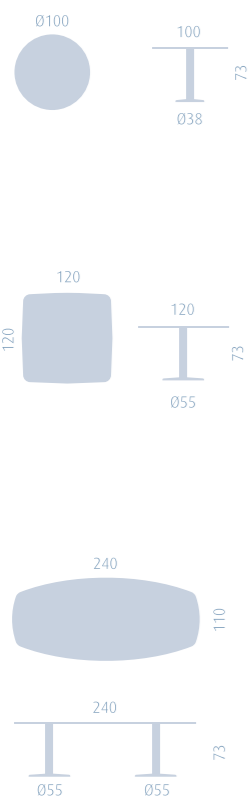



## Height adjustment

Central permite la incorporación de prestaciones al puesto de trabajo como la opción de estructura regulable en altura o la colocación de faldón metálico.

Central provides high functionality to the workplace using adjustable frames and steel modesty panels.

Central permet l'incorporation de prestations au poste de travail comme l'option de structure réglable en hauteur ou la pose de voile de fond métallique.





## Conference areas

En espacios de reunión y salas de juntas el sistema Central permite dimensionar la mesa según las necesidades de cada instalación mediante un sistema de crecimiento con estructura compartida.

Central adapts to any meeting area available space using a progressive modular frame sharing the middle legs.

Dans les espaces de réunion le système central permet de réajuster les mesures des tables aux nécessités de chaque installation par un système de croissance avec structure partagée.



# Desk Top Screens

Complementos de gran importancia en puestos múltiples para crear el nivel adecuado de aislamiento y comunicación. Dispone de divisorias en diferentes materiales como aluminio, cristal de seguridad, poliestireno, melamina o tapizados.

Important element to create the correct level of privacy & communication. Available in various finishes: Acrylic, Melamine and choice of fabric.

Compléments de grande utilité en postes de travail multiple qui permet une indépendance dans l'espace de travail et dans la communication. Vous pouvez choisir entre des cloisons en aluminium, verre de sécurité, polystyrène mélamine et tissu.



# Cable management

Gestión del cableado y la electrificación mediante una conducción metálica que se acopla a la columna de aluminio y un sistema de canal que permite la circulación del cableado bajo la superficie de la mesa.

Central cares about the cable management for cables coming from the floor by using an additional column on the leg and from side to side of the desk using a modular cable channel under the desk top.

Le câblage et l'électrification par conduction métallique qui se positionne a la colonne en aluminium et un système de canal articulé permettent la circulation du câblage sous le plateau du bureau.





## Complete desking program

La personalización del entorno de trabajo se facilita con una amplia gama de divisorias sobre mesa, pórticos y complementos ergonómicos compatibles con el programa Central.

Central includes a complete accessory range, desk top screens and toolbars customizing your workstation.

La personnalisation de l'environnement de travail se caractérise par une grande variété de panneaux écrans sur bureaux, portiques et compléments ergonomiques compatibles avec le programme central.





## Ergonomy

Central ofrece soluciones a espacios operativos con múltiples configuraciones para estilos de trabajo en los que se combina el espacio personal con la comunicación y el intercambio de información.

Central offers multiple solutions with a choice of layouts combining personal workstation with communication and information flow.

Central offre différentes solutions avec la possibilité de configurations pour plusieurs styles de travail dans lesquels vous combinez l'espace personnel avec la communication et l'échange d'information.

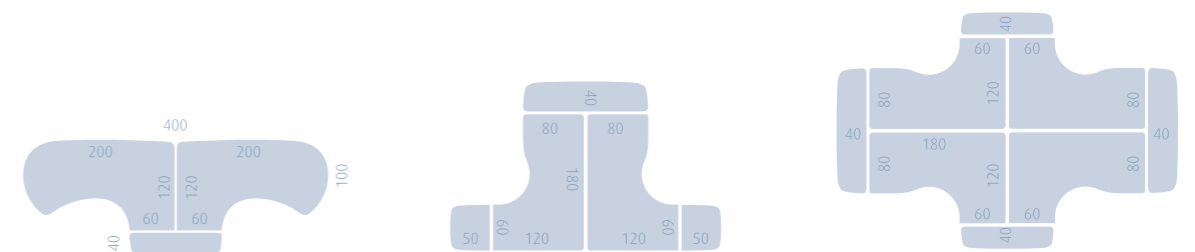



## Crescent Desk Extensions

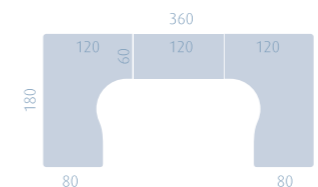



## New concepts

Los espacios de trabajo han dejado de ser entornos anónimos. Las empresas los han convertido en parte de su imagen corporativa permitiendo al mismo tiempo que cada profesional genere su propio hábitat personal.

Each Workstations becomes nowadays part of the Company corporate brand allowing each professional to customize its own working environment.

Les espaces de travail n'ont plus d'anonymat. Les sociétés les ont adaptés à l'image corporative en permettant en même temps que chaque professionnel ait son propre espace.

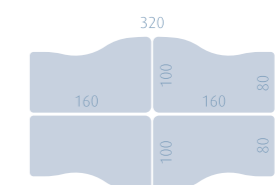
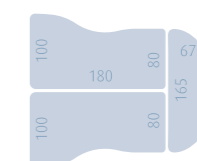
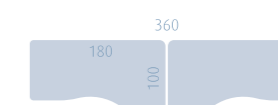



## Bucks

Actiu dispone de un amplio programa de bucks móviles y de altura de mesa tanto en melamina, como en estratificado o metálicos. Las diferentes opciones de cajones y archivos se ofrecen siempre con guías metálicas.

## Pedestals

ACTIU provides a wide range of pedestals Esther mobile or desk height available in Melamine, HPL or metal. Metal runners for the different drawer options.

## Caissons mobiles

Actiu est munis d'une grande variété de caissons mobiles et de hauteur bureaux en mélamine, stratifié ou métalliques. Les tiroirs et tiroirs DS sont tous munis de glissières métalliques.



## Divisorias

Complementos de gran importancia en puestos múltiples para crear el nivel adecuado de aislamiento y comunicación. Dispone de divisorias en diferentes materiales como aluminio, cristal de seguridad, poliestireno, melamina o tapizados.

## Screens

Important element to create the correct level of privacy & communication. Available in various finishes: Acrylic, Melamine and choice of fabric.

## Cloisons

Compléments de grande utilité en postes de travail multiple qui permet une indépendance dans l'espace de travail et dans la communication. Vous pouvez choisir entre des cloisons en aluminium, verre de sécurité, polystyrène mélamine et tissu.



## Modulares

La disposición y utilización del archivo es fundamental para cualquier instalación de oficinas. Por ello dispone de una amplia oferta de armarios modulares en diferentes medidas, acabados y opciones de lejas, puertas o archivo.

## Modular Storage

Storage is an important item in the office environment, consequently we offer a wide range of modular cupboards available in multiple sizes, finishes, shelves options, doors or tambour,...

## Modulaires

Le système de classement est très important dans un bureau. Vous trouverez donc une grande offre d'armoires modulaires en différentes mesures, finitions avec des étagères optionnelles, portes, classement etc...



## Apilables

Una opción diferente para la instalación de sistemas de archivo es la utilización del programa de Armarios Apilables. Cada módulo se puede personalizar con múltiples opciones de lejas, cajones, archivo y puertas correderas.

## Stackable storage

This is a completely unique storage solutions because you can specify your own storage combining different internal elements: shelves, pull out filing frames, sliding doors, drawers,... and also stack units on top of another ones.

## Empilables

Une option différente pour l'installation de système de classement, chaque module peut être personnaliser avec les possibilités que vous offre le programme comme étagères, classement et portes coulissantes.



## Armarios Cubic

La principal característica de este programa es la utilización de tablero de 30 mm que, junto a su diseño en líneas rectas, le confieren una estética sobria y elegante.

## Cubic

30 mm Executive credenza system exclusively designed with straight lines where elegance becomes an issue.

## Armoires Cubic

La principale caractéristique de ce programme est l'utilisation des surfaces droites de 30mm qui apporte a cette série un design exclusif et élégant.

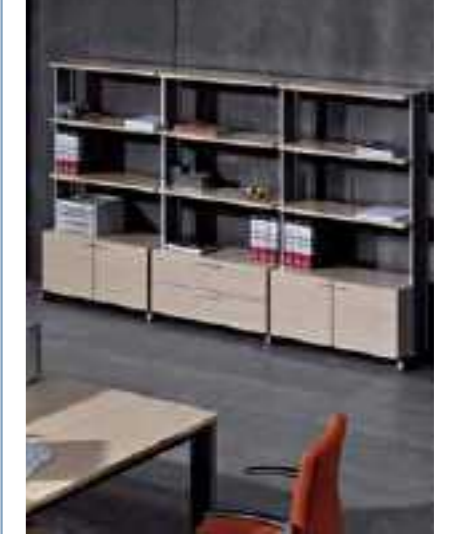

## Lámina

Basada en una estructura de aluminio de gran ligereza estética y diseño exclusivo, permite crear módulos con diferentes funciones combinando estantes, cajones, armarios y archivo.

## Lámina

Toolbars allow third level accessories providing extra work surface in your desk or maybe enabling you to fit more people in the same office space as you can reduce the desks size.

## Lámina

Le portique est un complément très fonctionnel qui permet de mieux utiliser les possibilités de votre poste de travail en utilisant les accessoires 3ème niveau ou support d'écrans plats.

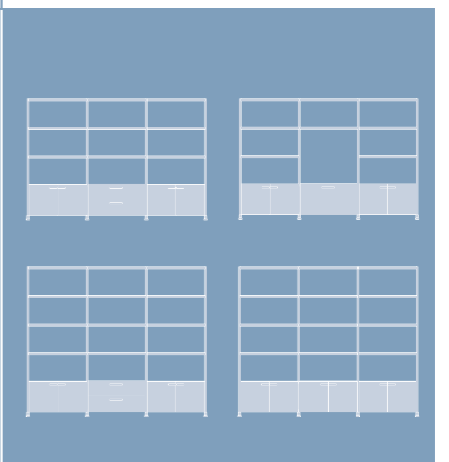
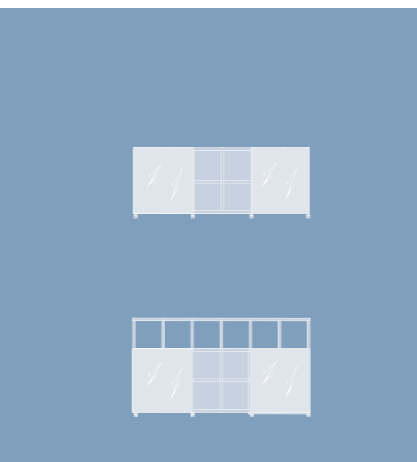
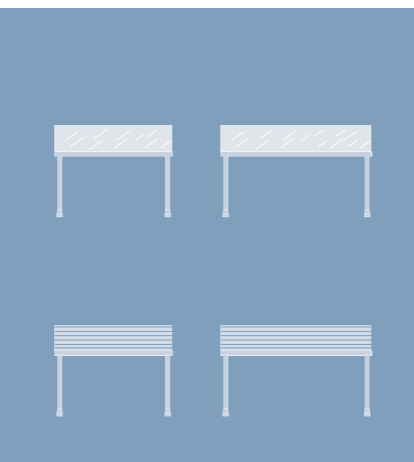

# Acabados - Finishes - Finitions



# Estructura - Frame - Structure



Mesas Altura Regulable  
Height adjustable desks  
Bureaux réglables en hauteur



Mesas con Nivelación  
Levelers desks  
Bureaux niveleurs

## Mesas rectas / Rectangular desks / Bureaux droits:



## Mesas ergonómicas / Crescent desks / Bureaux compacts:

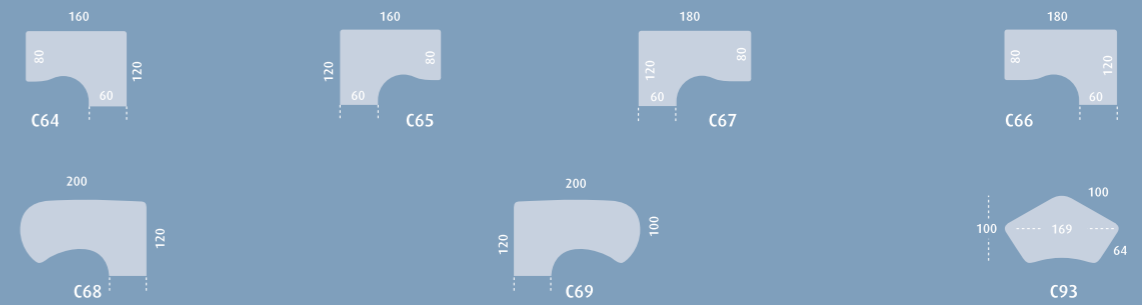

## Mesas operativas ola / Wave desks / Bureaux compacts "vague":



## Mesas personales y dirección / Executive desks / Bureaux individuels et de direction:

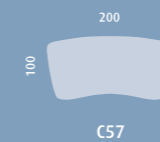

## Mesas de reunión / Meeting tables / Tables de reunion:

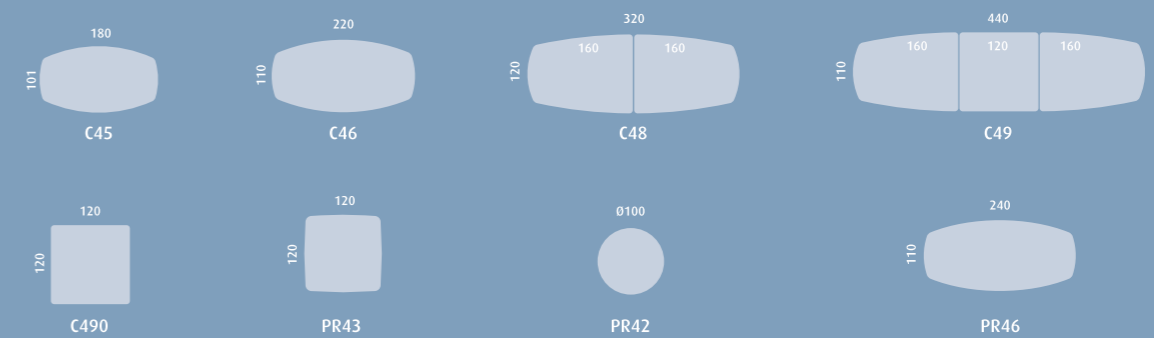

## Ángulos complementarios / Desk links / Angles:

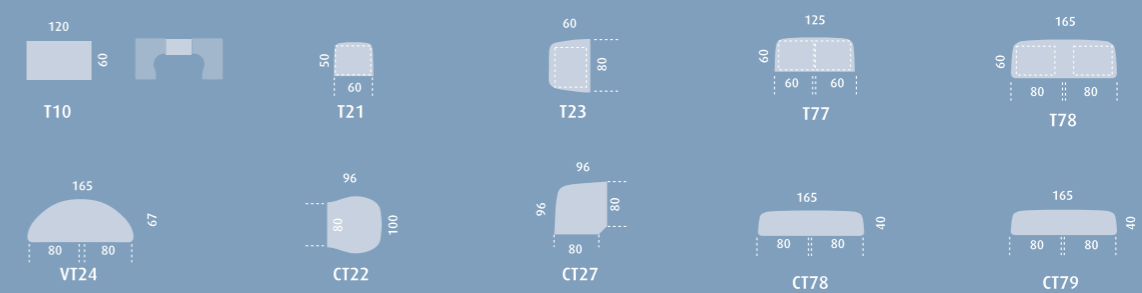



[www.actiu.com](http://www.actiu.com)



# Ofimat

SOLUTIONS FOR OPERATIVE WORKSTATIONS

ACTIU se reserva el derecho de modificaciones técnicas, medidas y precios. Queda prohibida la reproducción total o parcial de cualquier imagen sin la autorización de ACTIU. En caso de litigio, sólo serán válidos los tribunales de Alicante (España)

ACTIU se réserve le droit de modifications techniques, dimensions, finitions et prix. Interdite l'utilisation totale ou partielle de la marque et des images sans accord préalable signé par Actiu. En cas de litige, seul les tribunaux d'Alicante (Espagne) seront compétents.

ACTIU reserves the right to make technical improvements and change prices. Any use of pictures, images or brands is forbidden without the written consent of Actiu.



ISO 9001:2000



ISO 14001:2004



ACTIU BERBEGAL Y FORMAS, S.A.

COD: 9772 - 02-06 - 2\*

ACTIU

# Ofimat

Un sistema polivalente y práctico  
Multipurpose and practical system



Ofimat es más que un sistema de trabajo operativo, aportando soluciones específicas para espacios de recepción, telemarketing, reunión, dirección, home office,... con las prestaciones funcionales necesarias en cada caso.

Ofimat is more than an operative workstation, which provides you specific solutions for reception areas, telemarketing, meeting rooms, managers, home offices, and so on with all things you need.

Ofimat est plus qu'un système de travail opératif en apportant des solutions spécifiques pour des espaces d'accueil, telemarketing, réunion, direction, home office,...avec des prestations fonctionnelles nécessaires dans chaque cas.



# Ergonomic spaces



Las opciones de crecimiento y adaptación de las mesas ergonómicas las convierten en una mesa básica para equipar espacios de trabajo operativos.

Progression and ability to adapt are characteristics in the crescent desks which make this range basic to fit out functional work spaces.

Les options de croissance et d'adaptation des tables ergonomiques les convertissent en une table basique pour équiper des espaces de travail opératifs.



# Team Work

La organización de grupos que trabajan sobre proyectos concretos ha difundido el uso de espacios abiertos para facilitar la comunicación y el intercambio.

Open spaces are very popular to make easier communication and exchange.

L'organisation de groupes qui travaillent sur des projets concrets a répandu l'usage d'espaces ouverts pour faciliter la communication et l'échange.

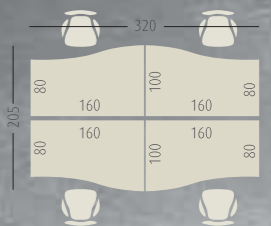

# 120° Desks

Un modelo concebido para puestos de trabajo múltiples que conjuga una diferenciación estética y organizativa con la operatividad de todo el programa.

This model has multiple shapes with a different aesthetic and functionality.

Un modèle conçu pour des postes de travail multiples qui conjuguent une différenciation esthétique et organisatrice avec l'opérativité de tout le programme.

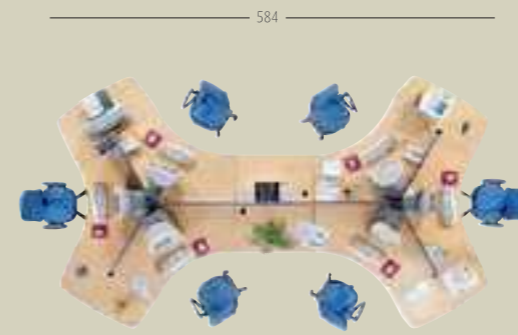
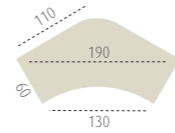

El crecimiento con mesas de 120° grados tiene como resultado la creación de espacios orgánicos con puntos de trabajo interconectados.

Progressive 120° desks provides you organic spaces and interconnected workstations.

La croissance des tables de 120° degrés a pour résultat la création d'espaces organiques avec des points de travail connectés entre eux.



# Call Centres



Islas de 4 y 6 puestos especializadas para call centres y telemarketing.

4 & 6 persons call centres and telemarketing.

Îles de 4 et 6 postes spécialisées pour des centres d'appels out télémarketing.



# Study Carrels

Telécabinas con crecimiento progresivo para salas de formación, cibercafés o venta telefónica.

These call centres have a progressive system to use in schools, telesales or internet cafés.

Télécabines avec croissance progressive pour des salles de formation, cybercafés, ou téléventes.



# R e c e p t i o n s

Un programa específico para espacios de recepción en el que cada módulo tiene todas las prestaciones de un puesto de trabajo operativo.

An specific program for using in reception areas, in which each module has all necessary things in a workstation.

Un programme spécifique pour des espaces d'accueil où tout module a toutes les prestations d'un poste de travail opératif.

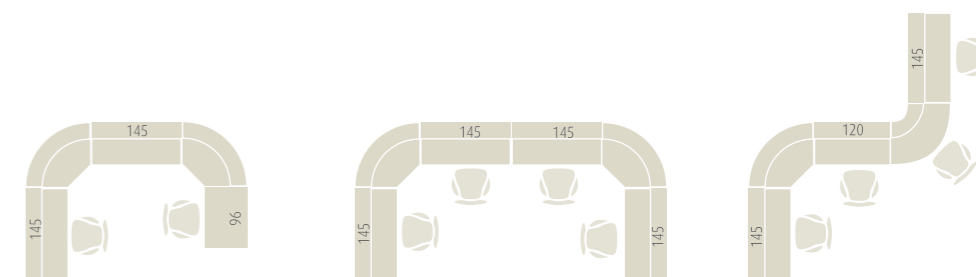

La combinación de módulos rectos y curvos permiten un crecimiento adaptado a cualquier espacio.

Possibility to fit in everywhere combining curve and straight modules.

La combinaison de modules droits et courbes permet unecroissance adaptée à tout espace.



# Armarios

La disposición y utilización del archivo es fundamental para cualquier instalación de oficinas. Por ello Actiu ofrece una amplia gama de armarios con diferentes medidas, acabados y opciones de lejas, puertas o archivo.



Storage is an important item in the office environment, consequently we offer a wide range of modular cupboards available in multiple sizes, finishes, shelves options, doors or tambour.

La disposition et utilisation de l'archive est fondamentale pour tout aménagement de bureaux. Pour cela, Actiu offre une large gamme d'armoires avec différentes mesures, finitions, et options d'étagères, portes ou rangement.

# Storage

# Home Office

Los espacios de trabajo y estudio son cada vez mas necesarios en el hogar, incorporando prestaciones y soluciones propias de la oficina.

Working and studying areas with all office provisions are very popular at homes.

Les espaces de travail et études sont de plus en plus nécessaires dans le foyer en incorporant des prestations et solutions propres au bureau.



Atillos - Hutches - Réhausures

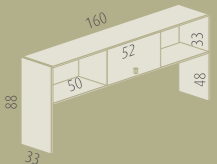
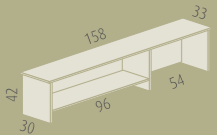
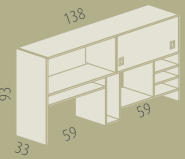
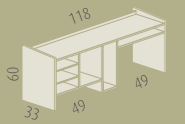

# Ergonomic Desk

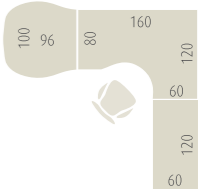

# Personal Office



La adaptación del puesto de trabajo a cada tarea se consigue utilizando los complementos adecuados (soporte cpu, pórtico, accesorios 3er nivel, soportes para monitor, etc.)

To adapt the workspaces to each task it is possible using suitable complements such as CPU holder, toolbars, LCD monitor arms, and so on.

L'adaptation du poste de travail à chaque tâche s'obtient en utilisant les compléments adéquats (support CPU, portiques, accessoires de 3ème niveau, supports pour le moniteur, etc.....).

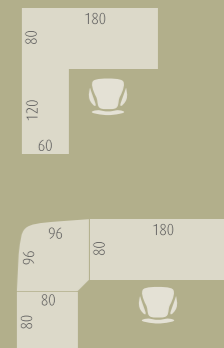



M a n a g e r s p a c e s



Los despachos ejecutivos requieren mesas con formas o dimensiones específicas, alas auxiliares, complementos y acabados como el Nogal para crear un entorno personal.

Manager offices require desks with different shapes and specific dimensions, return desks, complements and finishes as walnut to create a personal environment.

Les bureaux d'exécutifs requièrent des tables aux formes et dimensions spécifiques, des postes d'extension, compléments et finitions comme le Noyer pour créer un environnement personnel.



El programa Ofimat permite equipar salas de juntas, espacios para reuniones de trabajo o puntos informales de intercambio.

Ofimat program allows to fit out meeting rooms or conference rooms.

Le programme Ofimat permet d'équiper des salles de conseils, des espaces de réunion de travail ou points informels d'échanges.



# C O N F E R E N C E R O O M



# Sistema de Electrificación

Ofimat incluye un sistema de electrificación basado en un canal telescópico bajo la superficie y salidas de cableado en los laterales, además de otros elementos como subidas de cableado o soportes para colgar la cpu al lateral de la mesa.

Ofimat has a cable management system based on a cable channel attached under the desk top and cable outlets on both panel ends. Moreover, it has optional cable tower and CPU holders.

Ofimat inclut un système d'électrification basé sur un canal télescopique sous la superficie de travail et sorties de câbles sur les latéraux, en plus d'autres éléments comme la montée de câbles ou supports pour accrocher l'unité centrale sur le latéral de la table.

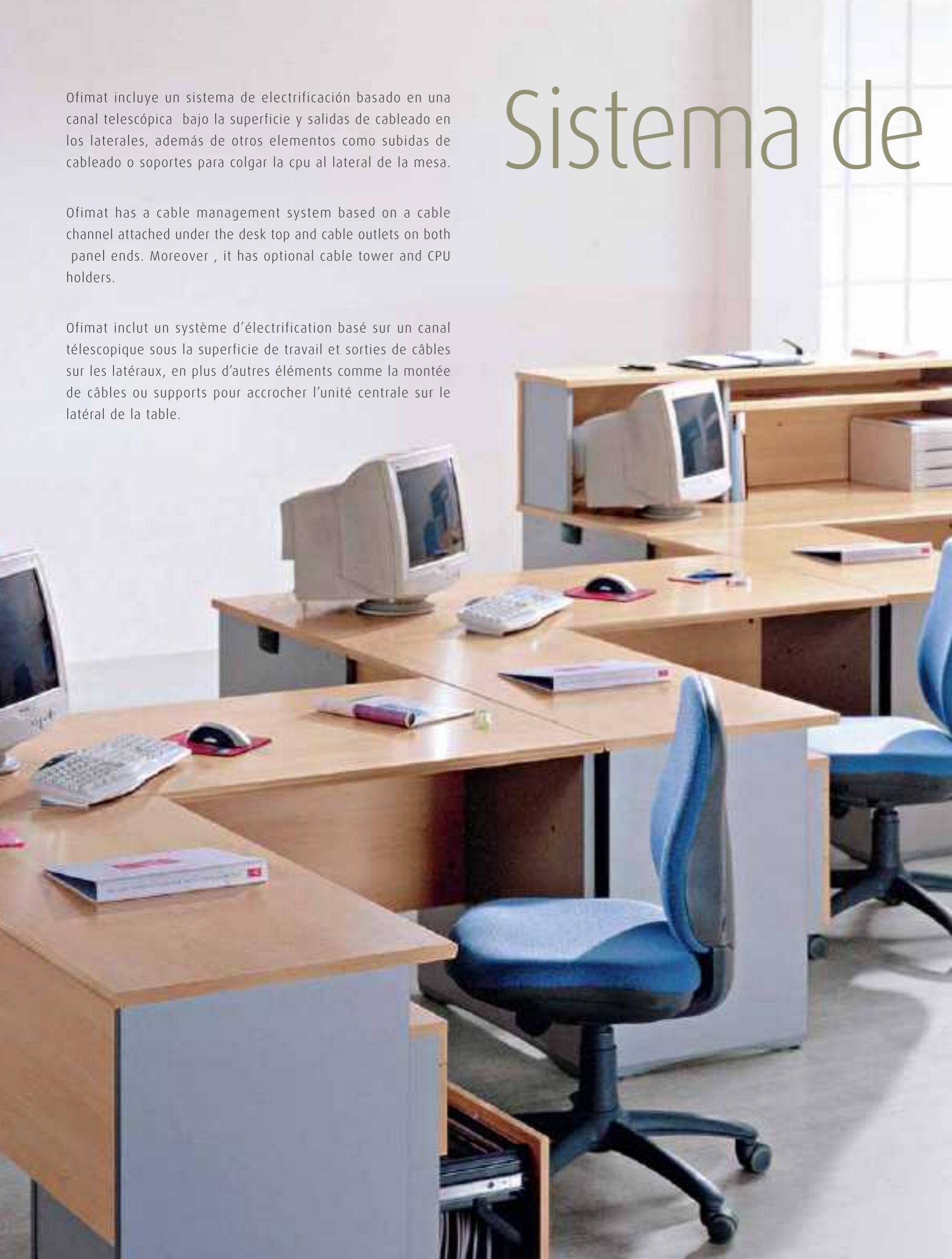

Detalle de la tapa de salida de cableado situada en el lateral de la mesa.

Cable outlet on the top and panel ends.

Détail du cache de sortie du cablage situé sur le latéral de la table



Detalle de la telecanal incluida en cada mesa y la subida de cableado (opcional)

Electrification System cable channel included. Optional cable tower

Détail du télécanaal inclus dans chaque table et la montée du cablage (optionnelle).



Los laterales de las mesas disponen de anclajes para colocar el soporte de Cpu

Panel ends include brackets to assembly CPU holder.

Les latéraux des tables disposent d'ancrages pour fixer le support de l'unité centrale.

## Acabados - Finishes - Finitions

### Melamina / MFC / Melamine

Tablero de 25 mm. de espesor, recubierto de melamina de 80 grs./m<sup>2</sup> Canto de PVC de 3 mm. de espesor, aplicado con cola termofusible.

25 mm exclusive MFC panels. 3 mm ABS thermo bounded edging R=2 mm.

Recouvrement en melaminé, surfaces de 25 mm d'épaisseur, chant en ABS de 3 mm appliqué avec colle termofusible et arrondi à R=2 mm.

### SUPERFICIES / TOPS / SURFACES

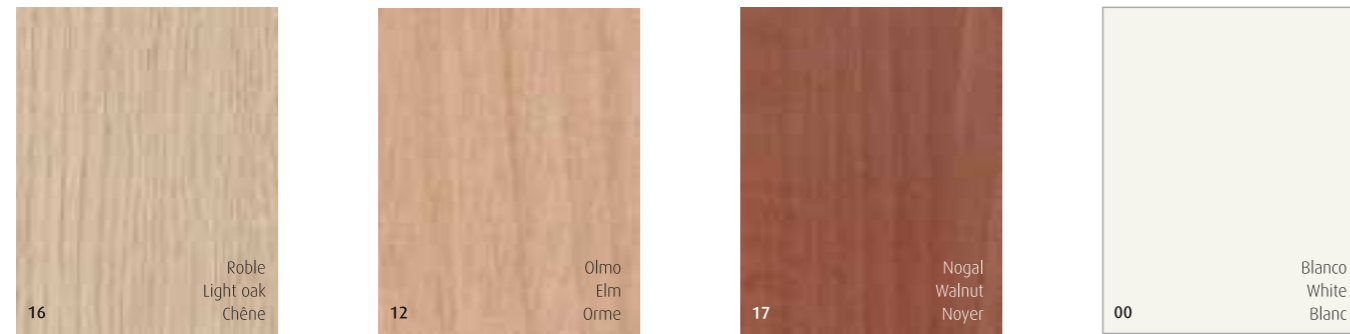

### LATERALES / PANEL END / LATERAUX



## Características / Technical information



Pies antihumedad con niveladores  
Polystyrene anti humidity foot with levellers  
Pieds antihumidité avec niveleurs



Fácil sistema de unión para crecimientos  
Easy system to connect desk-links to other items  
Système facile d'une pour croissances



Buck colgado en el lateral de la mesa  
Suspended pedestal on panel end.  
Caisson fixé sur le latéral de la table

## PROGRAMA OFIMAT / OFIMAT PROGRAM / PROGRAMME OFIMAT

### MESAS RECTAS DE 60 Y 80 CM. / 60 AND 80 CM RECTANGULAR DESKS / BUREAUX DROITS DE 60 ET 80 CM.

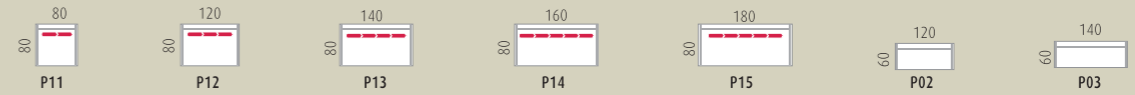

### MESAS ERGONÓMICAS / CRESCENT DESKS / BUREAUX COMPACTS

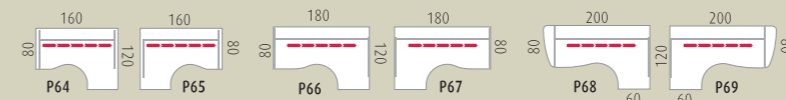

### MESAS OPERATIVAS OLA / WAVE DESKS / BUREAUX COMPACTS "VAGUE":



### MESAS DE DIRECCION Y MESAS AUXILIARES: / EXECUTIVE DESKS / BUREAUX DE DIRECTION ET TABLES AUXILIAIRES:



### MESAS DE REUNIÓN Y MESAS DE CAFÉ / MEETING ROOM TABLES AND COFFEE TABLES / TABLES DE RÉUNION ET TABLES BASSES

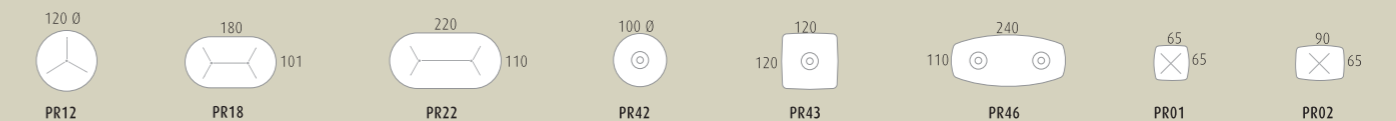

### ANGULOS COMPLEMENTARIOS / DESK LINKS / ANGLES DE LIAISON

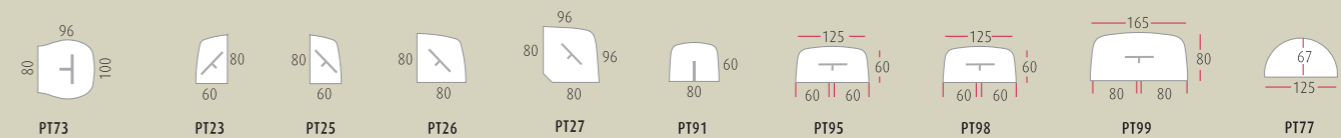

### MOSTRADORES / RECEPTION COUNTERS / BANQUES D'ACCUEIL

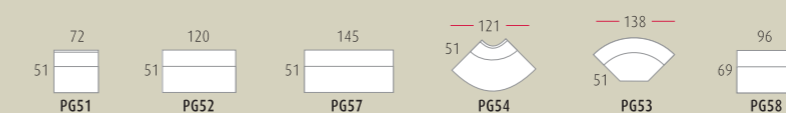

### CALL CENTERS Y TELECABINAS / CALL CENTERS AND STUDY CARRELS / CALL CENTERS ET TÉLÉCABINES

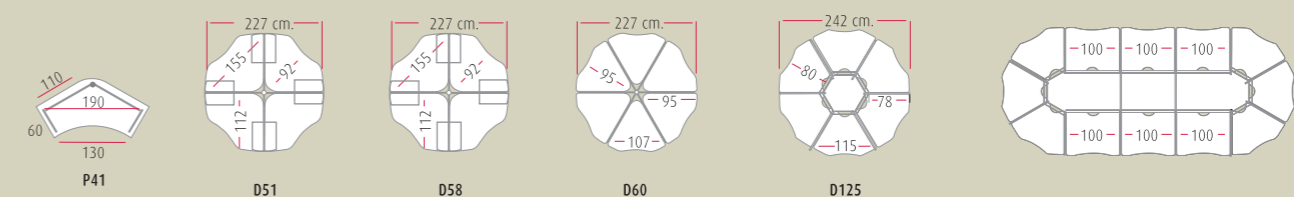

Telecable incluido.  
Electrification System cable channel included.  
Télecable inclus.

# Dynamic



ACTIU

[www.actiu.com](http://www.actiu.com)

Oficinas, Colectividades y Home Office  
Functional office and conference environments

ACTIU se reserva el derecho de modificaciones técnicas, medidas y precios. Queda prohibida la reproducción total o parcial de cualquier imagen sin la autorización de ACTIU. En caso de litigio, sólo serán válidos los tribunales de Alicante (España)

ACTIU se réserve le droit de modifications techniques, dimensions, finitions et prix. Interdite l'utilisation totale ou partielle de la marque et des images sans accord préalable signé par Actiu. En cas de litige, seul les tribunaux d'Alicante (Espagne) seront compétents.

ACTIU reserves the right to make technical improvements and change prices.  
Any use of pictures, images or brands is forbidden without the written consent of Actiu.



ACTIU BERBEGAL Y FORMAS, S.A.

COD: 9771 • 10-05 • 1\*

ACTIU

# Dynamic

Un amplio programa para el equipamiento de espacios de trabajo, formación, estudio o recepción.

Extensive range ideal to furnish general offices, educational, study or reception areas.

Programme complet pour l'équipement des espaces de travail, formation, conférences, accueil.



## Work

Soluciones operativas para espacios de oficina.  
Operative solutions for the office environments.  
Solutions opératives pour bureaux.



## Conference

Instalaciones para formación, reunión o conferencias.  
Training, meeting and conference areas.  
Installations pour formation, réunion, conférence.



## Reception

Programa específico para recepciones.  
Dynamic reception counter system.  
Programme spécifique de banques d'accueil.



## Home Office

Configuraciones para trabajar o estudiar en casa.  
Small office and home office layouts.  
Postes pour le travail a la maison.

# Office workstations

Work



Múltiples posibilidades de crecimiento para puestos individuales y colectivos en los que mesas, ángulos, bucks, divisorias y otros complementos se combinan para personalizar cada puesto de trabajo.

Multiple possible layouts where you can combine desks, links, pedestals, screens and other ergonomic accessories customising your workstation.

Multiplés possibilités de configuration avec des postes indépendants ou collectifs avec tables, caissons, bureaux d'angles, cloisons etc.

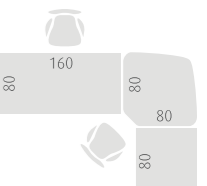



## Modesty panel

El faldón metálico es un complemento opcional que se ofrece en varias medidas para adaptarlo a los diferentes modelos de mesas. De esta forma se puede utilizar el programa Dynamic en el equipamiento de despachos personales, espacios comerciales o en puestos de atención al público.

Metal modesty panel is an optional complement which we offer in several sizes to adapt it to different kind of desks. In this way you can use Dynamic program in home offices, service customer or business areas.

Le voile de fond métallique est un complément en option, offert en plusieurs mesures pour l'adapter aux différents modèles de table. De cette façon on peut utiliser le programme Dynamic pour l'équipement de bureaux personnels, espaces de commerciaux ou postes d'attention au public.

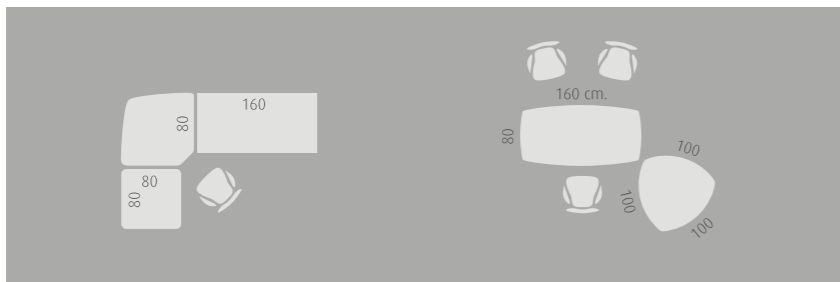

# Make to measure solutions

## Soluciones a medida

La amplitud del programa Dynamic y su combinación con Altillos, Divisorias, Soportes CPU, Bucks y Armarios, permite diseñar la solución adecuada para cada instalación.

Customised workstations can be done by combining hutches, screens, CPU holders, pedestals and storage adapting to any environment.

Le programme complet de la gamme Dynamic permet de personnaliser les solutions selon les besoins de chaque installation.

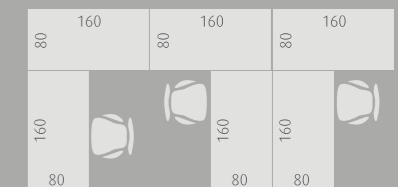

# Functional dividing features



Ergonomic divisions

En puestos de trabajo múltiples es muy importante combinar de forma adecuada privacidad y comunicación mediante el uso de divisorias.

On group layouts it is very important to combine both privacy and staff communication by using dividing screens.

En configurations multiples les cloisons sont un élément indispensable pour avoir aussi bien es espaces privés que des espaces de communication.

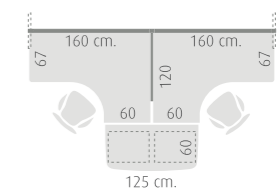
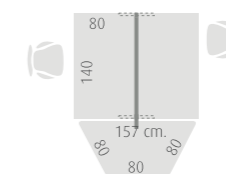
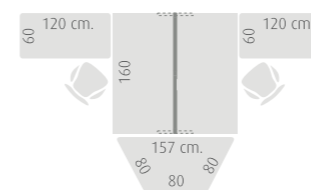

# Vertical storage shelving



El programa de divisorias D150 permite la colocación de lejas y accesorios de 3er nivel como crecimiento vertical para las mesas Dynamic.

D150 screens allons to fit shelves and 3rd level accessories in order to complete dynamic desking.

Programme de cloisons D150 qui permet la fixation des étagères et accessoires 3me niveau et facilite aussi la croissance en sens vertical avec tables Dynamic.

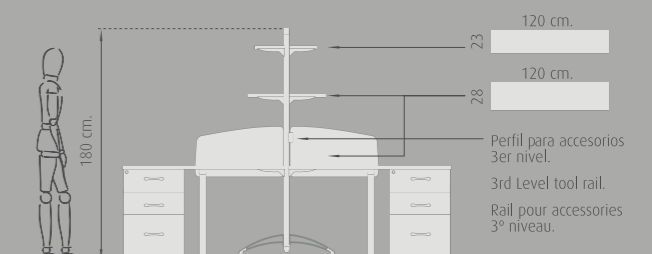

# Areas de formación

## conference



Mesas y complementos específicos para aulas de formación, mesas de reunión y salas de conferencias.

Desk and complements suitable for training areas, receptions and conference environments.

Tables et compléments spécifiques pour salles de formation, tables réunion et conférence.

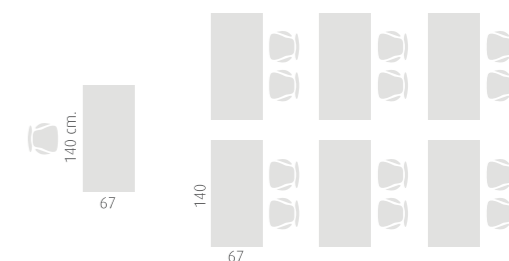

# Group work

Mesas para espacios de formación o reunión que pueden ser reconfigurados fácilmente para adaptarlos a diferentes necesidades.

Training desks and meeting tables easy to reconfigure adapting to many different work needs.

Tables pour formation ou réunion avec possibilité de reconfiguration rapide pour adapter aux différents besoins.

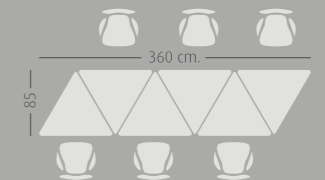
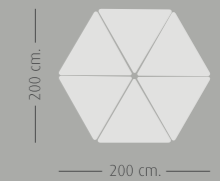
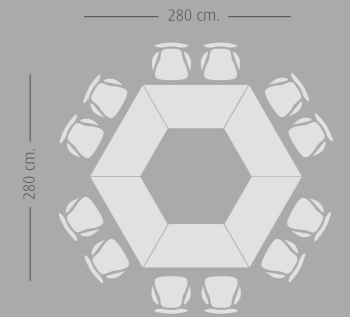

# Meeting

# Reunión

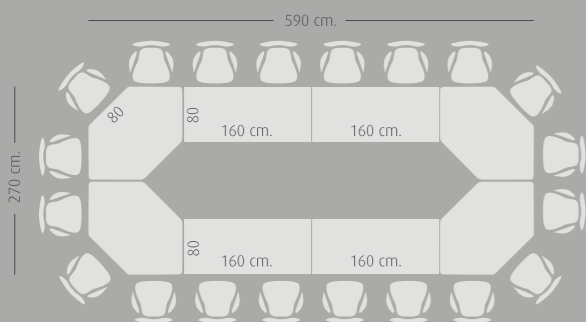

Múltiples medidas y formas para mesas de reunión con crecimiento progresivo y un sencillo sistema de unión.

Multiple sizes and shapes to create progressive meeting tables using a simple linking device system.

Plusieurs dimensions et designs pour tables de réunion avec une croissance progressive et système très simple d'union avec des clips de liaison.

# Espacios de recepción

## Reception



Dynamic dispone de un programa específico para recepción y salas de espera compuesto por módulos rectos y ángulos que facilitan su adaptación a cualquier espacio.

Dynamic includes a nice reception areas programme based on straight and corner units providing flexible solutions.

Programme spécifique de banques d'accueil Dynamic composé de modules droits et arrondis pour l'aménagement des espaces.

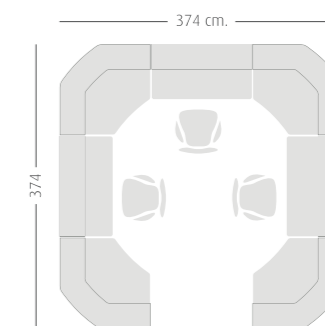

# Steel design

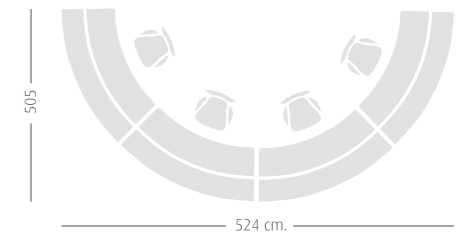
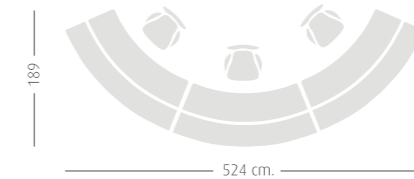
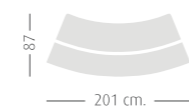

# Complete workstation



El programa de mostradores Dynamic está diseñado para que cada módulo integre todas las prestaciones de un puesto de trabajo operativo incluyendo, paso de cables, niveladores, electrificación opcional y un estante inferior.

Dynamic counters program is designed in order to integrate in each module all the necessary features of a workstation including cableholes, levelers, cable management and lower shelf.

Le programme de banques d'accueil Dynamic est dessiné pour que chaque module puisse intégrer toutes les prestations d'un poste de travail opératif en incluant, le passage de câbles, niveleurs, électrification en option et superficie de travail inférieure.

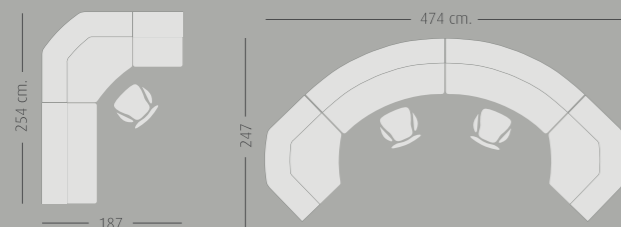

# Home office

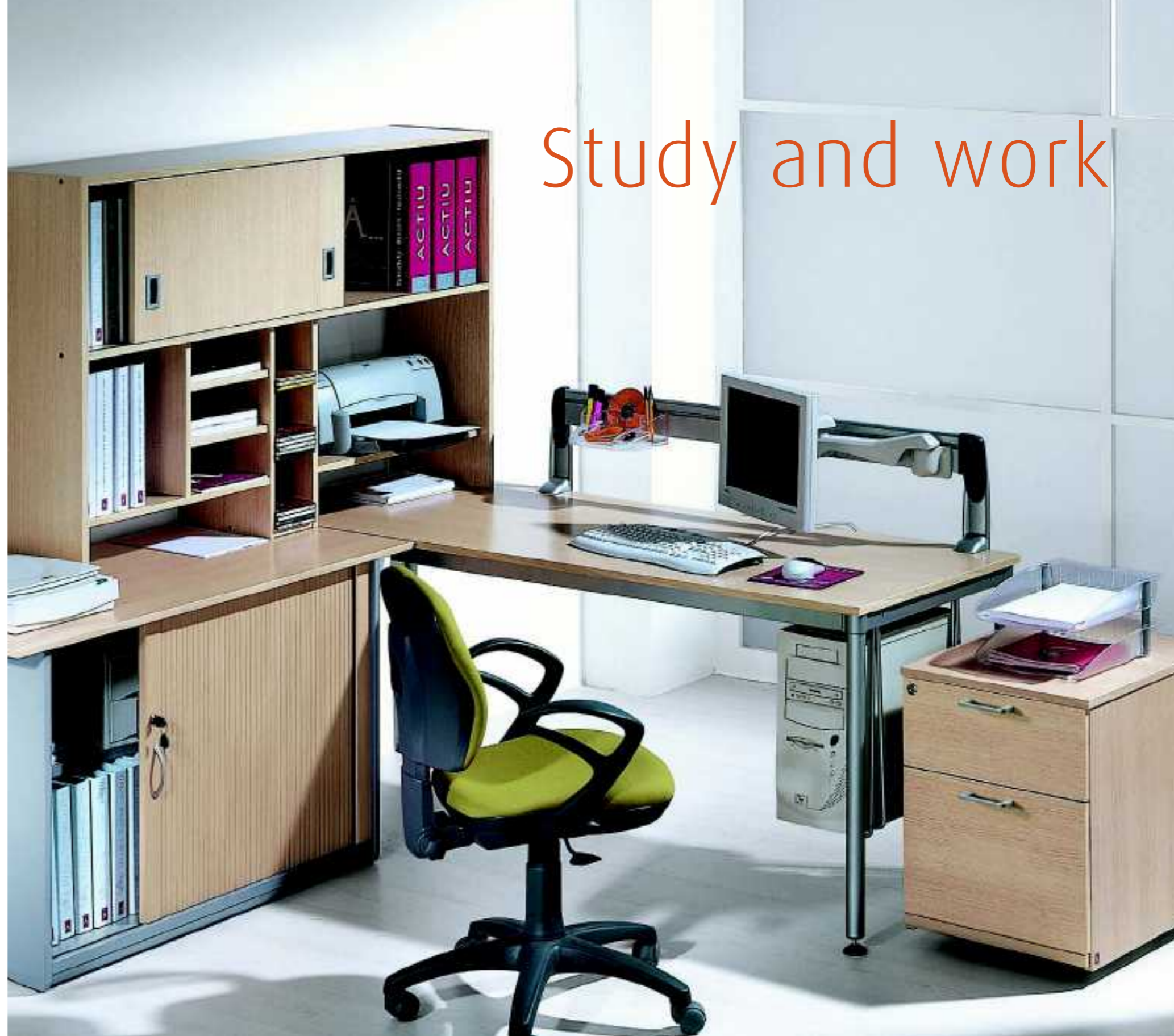

Espacios para trabajar o estudiar en casa, diseñados para ocupar el mínimo espacio con las prestaciones de una oficina.

Solutions for home office environments, designed to minimise space but with the same features as an office.

Pour le travail à la maison, peu de espace et bien aménagé.



s m a l l o f f i c e

Dynamic dispone de complementos específicos como los Altillos o el Buck Torre con una gran capacidad de archivo y clasificación.

Using hutches and storage pedestal you can optimise your filing possibilities and make Dynamic an efficient programme.

Les rehausses apportent une grande fonctionnalité dans les ambiances personnels où l'espace est réduit.

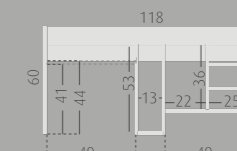
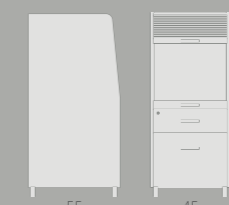



## Computer tower

La torre informática permite situar todo el equipo en un mínimo espacio. También puede utilizarse como mueble informático individual.

The computer tower allows you to put all your computer system on it. It can also be used as an individual computer workstation.

Le tour informatique permet une utilisation pour votre PC complet, pouvant les combiner avec d'autres tables de travail.

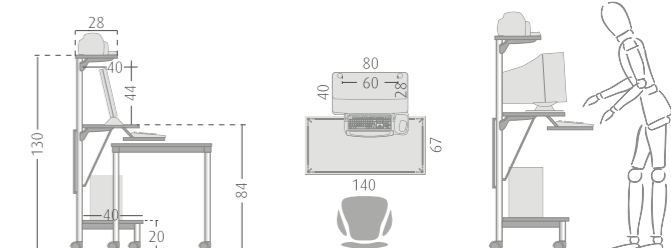

# Complements & Features



## Acabados / Finishes / Finitions

### Melamina / MFC / Melamine

Tablero de 19 mm. de espesor, recubierto de melamina de 80 gr./m2, canto de PVC de 3mm. de espesor, aplicado con cola termofusible.

19 mm. exclusive MFC panels. 3 mm ABS thermo bounded edging R= 2 mm.

Recouvrement en melaminé, surfaces de 19 mm d'épaisseur, chant en ABS de 3 mm appliqué avec colle termofusible et arrondi à R= 2 mm.

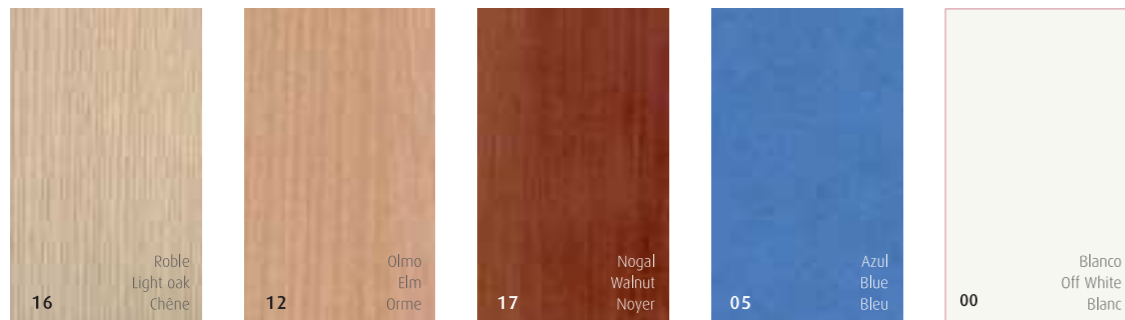

### Cristal / Glass / Verre

Superficie de vidrio de seguridad 3+3 con lámina de Butiral de polivinilo en color translúcido, con apoyos antideslizantes.

Laminate security glass 3+3 mm. thick for desk tops.

Verre de sécurité avec lame de butiral de polyvinyle translucide d'épaisseur de 3+3 mm en surfaces de bureau.



## Complementos opcionales / Optional complements / Complements en option



Ruedas  
Castors  
Roulettes



Regulador Altura  
Height adjustable foot  
Réglable en hauteur



Niveladores  
Levellers  
Verin niveleur

## MESAS RECTAS / RECTANGULAR DESKS / BUREAUX DROITS:



## MESAS OLAS Y ERGONOMICAS / WAVE AND RADIAL DESKS / BUREAUX COMPACT COURBE:

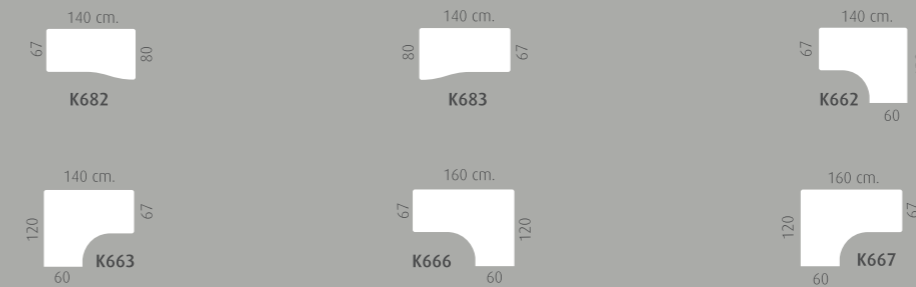

## MESAS PARA DIRECCIÓN O REUNIÓN / EXECUTIVE AND MEETING DESKS / TABLES DE RÉUNION:

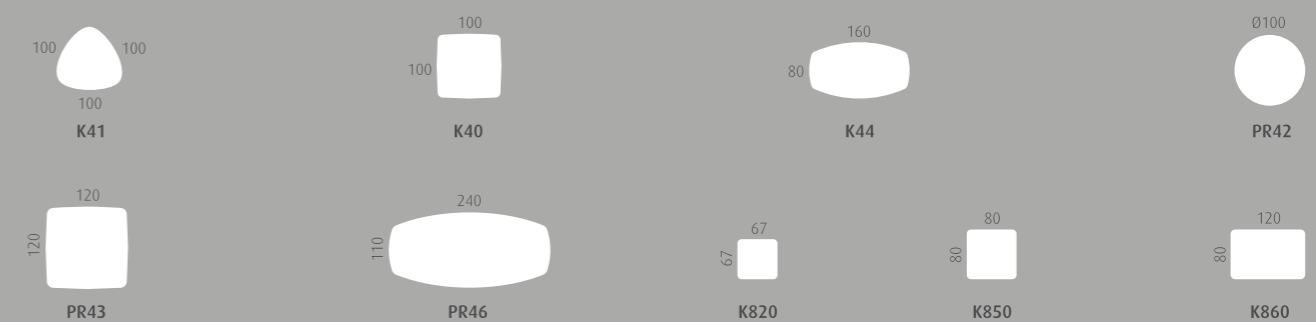

## MESAS COLECTIVIDADES / CONFERENCE DESKS / TABLES DE COLLECTIVITIES:



## ÁNGULOS COMPLEMENTARIOS / DESK-LINKS / ANGLES DE LIAISON:



## MOSTRADORES / RECEPTION COUNTERS / BANQUES D'ACCUEIL:



ACTIU

# Argco

DISTINCTION FOR EXECUTIVE OFFICES

[www.actiu.com](http://www.actiu.com)

ACTIU se reserva el derecho de modificaciones técnicas, medidas y precios. Queda prohibida la reproducción total o parcial de cualquier imagen sin la autorización de ACTIU. En caso de litigio, sólo serán válidos los tribunales de Alicante (España)

ACTIU se réserve le droit de modifications techniques, dimensions, finitions et prix. Interdite l'utilisation totale ou partielle de la marque et des images sans accord préalable signé par Actiu. En cas de litige, seul les tribunaux d'Alicante (Espagne) seront compétents.

ACTIU reserves the right to make technical improvements and change prices. Any use of pictures, images or brands is forbidden without the written consent of Actiu.



ISO 9001:2000



ISO 14001:2004



ACTIU BERBEGAL Y FORMAS, S.A.

COD. 9779 - 01-06 - 1\*

ACTIU

# Arco

Un programa de  
mobiliario direccional

Una colección para despachos direccionales, espacios ejecutivos y salas de reunión en la que ACTIU ha buscado la pureza en el ambiente de oficina: líneas rectas, formas acentuadas y detalles metálicos que aportan calidad y distinción al programa Arco.

A collection for managerial offices, executive suits and meeting areas where Actiu has researched into the purity at the office environment: straight lines and metal details providing quality and distinction to the Arco programme.

Une collection pour bureaux de direction, espaces directionnels et salles de réunion dans les lesquels ACTIU a recherché la pureté dans l'ambiance du bureau : lignes droites, formes accentuées et détails métalliques qui apportent Qualité et Distinction au programme Arco.



# Elegance & functionality

E L E G A N T E Y F U N C I O N A L

La elegancia de las formas rectas y sencillas son compatibles con prestaciones funcionales básicas en entornos de trabajo como electrificación, bucks o soportes para CPU.

The elegance with straight and simple lines are compatible with functional features such as cable management, CPU holders and additional storage.

L'élégance des formes droites et simples est compatible avec les besoins qui caractérisent les environnements de travail comme l'électrification, les caissons ou supports UC.



# Integration

I N T E G R A C I Ó N

Despacho en acabado wengué con sillón y confidente del programa Kados, librería Cubic y sillas Ikara para la mesa de reunión. Programas perfectamente integrados para solucionar cualquier necesidad.

Office finished in wengué combined with Kados arm chair and conference seating, Cubic bookcase system and Ikara meeting chairs. Complementary products able to provide a solution for every executive enquiry.

Bureau en finition wengué avec siège et visiteur du programme Kados, bibliothèque Cubic et sièges Ikara pour la table de réunion. Programmes parfaitement intégrés pour répondre à tout besoin.

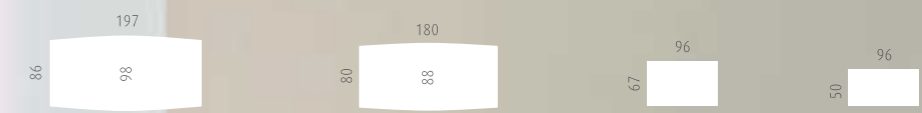

# Character

C A R Á C T E R

Formas rectas y volúmenes acentuados para transmitir carácter y un estilo personal.

Formes droites et volumes accentués pour transmettre du caractère et un style personnel.

Formas rectas y volúmenes acentuados para transmitir carácter y un estilo personal.

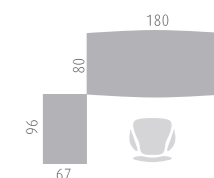
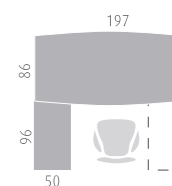
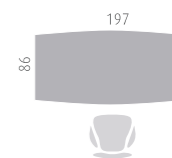

# Meeting desks

M E S A S D E R E U N I Ó N

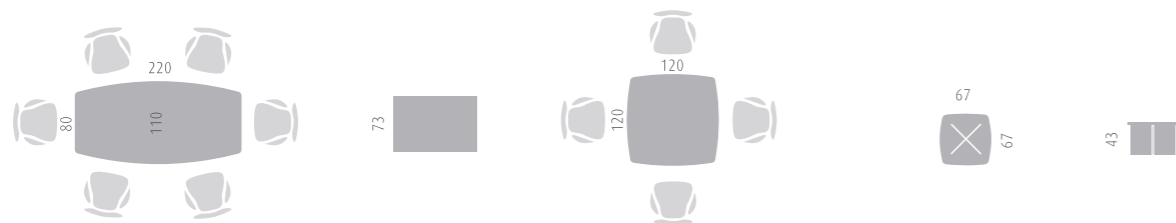

Mesas para salas de juntas o para complementar despachos personales que requieran de un espacio de reunión.

Desks for conference areas or to complement executive office as a meeting point.

Bureaux pour salles de réunion ou pour compléter des bureaux personnels qui nécessitent un espace de réunion.

# Executive areas

A R E A S E J E C U T I V A S



Las mesas rectas se complementan con mesas auxiliares, alas informáticas y ángulos, permitiendo múltiples configuraciones.

The rectangular shapes can be combined with desks returns and desk-links providing multiple layout solutions.

Bureaux droits, bureaux retours et angles informatiques se complètent permettant de réaliser plusieurs configurations.

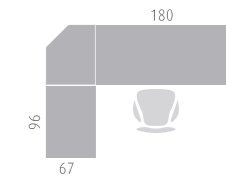
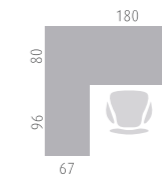
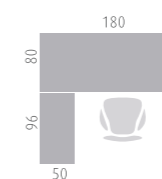
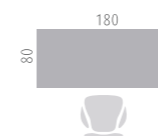

# Personal style

ESTILO PERSONAL

El acabado roble transmite frescura y dinamismo en entornos de trabajo con un estilo personal.

Light Oak finish provides fresh style and dynamism suitable for stylish office environments.

La finition chêne transmet de la fraîcheur et dynamisme dans les environnements de travail avec un style personnel.



Librería Cubic con puertas de cristal.  
Cubic bookcase with glass sliding doors.  
Bibliothèque Cubic avec portes en vitrés.



Buck móvil con cajón archivador.  
Mobile pedestal with filing drawer.  
Caisson mobile avec tiroir à dossiers suspendus.



Ala informática.  
Desk return.  
Bureau retour.

# Operative areas

ESPACIOS FUNCIONALES

La gama de mesas y complementos permite configurar espacios administrativos en combinación con armarios modulares, divisorias y otros complementos operativos.

The complete desk range and all its complements can be combined with other matching elements such as Storage, screens and seating creating administration type layouts.

La gamme de bureaux et compléments permet de configurer des espaces administratifs en combinaison avec les armoires modulaires, cloisons et autres compléments opératifs.



## Acabados - Finishes - Finitions

La superficie y laterales son de tablero melamínico de 30 mm. de espesor con perfil embellecedor de acero y pies metálicos con alfombrilla antideslizante pintados epoxi aluminizado.

Structure: 30 mm thickness MFC panel ends including: steel hub cap trim epoxy finished and anti humidity metal feet with anti skid pads.

Pieds panneaux melaminés de 30 mm d'épaisseur avec profil de finition d'acier et pieds métalliques avec patins anti-dérapants finition epoxy aluminium.

Medidas de Laterales:  
Panel end sizes:  
Dimensions des latéraux:

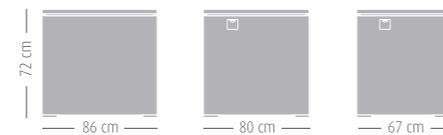

Roble  
Light oak  
Chêne



Nogal  
Walnut  
Noyer



Wengué  
Wengue  
Wengue



## Programa - Programme - Progreame

Mesas de Dirección:  
Barrel shape desks:  
Bureaux de direction:

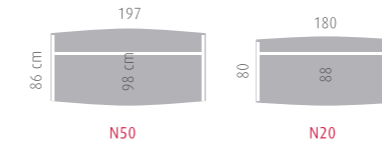

Mesas Rectas:  
Rectangular desks 80 cm:  
Bureaux droits:

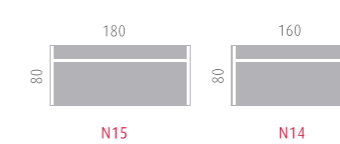

Auxiliares:  
Desk return:  
Tables retours:

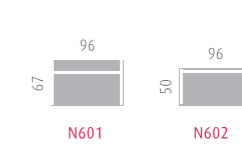

Angulos:  
Desk links:  
Angles:

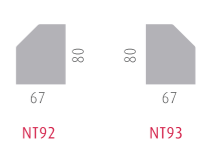

Mesas de Reunión:  
Meeting tables:  
Tables de reunión:

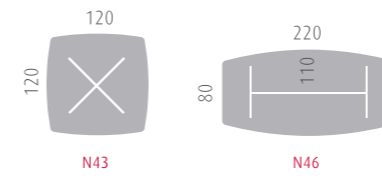

Mesa de Café:  
Coffee table:  
Table à café:



Bucks:  
Pedestals:  
Caissons:

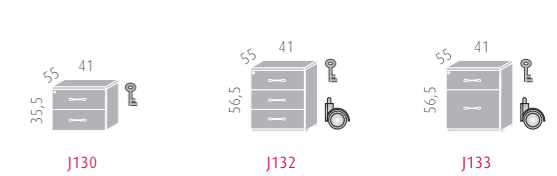

## Electrificación - Cable management - Electrification



Subida de electrificación y canal para el cableado opcionales.  
Optional cable management channel and cable tower.  
Montée d'électrification et canal pour les câblages optionnels.



## Programas complementarios - Complementary programmes - Programmes complémentaires

### Armarios - Storages - Armoires



Armarios Cubic  
Cubic storage  
Armoires Cubic



Apilables  
Stackable  
Empilables



Modulares  
Modular  
Modulaires

## Detalles técnicos - Technical details - Details techniques



La mesa incluye faldón de 19 mm con perfil de finalización de aluminio.

19 mm modesty panel with aluminium trim.

Le bureau inclut la voile de fond de 19 mm avec un profil de finition.



Anclaje metálico entre faldón y superficie.

Metal connector between modesty and top panel.

Anclage métallique entre voile de fond et surface

### Sillas - Seating - Siéges



Kados



Íkara



Confident 120

PROGRAMAS DE ARMARIOS ACTIU  
ACTIU STORAGE PROGRAMMES  
PROGRAMMES D'ARMOIRES ACTIU



CUBIC



MODULAR



MURAL

[www.actiu.com](http://www.actiu.com)



ACTIU BERBEGAL Y FORMAS, S.A.

COD. 9722 - 07-04 - '11

Soluciones Optima para la instalación de Oficinas y Home Office

Optima solutions for Office equipment and Home Office

ACTIU

Optima



## Optima

- En este catálogo encontrará soluciones con mesas Optima que se complementan con sillas, armarios y accesorios. Para personalizar su espacio de trabajo dispone de una amplia selección de modelos y acabados (págs. 18 y 19)
- In this catalogue you will find some solutions with Optima desks, seating, storage and accessories. Wide range of models and finishes available to customise your working space. (pags. 18 and 19)
- Dans ce catalogue vous trouverez des solutions avec bureaux Optima, sièges, armoires et accessoires. Gamme de modèles et finitions pour personnaliser votre space de travail. (pags. 18 et 19)



16 - Roble / Oak / Chêne



12 - Olmo / Elm / Orme



17 - Nogal / Walnut / Noyer

Optima se ofrece con superficie, faldón y laterales en Roble, Olmo y Nogal. Los niveladores y otros detalles se ofrecen siempre en acabado aluminizado.

*Work tops, modesty panel and side panels in Oak, Elm or Walnut. Levellers and other components in silver finish.*

Plateau, voile de fond et pieds panneaux en finitions Chêne, Orme et Noyer. Niveleurs et autres composants toujours en finition aluminium.



Soporte inferior. Hueco para cableado  
Cable management support  
Vide sous plateau pour le passage des câbles

Sistema de unión entre mesas y ángulos o bucks  
Desk, desk links and pedestals linking system  
Système de liaison entre bureaux, angles et caissons



Niveladores  
Levellers  
Niveleurs



# Operative Areas

**Armarios Cubic** (Acabados y medidas en pág 19)  
**Cubic Storages** (Finishes and sizes in pag 19)  
**Armoires Cubic** (Finitions et dimensions en pag 19)

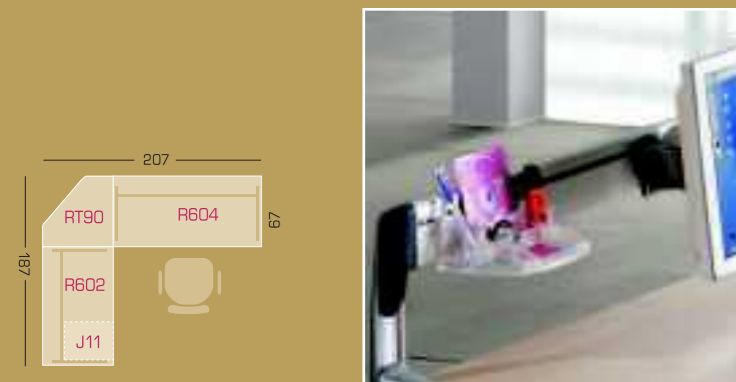
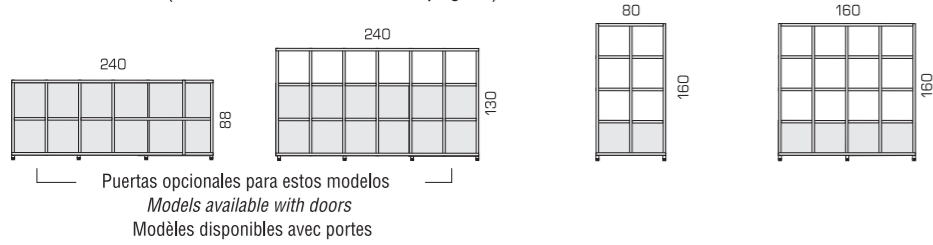

**Pórticos 3er Nivel**  
 Toolbar  
 Portique



**Spacio**  
 Silla / Chair / Siège

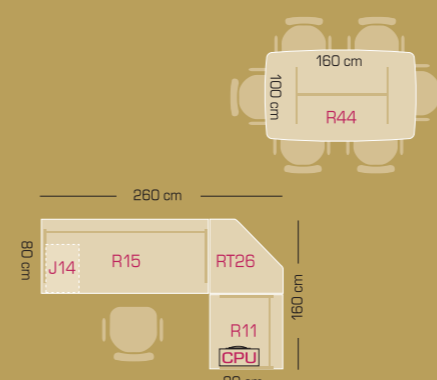

**Confident 120**  
 Silla / Chair / Siège



**Ergos**  
 Silla / Chair / Siège

# Home Office



**AL37**  
Altillo / Hutch / Réhause

**Archivador CD's**  
CD's Rack  
Classeur pour CD's

**Ala Auxiliar 96 x 50**  
96 x 50 Desk return  
Retour de 96 x 50

**Spacio**  
Silla / Chair / Siège

# Personal Office



**Mural** (pag 19)  
Armarios / Storage / Armoires

**Ergos**  
Silla / Chair / Siège

**Despacho con Mesa de 180 x 80**  
Solution with 180 x 80 desk  
Bureau de 180 x 80

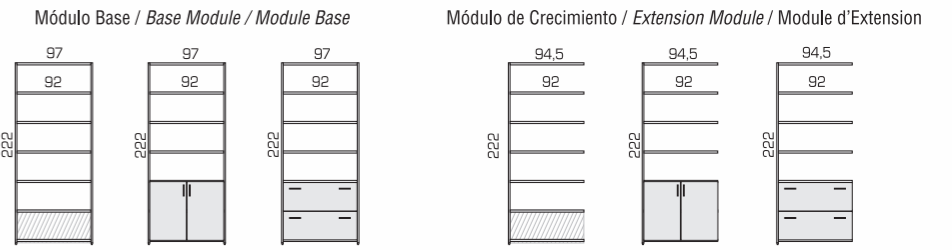

**AL37** Altillo / Hutch / Réhause

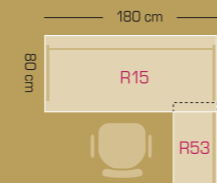
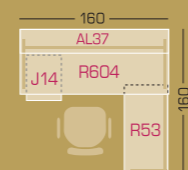
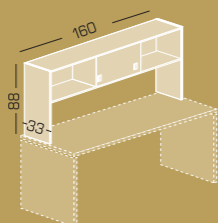

**Mural**  
Armarios / Storage / Armoires

220 cm

**Confident 130**  
Silla / Chair / Siège



# Reception and Attending areas

**Confident 120**  
Silla / Chair / Siège

**Area de atención Punto Informático 160 x 120**  
Attending area with 160 x 120 crescent desk  
Bureau compact pour service d'attention

**Altillos - Hutches - Rehausées**

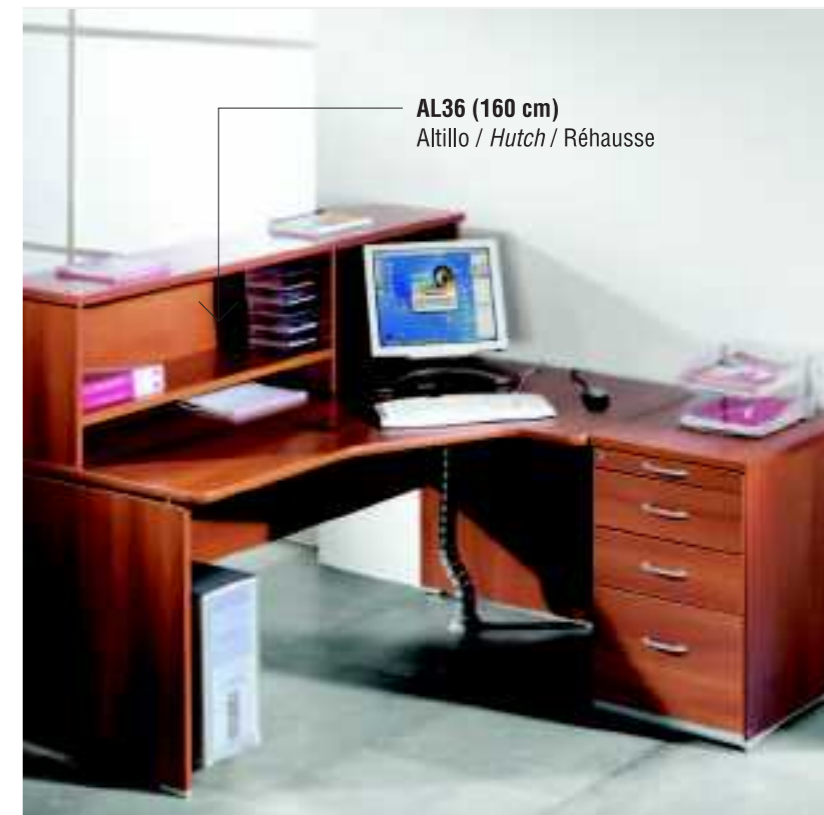
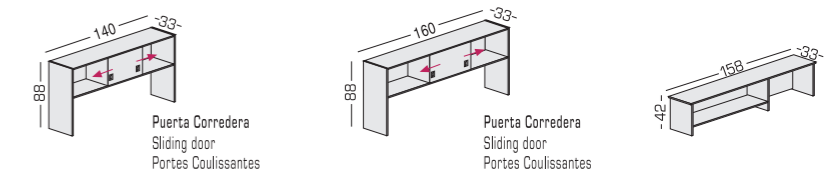

**AL36 (160 cm)**  
Altillo / Hutch / Réhausée

**Buck Móvil Archivo**  
Mobile pedestal with filing drawer  
Caisson mobile avec tiroir pour D.S.



**Soporte para CPU**  
CPU Support  
Support pour U.C.

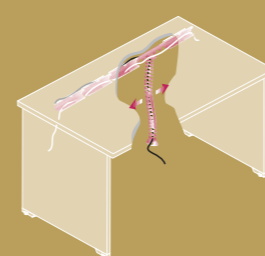

**Electrificación Opcional**  
Pedestal without top  
Caisson sans top



**Accesorios 3er Nivel**  
3rd level accessories  
Accessoires 3eme Niveau



# Team Work Optima

**Divisorias Traslúcidas**  
 Translucent screen  
 Panneau-écran translucide

**Punto Informático 160 x 120**  
 160 x 120 Crescent desk  
 Bureau compact de 160 x 120

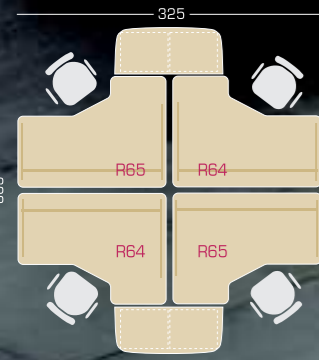

**Divisorias Poliestireno 8 mm**

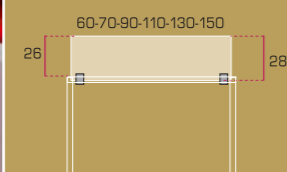

8 mm Polystyrene screen  
 Panneau-écran en polystyrene 8 mm



**Divisorias Melamina**



MFC Screen  
 Panneau-écran en melamine



**Pórticos**  
 Toolbar / Portique

Pórticos en diferentes medidas para  
 accesorios de 3er nivel en pág. 18.

Toolbar in various sizes and 3rd. level  
 accessories (see pag 18).

Portiques en différents dimensions  
 pour accessoires 3° niveau (pag 18).

# Optima



← **Armario Cubic**  
Cubic Storage  
Armoire Cubic

→ **SPACIO**  
Silla / Chair / Siège

↓ **Angulo 165 x 46**  
165 x 46 desk link  
Angle 165 x 46

↓ **Ala Auxiliar 120 x 100**  
120 x 100 Desk return  
Retour de 120 x 100

## Configuración Optima Recomendada

- Mesa Óptima de 160x80cm.
- Buck Colgado a mesa
- Ala Auxiliar de 100x120 cm.
- Divisoria Sobremesa de 100x33 cm.
- Divisoria Sobremesa de 70x33 cm.



→ **Confident 120**  
Silla / Chair / Siège

↓ **Buck Móvil Archivo**  
Caisson mobile avec  
 tiroir pour D.S.  
Mobile pedestal with  
 filing drawer



← **Buck colgado**  
Fixed Pedestal  
Caissons suspendu



← **Buck con ruedas**  
Pedestal without top  
Caisson sans top



← **Buck altura mesa**  
Pedestal without top  
Caisson sans top

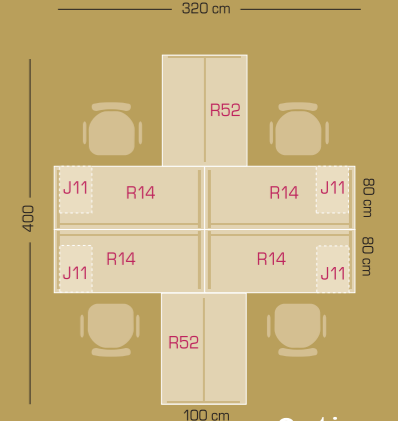
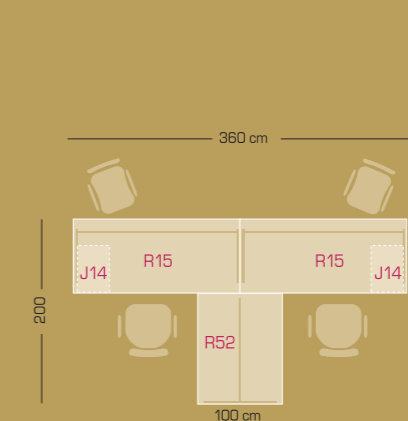
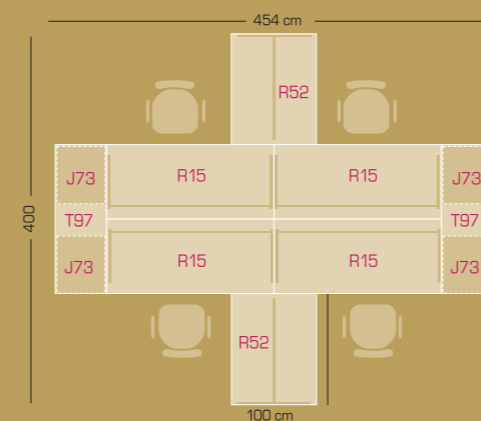

## Espacios Compartidos

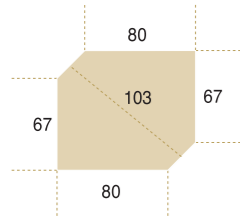

**Ángulo 4 salidas**  
Ángulo / Desk Link / Angle

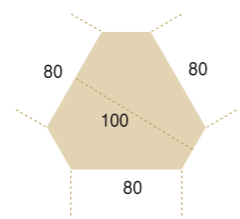

**Ángulo 3 salidas**  
Ángulo / Desk Link / Angle

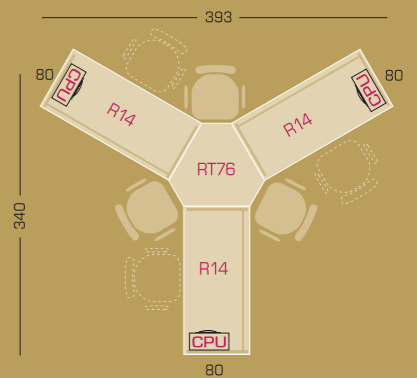
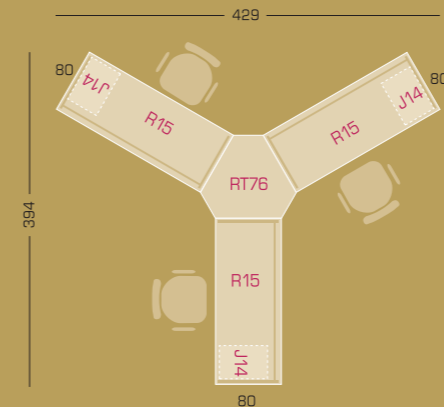
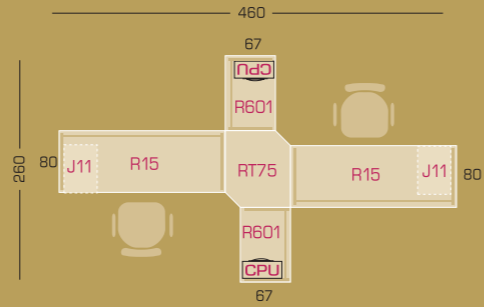
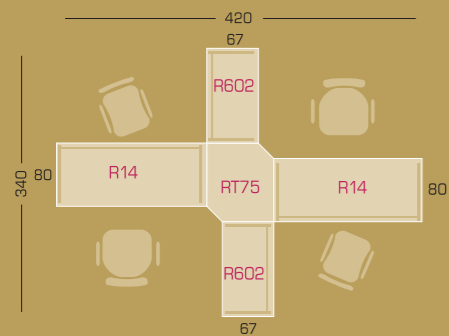

# Telemarketing - Internet - Formación

Spacio  
Silla / Chair / Siège

Cabinas Traslucidas  
Translucent Cabinets  
Cabines Translucides

Mesas compartidas de 160 x 67  
160 x 67 Shared desks  
Bureaux de 160 x 67 pour 2 personnes

Subida de Electrificación  
Cable riser  
Montée de câbles

Soporte para Monitores LCD  
LCD screens holder  
Support pour écran LCD

VESA® FPMPI™

45

42

Divisoria 45 x 150  
45 x 150 Screen  
Panneau-écran 45 x 150



Mural  
Armarios / Storage / Armoires

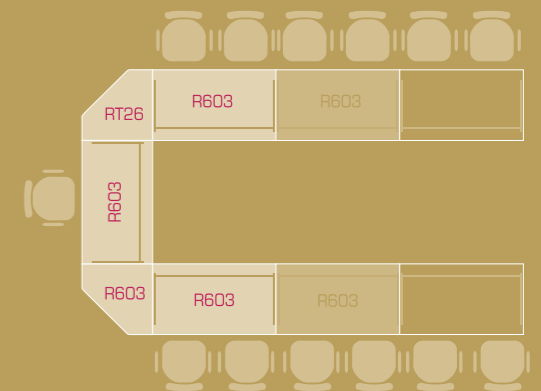
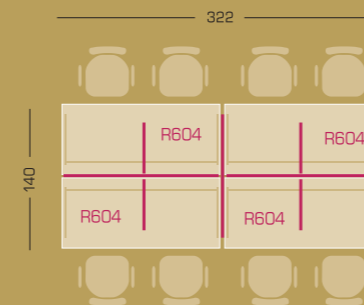
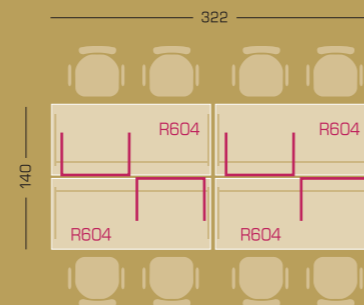

# OPTIMA

16 = ROBLE / LIGHT OAK / CHÊNE 12 = OLMO / ELM / DRME 17 = NOGAL / WALNUT / NOYER 00 = BLANCO - ROBLE / WHITE - LIGHT OAK / BLANC - CHÊNE

R1116	R1216	R1316	R1416	R1516	R60116	R60216	R60316
R1112	R1212	R1312	R1412	R1512	R60112	R60212	R60312
R1117	R1217	R1317	R1417	R1517	R60117	R60217	R60317

### OPTIONAL COMPLEMENTS

39515	39525	39504
Electrification channel (3 mt) Canal d'électrification (3 mt)	Electrification Tower (80 cm) Montée d'électrification (80 cm)	CPU Holder Support U.C.

RT2616	RT9016	RT7600	RT7616	T9716	T7716	J7316
RT2612	RT9012	RT7612	RT7612	T9712	T7712	J7312
RT2617	RT9017	RT7617	RT7617	T9717	T7717	J7317

J11216	J1416	J3416	AL3516	AL3716	AL3616
J11212	J1412	J3412	AL3512	AL3712	AL3612
J11217	J1417	J3417	AL3517	AL3717	AL3617

## DIVISORIAS Y COMPLEMENTOS • SCREENS AND COMPLEMENTS • PANNEAUX ÉCRAN ET COMPLEMENTS

### DIVISORIAS DE POLIESTIRENO - ALTURA 26cm. SOBRE MESA • 26cm. ACRYLIC SCREENS • PANNEAUX ÉCRAN 26cm. D'HAUTEUR EN POLYSTYRÈNE TRASLUCIDE

D895145	D895245	D896145	D896245	D891145	D891245	D892145	D892245	D893145	D893245	D894145	D894245

### DIVISORIA MELAMINA - ALTURA 31cm. SOBRE MESA • 31cm. MFC SCREENS • PANNEAUX ÉCRAN 31cm. D'HAUTEUR EN MELAMINEE

D801102	D802102	D82102	D83102	D84102	D85102	D88102	D21202	D29222			

39543	39722	39823	39803	8911	110 BX 12	3712 X 12
ALUMINIZADO	ALUMINIZADO	CRISTAL	CRISTAL	GRIS GREY	GRIS GREY	GRIS GREY

- Actiu se reserva el derecho de modificaciones técnicas, medidas y precios. Queda prohibida la reproducción total o parcial de cualquier imagen sin la autorización de Actiu. En caso de litigio, sólo serán válidos los tribunales de Alicante (España).  
 - Actiu reserves de right to make technical improvements and change prices. Any use of pictures, images or brands is forbidden without the written consent of Actiu.  
 - Actiu se réserve le droit de modifications techniques, dimensions, finitions et prix. Interdite l'utilisation totale ou partielle de la marque et des images sans accord préalable signé par Actiu. En cas de litige, seuls les tribunaux d'Alicante (Espagne) seront compétents.

# ARMARIOS • STORAGE • ARMOIRES

## CUBIC

NL5016	NL6016	NL120116	NL120216	NL125116	NL125216
NL5012	NL6012	NL120112	NL120212	NL125112	NL125212
NL5017	NL6017	NL120117	NL120217	NL125117	NL125217

## MODULARES • STORAGE UNITS • MODULAIRES

A120216	A130216	A210216	A240216	A310216	A330216	A350216	AX14	AX15	AX16
A120212	A130212	A210212	A240212	A310212	A330212	A350212	Para mod. A21	Para mod. A32	Para mod. A33
A120217	A130217	A210217	A240217	A310217	A330217	A350217	For mod. A21	For mod. A32	For mod. A33

## MURAL • STORAGE WALL UNITS • MURAL

A8116	A9116	AX8216	A8216	A9216	A8316	A9316
A8112	A9112	AX8212	A8212	A9212	A8312	A9312
A8117	A9117	AX8217	A8217	A9217	A8317	A9317

# SILLAS • CHAIRS • SIEGES

## SPACIO COLECTIVAS / CONFERENCE / VISITEURS SPACIO ELEVACIÓN A GAS • GAS LIFT • DACTYLO (Base aluminizada / Silver Base / Base Aluminium)

ROJO	410207	411207	420107	421107	423107	424107					
AZUL	410205	411205	420105	421105	423105	424105					
ALUM.	410202	411202	420102	421102	423102	424102					

## ERGOS

9100	9140	9200	9240	5163	5062
9102	9142	9202	9242	5183	5082

A39	A32	A35	A48	A41	A36
T89	T83	T82	T88	T81	T80